

**HDCVI 960P/1080P מצלמת כיפה אנטי ונדאל**



**כללי**

- 1/2.9" Megapixel Sony WDR
- 25fps@960P/1080P
- תפריט אלקטרוני מתקדם בשליטה מרחוק
- עדשה קבועה 3.6 מ"מ
- לדים כחולים עם פיזור אור רחב במיוחד עד 20 מטר
- IP65, DC12V
- מתכת אנטי ונדאל בצבע לבן משי

**נתונים טכניים**

TO-3040CE20	TO-3040CV13	דגם
		<b>מצלמה</b>
1/2.9" 2M	1/2.9" 1.3M Sony IMX225	חיישן תמונה
1/60s~1/100,000s	1/50s~1/100,000s	מהירות צמצם
25fps@1080P	25fps@960P	תמונות לשנייה
איזון לבן אחורי/ פיצוי אור / צמצם אוטומטי/ בקרת הארה אוטומטית		מעבד תמונה
DWDR 52db	WDR 120db מלא בחומרה	WDR
0 לוקס אינפרא דלוק / 0.01 לוקס אינפרא כבוי		תאורה מינימלית
HD BNC		יציאת וידאו
		<b>נתונים כלליים</b>
אינפרא חכם עד 20 מטר		טווח לדים יעיל
אוטומטי/ ידני		יום / לילה
סה"כ שישה לדים כחולים פיזור אור רחב במיוחד		לדים
3D		סינון רעשים

עדשה	
מידות עדשה	קבועה 3.6 מ"מ
סוג עדשה	זכוכית אופטית מלוטשת, צמצם קבוע
כיוון עדשה	כיוון ידני פוקוס/זום
סוג הברגה	C
כלי	
מתח הפעלה	DC12V±10%
הספק	4W מקסימום
אחוזי לחות	עד 95% לחות
טמפרטורת עבודה	-30°C~+70°C
עמידות למים	IP65
משקל	0.41 ק"ג

**מידות (מ"מ)**

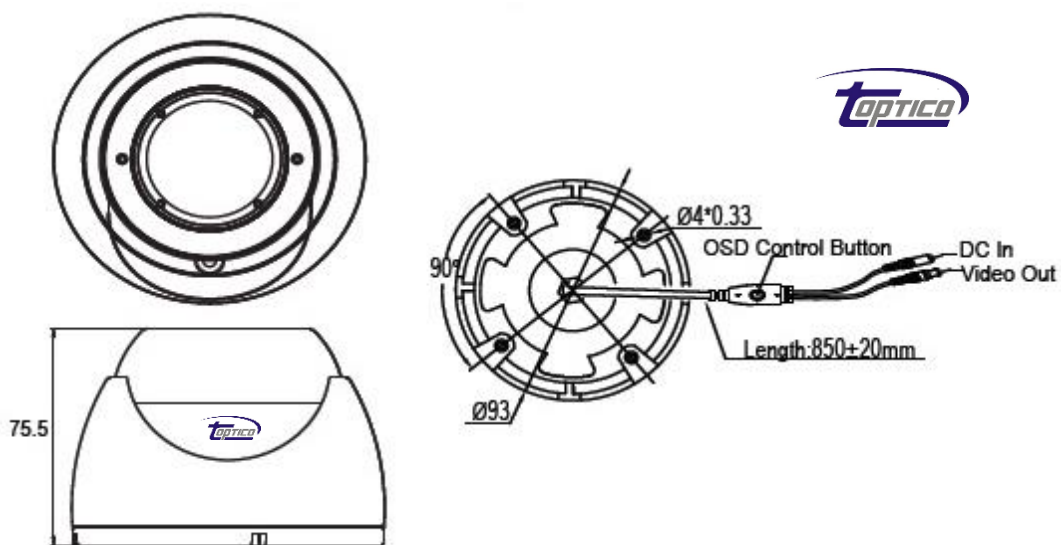

סיסטק - יבואן רשמי של טופטיקו בישראל 2015 ©