

גיליון מס' 2 / סתיו-חורף 2006

# יותר אהבה

מעל 30 דגמים מקוריים  
והוראות לסריגת יד

לילדים

לסרוג לתינוקות כזה אחחאם גם את האלכ

הולכים ללגן בסוודר צבעוני

דגמים אופנתיים לערבי בית הספר

חולצות צעופים וכובעים

כרית לרג פרוותית שכלל לחבקו

# כרית לב



## כרית לב



**כמה נשיקות תקבל הסבתא שתסרוג את הכרית הזו לנכדה שלה?**

העלי 8 עיניים. סרגי בסריגה חלקה, והוסיפי כל שורה שנייה עין מכל צד 28 פעמים. ישנן 64 עיניים. המשיכי לסרוג ממקום זה בלי להוסיף עיניים. בגובה 32 ס"מ מתחילת הסריגה, חלקי את העבודה לשני חלקים. השאירי 32 עיניים על מסרגה, וסיימי תחילה את 32 העיניים האחרות לפי התרשים. סיימי באותה צורה את 32 העיניים שנותרו על המסרגה. סרגי 2 חלקים זהים, תפרי מסביב, והשאירי פתח במקום המסומן. לאחר המילוי סגרי את הפתח.

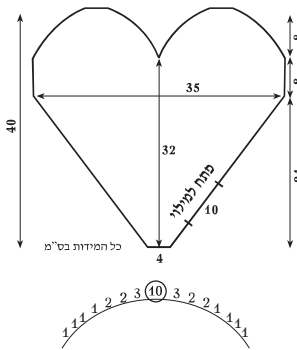

### קנה מידה

18 עיניים ו-24 שורות =  $10 \times 10$  ס"מ.

### דוגמאות סריגה

סריגה חלקה: שורה ימין, שורה שמאל.

### חומרים

200 גרם חוט פרווה אדום (אוקלהומה של "צמר טדי").  
אקרילן למילוי  
מסרגות מס' 4.5.





**דגם**  
**1/2**

#### **דוגמאות סריגה**

**סריגת פטנט:** עין ימין, עין שמאל, כל השורות חופפות.  
**סריגה חלקה:** שורה ימין, שורה שמאל.  
**צמה על 6 עיניים:** הורדי 3 עיניים למסרגת עזר ואחזי אותן מאחור.  
**סרגי את 3 העיניים הבאות ימין.** לאחר מכן, את 3 העיניים ממסרגת העזר - ימין.

#### **חומרים**

400 גרם צמר בעובי בינוני (קלאסיק של "צמר טדי").  
 מסרגות מס' 3.5 ו-4, ומסרגת עזר לצמות.  
 5 כפתורים.  
 רוכסן נפתח למטה, באורך 55 ס"מ.

#### **קנה מידה**

24 עיניים ו-25 שורות = 10 × 10 ס"מ.

# שק שינה וכובע לתינוק

נסרגות בסריגה חלקה. בגובה 19 ס"מ, סרגי את כל העיניים.

**חיבור וגימור:** חברי את תפרי הכתפיים. העלי, במסרגות מס' 3,5, 60 עיניים מסביב לפתח הצוואר. סרגי 3 ס"מ בסריגת פטנט, וסגרי את העיניים. חברי את השרוולים - אמצע שרוול לתפר הכתף. תפרי את תפרי הצד, את השרוולים, ואת הרוכסן. שימי לב, שחלק הגב, ארוך ב-10 ס"מ מהחזית!

קפלי את עודף האורך של הגב על החזית, סמני את מקום הכפתורים, ותפרי אותם.

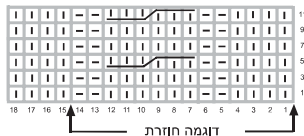

1 עין ימין  
- עין שמאל  
||| צמה על 6 עיניים ודד / צמה  
השרוול החוזרת - חופפות

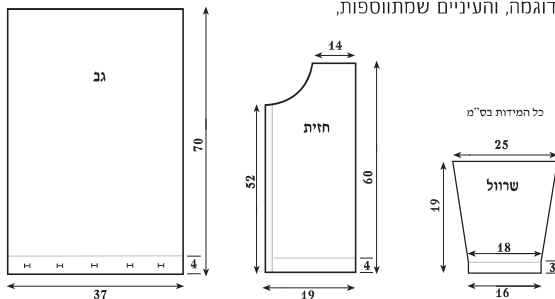

דיו כדי לתפור את הכובע. השחילי את החוט במחט צמר, והעבירי אותו דרך 18 העיניים שעל המסרגה. משכי כדי לכווץ. קפלי את הכובע לאורכו, וחברי את תפר האורך באמצעות החוט הנותר.

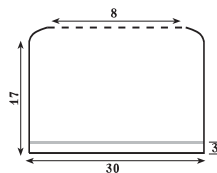

סרגי 42 עיניים בסריגת פטנט, ו-2 עיניים בסריגת ימין (זו האימרה שאליה יחובר הרוכסן). בגובה 4 ס"מ, החליפי למסרגות מס' 4, וסרגי בדוגמת צמות. המשיכי לסרוג את 2 העיניים האחרונות בסריגת ימין.

בגובה 52 ס"מ, סגרי בצד הצוואר-3 עיניים, פעמים 2 עיניים, ו-3 פעמים עין אחת. המשיכי עד גובה 60 ס"מ, וסגרי את העיניים הנותרות.

**שרוולים:** העלי, במסרגות מס' 3,5, 38 עיניים. סרגי 3 ס"מ בסריגת פטנט. בשורת הפטנט האחרונה הוסיפי 4 עיניים במפוזר לאורך השורה. ישנן 42 עיניים. עברי למסרגות מס' 4, וסרגי בחלוקה הבאה: 2 עיניים ימין, 2 עיניים שמאל, 6 עיניים ימין (עבור הצמה), 2 עיניים שמאל, 4 עיניים ימין, 2 עיניים שמאל, 6 עיניים ימין, 2 עיניים שמאל, 4 עיניים ימין, 2 עיניים שמאל, 6 עיניים ימין, 2 עיניים שמאל, 6 עיניים ימין, 2 עיניים שמאל, 6 עיניים ימין. סרגי את השרוול בדוגמת הצמות. הוסיפי כל שורה רביעית עין אחת מכל צד - 9 פעמים. שימי לב להמשיך את סידור העיניים בדוגמה, והעיניים שמתווספות,

## דגם 1 / שק שינה



**גב:** העלי, במסרגות מס' 3,5, 88 עיניים. סרגי 2 ס"מ בסריגת פטנט.

שורה הבאה: (שורת לולאות) סרגי 7 עיניים בסריגת פטנט. \* צרי לולאה (לולאה: 2 עיניים יחד - ימין, וחוט על המסרגה. בשורה הבאה, סרגי את החוט על המסרגה כעין רגילה). סרגי 16 עיניים בסריגת פטנט. חזרי מה-\* עד 7 עיניים לפני סוף השורה, וסרגי אותן בסריגת פטנט.

המשיכי לסרוג בסריגת פטנט עד גובה 4 ס"מ מתחילת הסריגה.

החליפי למסרגות מס' 4, וסרגי בדוגמת צמות לפי החלוקה הבאה:

\* 4 עיניים ימין, 2 עיניים שמאל, 6 עיניים ימין (עבור הצמה), 2 עיניים שמאל, חזרי מה-\* עד 4 עיניים לפני סוף השורה. סרגי 4 עיניים ימין.

הצליבי את 6 העיניים המיועדות לצמה - כל שורה ששית. סרגי עד גובה 70 ס"מ מתחילת הסריגה, וסגרי את כל העיניים.

**חזית:** העלי, במסרגות מס' 3,5, 44 עיניים.

## דגם 2 / כובע



העלי, במסרגות מס' 3,5, 70 עיניים. סרגי 3 ס"מ בסריגת פטנט. המשיכי במסרגות מס' 4, ובדוגמת צמות.

חלוקת העיניים: 2 עיניים ימין, \* 2 עיניים





**דגם**  
**3**

**דוגמאות סריגה**

1. **סריגת פטנט:** שורה 1 - 1 ימין, 1 שמאל, עד סוף השורה.
- שורה 2 - חופף (סרגי את העיניים כפי שהן מופיעות).
2. **סריגה חלקה:** שורה ימין, שורה שמאל.
3. **סריגת אורז על שתי שורות:** שורה 1 - 1 ימין, 1 שמאל, עד סוף השורה.
- שורה 2 - חופף (סרגי את העיניים כפי שהן מופיעות).
- שורה 3 - 1 שמאל, 1 ימין עד סוף השורה.
- שורה 4 - חופף.
- חזרי על 4 השורות הנ"ל.

**מידה עד גיל שנה**  
**חומרים**

200 גרם חוט אקרילן בעובי בינוני-דק (בייבי של "צמר טדי").  
מסרגות מס' 3 1-3.5.  
9 כפתורים.

**קנה מידה**

22 עיניים ו-30 שורות = 10 × 10 ס"מ.





**דגם**  
**4/5/6/7**

#### קנה מידה

בסריגת ימין: 20 עיניים ו-40 שורות =  $10 \times 10$  ס"מ.  
בסריגת חלקה: 21 עיניים ו-28 שורות =  $10 \times 10$  ס"מ.

#### דוגמאות סריגה

**דוגמה 1- סריגת ימין:** כל השורות ימין.  
**דוגמה 2- סריגה חלקה:** שורה ימין, שורה שמאל.  
**דוגמה 3- סריגת אורז:** שורה 1- עין ימין, עין שמאל.  
שורה 2- סרגי את העיניים, כאשר סדר הסריגה הפוך מבשורה הראשונה. במקום בו נראית עין ימין-סרגי שמאל, ומעל עין שמאל-סרגי ימין.  
**דוגמה 4- סריגת פטנט:** שורה 1- עין ימין, עין שמאל.  
שורה 2- סרגי את העיניים כפי שהן מופיעות.

#### מידה עד גיל שנה

#### חומרים לכל החליפה

חוט אקרילן בעובי בינוני (קלאסיק של "צמר טדי")  
300 גרם תכלת  
100 גרם בצבע ירקרק  
100 גרם בצבע סגול  
100 גרם בצבע לבן  
מסרגות 3.5 ו-4.  
5 כפתורים עבור המעיל  
2 כפתורים שטוחים עבור החולצה  
45 ס"מ גומי עבור המכנסים



## חליפה לתינוק

בגובה 22 ס"מ מתחילת הסריגה, סרגי את כל העיניים.  
**כיסים:** העלי, במסרגות מס' 4, 16 עיניים. סרגי בדוגמה 2 (שורה ימין, שורה שמאל) 6 שורות בצבע ירקרק, 6 שורות בצבע סגול, ו-6 שורות בצבע לבן. סרגי 6 שורות בצבע תכלת בדוגמה 3 (אורז), וסרגי את העיניים.  
 סרגי כיס נוסף.

**צווארון:** העלי, במסרגות מס' 4, בצבע תכלת, 60 עיניים, וסרגי בסריגת ימין 7 ס"מ. סרגי את העיניים.

**חיבור המעיל:** תפרי את תפרי הכתפיים. הכניסי את השרוולים למקומם (אמצע שרוול לתפר הכתף). תפרי את תפר האורך בשרוולים. חברי את הצווארון בתפר שטוח (הצווארון מגיע עד 3 ס"מ מהקצוות של פתח הצוואר). תפרי את הכיסים בגובה 6 ס"מ מהקצה התחתון של המעיל, ו-6 ס"מ מאמצע החזית. תפרי את הכפתורים בהתאמה ללולאות.

שורה הבאה (וכל 6 ס"מ): חזרי על שורת הלולאה. בגובה 20 ס"מ מתחילת הסריגה, חלקי את העבודה ל-3 חלקים: 38 עיניים עבור חזית ימין, 64 עיניים עבור הגב, ו-38 עיניים עבור חזית שמאל. מכאן נסרג כל חלק לחוד.  
 המשיכי לסרוג את חזית ימין, תוך הוספת לולאות במקומות הנכונים. בגובה 27 ס"מ, סרגי, בתחילת כל שורה שנייה - 6 עיניים, 3 עיניים, פעמיים 2 עיניים ו-3 פעמים עין אחת. בגובה 33 ס"מ, סרגי את 22 העיניים הנותרות של חלק זה.  
 המשיכי לסרוג את 64 העיניים של הגב. בגובה 33 ס"מ, סרגי את כל העיניים. סרגי את חזית שמאל כתמונת ראי של חזית ימין, ללא הלולאות.

**שרוולים:** העלי, במסרגות מס' 4, 32 עיניים, וסרגי 5 ס"מ בסריגת ימין, בלי להוסיף עיניים.  
 בהמשך, הוסיפי כל שורה ששית עין אחת מכל צד - 10 פעמים.

### דגם 4 / מעילון



המעיל נסרג בחתיכה אחת עד פתח בית השחי.

**גוף המעיל:** העלי, במסרגות מס' 4, 140 עיניים, וסרגי 6 שורות בסריגת ימין. שורה הבאה: שורת לולאה. סרגי 4 עיניים. כרכי חוט על המסרגה, וסרגי 2 עיניים יחד - ימין. סרגי ימין עד סוף השורה. המשיכי לסרוג 6 ס"מ נוספים.

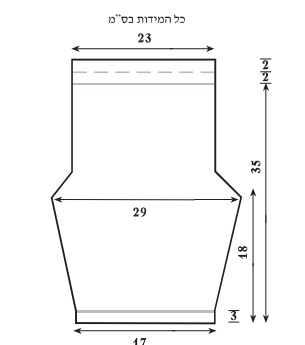
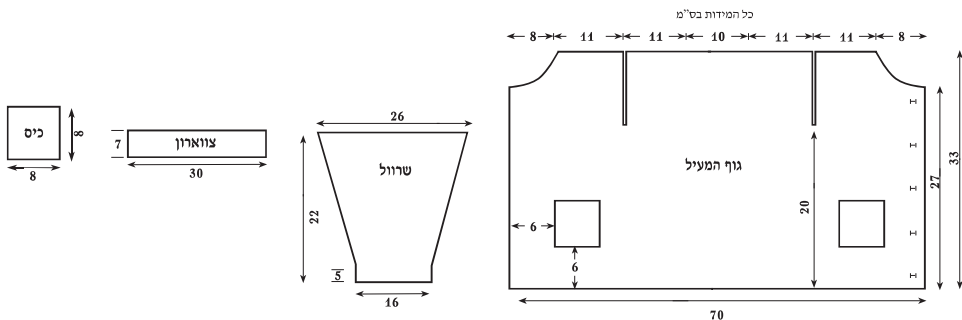

כל שורה רביעית ובסופה - עין אחת, 12 פעמים. בגובה 18 ס"מ מתחילת הסריגה, סרגי כל שורה שנייה - עין אחת מכל צד 6 פעמים. המשיכי לסרוג עד גובה 35 ס"מ. עברי למסרגות מס' 3.5, ולסריגת פטנט. סרגי 2 ס"מ פטנט, לאחר מכן שורה שמאל, ועוד 2 ס"מ פטנט. סרגי שני חלקים זהים.

**גימור:** תפרי את תפרי האורך של הרגליים. חברי את תפר המפשעה מהגב עד החזית. קפלי את החלק העליון של הפטנט פנימה - כאשר שורת השמאל היא קו הקיפול. השחילי גומי.

### דגם 5 / מכנסיים



במסרגות מס' 3.5, העלי 36 עיניים וסרגי 3 ס"מ בסריגת פטנט. עברי למסרגות מס' 4, ולסריגת אורז. הוסיפי בתחילת



## חליפה לתינוק (המשך)

העיניים בחוט בצבע שונה. חברי בתפירה את הפטנט לפתח הצוואר (ראי הוראות "עיבוד פתח הצוואר מחובר בתפירה").

**עיבוד פתח הרכיסה בגב:** העלי, במסרגות מס' 3,5, 18 עיניים לאורך פתח הרכיסה בגב. סרגי 6 שורות בסריגת פטנט, וסרגי את העיניים.

סמני את מקום הכפתורים - כפתור ראשון במרחק 1.5 ס"מ מהקצה העליון של פתח הרכיסה, וכפתור שני 4 ס"מ מתחתיו. העלי 18 עיניים לאורך הצד השני של פתח הרכיסה, וסרגי שורה אחת פטנט. בשורה השנייה צרי 2 לולאות מול מקום הכפתורים (לולאה - סרגי 2 עיניים יחד ימין, וכרכי חוט על המסרגה. החוט הזה נסרג בשורה הבאה כעין רגילה). המשיכי לסרוג עוד 5 שורות פטנט, וסרגי את העיניים.

10 עיניים באמצע השורה. ממקום זה נסרגים שני החלקים לחד. סרגי עבור פתח הצוואר - פעם אחת 3 עיניים, פעם אחת 2 עיניים, ו-3 פעמים עין אחת. במקביל, המשיכי את ההורדות של הרגל, עד שנגמרות כל העיניים.

**שרולים:** העלי, במסרגות מס' 3,5, בצבע תכלת, 40 עיניים. סרגי 3 ס"מ בסריגת פטנט.

עברי למסרגות מס' 4, לסריגה חלקה, וסרגי בפסים עד גובה 16 ס"מ. לצורך הרחבת השרול, הוסיפי כל שורה ששית, עין מכל צד, 6 פעמים. בגובה 16 ס"מ מתחילת הסריגה, התחילי להוריד עיניים עבור הרגל - כמו בגב. לאחר 17 הורדות, סרגי את העיניים הנותרות.

**חיבור וגימור:** חברי את תפרי הרגל, ואת תפרי השרולים והצד.

**עיבוד עליון לפתח הצוואר:** העלי, במסרגות מס' 3,5, בצבע תכלת, 70 עיניים, וסרגי 3 ס"מ פטנט. סרגי שורה ימין, שורה שמאל, וסרגי את

### דגם 6 / חולצת רגל



**גב:** העלי, במסרגות מס' 3,5, בצבע תכלת, 60 עיניים, וסרגי 3 ס"מ בסריגת אורז. עברי למסרגות מס' 4, וסרגי בסריגה חלקה ובפסים: 6 שורות בירקרק, 6 שורות בסגול, 6 שורות בלבן ו-6 שורות בתכלת. המשיכי לסרוג בפסים עד גובה 16 ס"מ מתחילת הסריגה.

הורדה לרגל: סרגי 2 עיניים ימין, העבירי עין לא סרוגה, סרגי את העין הבאה - ימין, העבירי מעליה את העין הלא סרוגה, והפילי אותה מהמסרגה. המשיכי לסרוג ימין עד 4 עיניים לפני סוף השורה. סרגי 2 עיניים ביחד ימין, ו-2 העיניים האחרונות - ימין. שורה הבאה: שמאל.

המשיכי להוריד עיניים באותה צורה - עין מכל צד, כל שורה שנייה, עוד 16 פעמים. במקביל, בגובה 23 ס"מ מתחילת הסריגה - סרגי את 4 העיניים האמצעיות. ממקום זה נסרגים שני החצאים לחד. המשיכי את ההורדות ברגל, ובגובה 28 ס"מ סרגי את העיניים הנותרות.

**חזית:** סרגי כמו הגב, מלבד פתח הצוואר. בגובה 24 ס"מ מתחילת הסריגה, סרגי

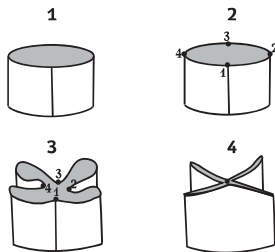
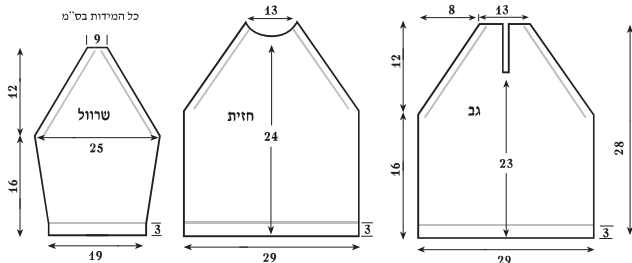

העלי, במסרגות מס' 4, 74 עיניים. סרגי בסריגת ימין עד גובה 17 ס"מ מתחילת הסריגה. סרגי את כל העיניים. 1. קפלי את הכובע לאורכו, וחברי בתפר. 2. סמני 4 נקודות שכל אחת מהן היא רבע הכובע. 3. חברי לפי השרטוט.

### דגם 7 / כובע







דגם  
8/9

#### קנה מידה

26 עיניים ו-36 שורות =  $10 \times 10$  ס"מ.

#### דוגמאות סריגה

סריגה חלקה: שורה ימין, שורה שמאל.

סריגת פטנט: שורה 1- עין ימין, עין שמאל.

שורה 2 - סרגי את העיניים כפי שהן מופיעות.  
דוגמת הסוודר: 4 שורות בסריגה חלקה, ו-2 שורות בסריגת פטנט.

#### מידה

6 חודשים עד שנה

#### חומרים

200 גרם חוט בעובי בינוני (בייבי של "צמר טדי").

מסרגות מס' 3 ו-3.5.

6 כפתורים.

## סוודר מעטפת, כובע ונעליים

### דגם 8 / סוודר מעטפת



**הגב:** העלי, במסרגות מס' 3, 77 עיניים. סרגי 3 ס"מ בסריגת פטנט. עברי למסרגות מס' 3.5, והמשיכי לסרוג בדוגמת הסוודר עד גובה 28 ס"מ מתחילת הסריגה.

**סגירת פתח העורף:** בגובה 28 ס"מ מתחילת הסריגה, סרגי את 23 העיניים האמצעיות. ממקום זה, נסרגות שתי הכתפיים לחוד. סיימי תחילה כתף אחת. סרגי בכל שורה שנייה, בצד הקרוב לצוואר - פעם אחת 2 עיניים, ופעם אחת עין אחת. סרגי את העיניים הנותרות. סרגי את הכתף השנייה, בהתאם.

**חזית שמאל ימין:** במסרגות מס' 3, העלי 24 עיניים, וסרגי 3 ס"מ פטנט. עברי למסרגות מס' 3.5, וסרגי בדוגמת הסוודר עד גובה 30 ס"מ.

**פס סגירה לולאות:** העלי, במסרגות מס' 3, 41 עיניים. סרגי 6 שורות פטנט. שורה הבאה: שורת לולאות - סרגי 4 עיניים פטנט, חוט על המסרגה, 2 עיניים ביחד שמאל. סרגי פטנט עד 5 עיניים לפני סוף השורה, חוט על המסרגה, 2 עיניים ביחד שמאל, ו-3 העיניים האחרונות - פטנט. המשיכי לסרוג עד גובה 17 ס"מ, תוך יצירת לולאות נוספות מול מקום הכפתורים. שורה הבאה: סרגי 9 עיניים פטנט, 3 עיניים ביחד שמאל, והמשיכי בפטנט עד סוף השורה. שורה הבאה: סרגי בפטנט. המשיכי לצמצם באותה שיטה - עוד 14 פעמים, וסיימי לסרוג כמו בפס הסגירה השמאלי. את 11 העיניים האחרונות סרגי 4 ס"מ נוספים.

**חיבור וגימור:** חברי את תפרי הכתפיים. חברי את השרולים-אמצע שרולו אל תפר הכתף. חברי בסיכות את פסי הסגירה למקומם, ותפרי בתפר שטוח. החלק העליון (של 11 העיניים), מתחבר אל פתח העורף, ושני החלקים מתחברים באמצע העורף. תפרי את הכפתורים.

**כובע:** במסרגות מס' 3, העלי 90 עיניים. סרגי 3 ס"מ בסריגת פטנט. החליפי למסרגות מס' 3.5, וסרגי בדוגמת הסוודר עד גובה 17 ס"מ מתחילת הסריגה. סרגי את כל העיניים. קפלי את הכובע לאורכו, ותפרי בצורת שקית.



סרגי את העיניים, וסרגי חלק נוסף-זהה. **שרולים:** במסרגות מס' 3, העלי 41 עיניים. סרגי 3 ס"מ פטנט. בשורה הבאה, עברי למסרגות מס' 3.5, והוסיפי 4 עיניים במפוזר בתוך השורה. ישנן 45 עיניים שמרי על קו ישר של דוגמת הסוודר, והוסיפי כל שורה ששית עין מכל צד - 7 פעמים. בגובה 19 ס"מ, סרגי את 59 העיניים.

**פס סגירה לכפתורים:** במסרגות מס' 3, העלי 41 עיניים. סרגי 3 ס"מ פטנט. עברי למסרגות מס' 3.5, והמשיכי לסרוג בסריגת פטנט, עד גובה 17 ס"מ מתחילת הסריגה.

שורה הבאה: סרגי עד 12 עיניים לפני סוף השורה. סרגי 3 עיניים יחד שמאל, וסרגי פטנט עד סוף השורה.

שורה הבאה: סרגי בפטנט. המשיכי לצמצם באותה צורה, כל שורה שנייה - עוד 14 פעמים. את 11 העיניים הנותרות, המשיכי לסרוג 4 ס"מ נוספים. סרגי את העיניים, סמי את מיקום 3 זוגות הכפתורים על פס הסגירה. הזוג הראשון, בגובה 3 ס"מ מלמטה, הזוג האחרון 1 ס"מ מתחת למקום שבו מתחילה הורדת העיניים, וזוג נוסף בדיוק באמצע ביניהם.

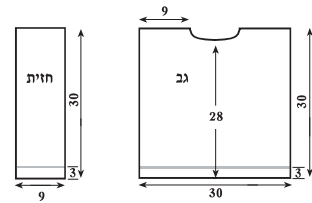
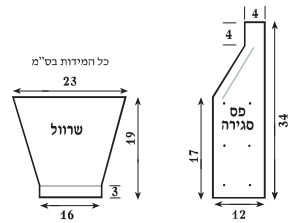

### דגם 9 / נעליים



שורה ימין. בשורה הבאה, הכפילי את העין השנייה, את 4 העיניים האמצעיות, ואת העין לפני האחרונה. נוספו 6 עיניים. שורה הבאה - ימין. חזרי על 2 השורות האחרונות, עוד

עם העין הראשונה מתוך העיניים הלא סרוגות שעל המסרגה.

חזרי על 2 השורות האחרונות, עד שנותרות בכל צד 11 עיניים, ובסך הכל - 32 עיניים.

סרגי 10 שורות נוספות ימין, על כל 32 העיניים. חלקי את העבודה באמצע, והמשיכי לסרוג בסריגת ימין, כל חלק לחוד, 4 ס"מ נוספים.

**חיבור:** קפלי את הנעל לאורכה. תפרי בתפר שטוח את אמצע הסוליה, ואת החלק האחורי של הנעל.

פעמיים. ישנן 48 עיניים. סרגי 10 שורות ימין.

שורה הבאה: 18 עיניים ימין, 2 עיניים יחד ימין, 8 עיניים ימין, 2 עיניים יחד ימין מאחור.

הפכי את הסריגה. 18 העיניים האחרונות נותרות על המסרגה לא סרוגות. שורה הבאה: העבירי עין לא סרוגה, 8 עיניים שמאל, 2 עיניים יחד שמאל. הפכי את הסריגה.

שורה הבאה: העבירי עין לא סרוגה, 8 עיניים ימין, 2 עיניים יחד ימין מאחור.

**שימי לב!** בכל שורה, נסרגת העין האחרונה של הקטע האמצעי, ביחד





**דגם**  
10/11

**קנה מידה**

24 עינים ו-34 שורות = 10 × 10 ס"מ.

**דוגמאות סריגה**

**סריגת פטנט:** שורה 1: עין ימין, עין שמאל.  
שורה 2: חופף (סרגי את העיניים כפי שהן מופיעות).  
**סריגה חלקה:** שורה ימין, שורה שמאל.

**מידה שנה**

**חומרים**

200 גרם חוט אקרילן בעובי בינוני דק (יסמין של "צמר טדי").

מסרגות מס' 3 ו-3.5.  
40 ס"מ סרט גומי ברוחב 1.5 ס"מ, עבור המכנסיים.



## מכנסיים וכובע בייגלה

כלפי פנים, ותפרי בתך נסתר. השחילי את סרט הגומי.

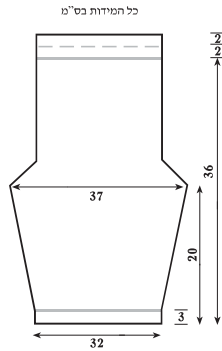

חלקה. המשיכי לסרוג ולהוסיף כל שורה שמינית עין אחת מכל צד, 6 פעמים. ישנן 88 עיניים.

בגובה 20 ס"מ מתחילת הסריגה, סגרי כל שורה שנייה עין אחת מכל צד - 6 פעמים. נותרו 76 עיניים. המשיכי לסרוג עד גובה 36 ס"מ מתחילת הסריגה. עברי לסריגת פטנט. סרגי 2 ס"מ פטנט, שורה אחת שמאל, ושוב 2 ס"מ פטנט. סגרי את העיניים בצורה רופפת. סרגי 2 חלקים זהים.

**גימור וחיבור:** קפלי כל רגל לאורכה, ותפרי את תפר הרגל - מלמטה עד המפשעה. חברי את שתי הרגליים בתפר המפשעה. קפלי את הפטנט של המותניים

### דגם 10 / מכנסיים



העלי, במסרגות מס' 3, 76 עיניים, וסרגי 3 ס"מ בסריגת פטנט. החליפי למסרגות מס' 3.5, ועברי לסריגה

נתקי את החוט, אך השאירי זנב ארוך דיו כדי לתפור את הכובע. השחילי את החוט דרך 25 העיניים שעל המסרגה, משכי כדי לכווץ, ותפרי את הכובע לאורכו. תפרי את 20 הס"מ העליונים של הכובע - מבפנים, ואילו את השאר - מבחוץ.

העלי, במסרגות מס' 3.5, 100 עיניים, וסרגי בסריגה חלקה עד גובה 30 ס"מ. שורה הבאה: סרגי כל שתי עיניים יחד. נותרו 50 עיניים. שורה הבאה: שמאל. שורה הבאה: סרגי שוב כל שתי עיניים יחד. נותרו 25 עיניים.

### דגם 11 / כובע בייגלה



## נעלי שפן

### חומרים

100 גרם חוט ורוד בעובי בינוני (קלאסיק של "צמר טדי") מסרגות מס' 4.

שאריית צמר בצבע שחור לרקמה.

### קנה מידה

22 עיניים ו-42 שורות =  $10 \times 10$  ס"מ.

### דוגמאות סריגה

סריגת ימין: סרגי את כל השורות, ימין.

משולש. מקמי את הצלעות הפתוחות של המשולש אל הצלעות הפתוחות של המעטפה - פינה לפינה. תפרי למקום.

**אוזניים (סרגי 2 זהים עבור כל נעל):** העלי 7 עיניים, וסרגי 4 ס"מ בסריגת ימין. שורה הבאה: 2 ביחד ימין, 3 ימין, 2 ביחד ימין. שורה הבאה: 2 ביחד ימין, 1 ימין, 2 ביחד ימין. שורה הבאה: 3 ביחד ימין. סגרי את העין האחרונה. תפרי את האוזניים למקום, רקמי אף ועיניים.

### דגם 12 / נעלי שפן



העלי 24 עיניים, וסרגי 11 ס"מ. סרגי 2 ריבועים זהים עבור כל נעל.

**חיבור הנעל:** קפלי 3 פינות של הריבוע אל האמצע, וצרי צורת מעטפה פתוחה. חברי את שני התפרים בתפר שטוח. קפלי את הריבוע השני באלכסון, וצרי

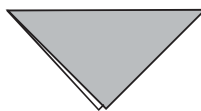
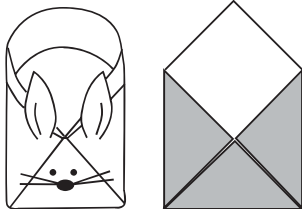



דגם  
13/14

### קנה מידה

18 עיניים ו-22 שורות =  $10 \times 10$  ס"מ.

### דוגמאות סריגה

1. סריגת ימין: כל השורות ימין.
2. פסים לאורך: שורה 1: 2 עיניים ימין, 2 עיניים שמאל. שורה 2: כל העיניים שמאל. חזרי על 2 השורות ליצירת המשבצת.
3. פסים לרוחב: שורה 1: (צד ימין של העבודה) ימין. שורה 2: (צד שמאל של העבודה) ימין. שורה 3: (צד ימין של העבודה) שמאל. שורה 4: (צד שמאל של העבודה) שמאל. חזרי על 4 השורות ליצירת המשבצת.

### שמיכה:

מידה  $90 \times 60$  ס"מ

### חומרים

300 גרם חוט אקרילן צבעוני בעובי בינוני.  
מסרגות מס' 4 ו-4.5.

### שכמיה:

#### חומרים

200 גרם חוט מחליף צבעים בעובי בינוני (כריזמה של "צמר טדי").  
מסרגות מס' 3.5 ו-4.  
5 כפתורים.

### קנה מידה

20 עיניים ו-28 שורות =  $10 \times 10$  ס"מ.

### דוגמאות סריגה

1. סריגת ימין: סרגי את כל השורות ימין.
2. סריגה חלקה: שורה ימין, שורה שמאל.

## שכמיה לתינוק

המסומנת, והוסיפי עין. חזרי מה- \* עוד 3 פעמים. סרגי עד סוף השורה.  
 נוספו 8 עיניים. חזרי על 2 השורות האחרונות עוד 11 פעמים.  
 מכאן המשיכי לסרוג בסריגה חלקה (חוץ מן האימרות). המשיכי להוסיף עיניים, לפני העיניים המסומנות ולאחריהן, כל שורה ששית - 6 פעמים.  
 במקביל, צרי לולאה כל 5 ס"מ. כאשר השכמיה באורך 28 ס"מ, עברי למסרגות מס' 3.5, וסרגי את שני הס"מ האחרונים בסריגת ימין.  
**גימור:** תפרי את הכפתורים למקומם. צרי שרוך בסריגת שרשרת, ושני "פונפונים" השחילי את השרוך בשורת הלולאות של הצוואר.

למסרגות מס' 4. לאחר 6 העיניים הראשונות של האימרה, סרגי 8 ימין, סמני בחוט את העין הבאה וסרגי אותה. סרגי 7 עיניים ימין, סמני את העין הבאה וסרגי אותה. סרגי 17 עיניים ימין, סמני את העין הבאה וסרגי אותה. סרגי 7 עיניים ימין, סמני את העין הבאה וסרגי אותה. סרגי 8 עיניים ימין ו-6 העיניים האחרונות של האימרה, ימין.  
 שורה הבאה: 6 עיניים ראשונות (אימרה) - ימין. 51 עיניים שמאל. 6 עיניים אחרונות (אימרה) - ימין.  
 שורה הבאה: 6 העיניים הראשונות והאחרונות (אימרה) - בסריגת ימין. כל השאר בסריגה חלקה. \* סרגי עד העין המסומנת, הוסיפי עין, סרגי את העין

### דגם 13 / שכמיה



(השכמיה סרוגה בחלק אחד, מהצוואר - למטה)  
 העלי 63 עיניים על מסרגות מס' 3.5. סרגי 4 שורות בסריגת ימין.  
 6 העיניים הראשונות, ו-6 העיניים האחרונות, הן אימרות הכפתורים והלולאות, ונסרגות ימין לכל אורך השכמיה.  
 שורה הבאה (שורת חורים): סרגי 2 עיניים ימין, 2 עיניים יחד ימין, וחוט על המסרגה (זו הלולאה הראשונה), 2 עיניים ימין. \*  
 2 עיניים יחד ימין, וחוט על המסרגה. חזרי מה- \* עד 6 עיניים לפני סוף השורה. סרגי את העיניים האחרונות - ימין.  
 סרגי 3 שורות נוספות בסריגת ימין. שורה הבאה (שורת סימון): עברי

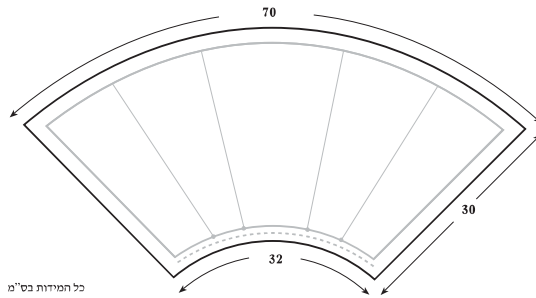

## שמיכה לתינוק

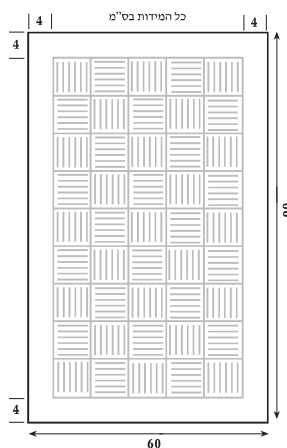

העלי, במסרגות מס' 4, 110 עיניים. סרגי 4 ס"מ בסריגת ימין.  
 החליפי למסרגות מס' 4.5, וסרגי כך: 10 עיניים בסריגת ימין. 18 עיניים בדוגמת פסי האורך. 18 עיניים בדוגמת פסי הרוחב. 18 עיניים בדוגמת פסי האורך. 18 עיניים בדוגמת פסי הרוחב. 18 עיניים בדוגמת פסי האורך. 10 עיניים בסריגת ימין. סרגי, בסידור עיניים זה, 28 שורות.

המשיכי לסרוג את 10 העיניים הראשונות ו-10 האחרונות בסריגת ימין, והחליפי את הדוגמאות בתוך המשבצות. במקום פסי האורך, סרגי פסי רוחב, ולהפך. סרגי 9 משבצות לאורך. החליפי למסרגות מס' 4, וסרגי 4 ס"מ בסריגת ימין.

### דגם 14 / שמיכה







**דגם  
15**

**דוגמאות סריגה**

1. סריגת פטנט: עין ימין, עין שמאל. כל השרות חופפות.
2. סריגה חלקה: שורה ימין, שורה שמאל.
3. דוגמת פסים (על 7 עיניים):  
 שורה 1: עין שמאל, 5 עיניים ימין, עין שמאל.  
 שורה 2: חופף (סרגי את העיניים כפי שהן מופיעות).  
 שורה 3: עין שמאל, חוט על המסרגה, עין ימין, 3 עיניים ביחד שמאל, עין ימין, חוט על המסרגה, עין שמאל.  
 שורה 4: חופף.

**מידה** גיל שנה וחצי-שנתיים

**חומרים**

300 גרם חוט אקרילן בעובי בינוני (קלאסיק או סימפטיק של "צמר טדי").  
 רוכסן פטנט באורך 30 ס"מ.  
 מסרגות מס' 3.5-4.

**קנה מידה**

24 עיניים - 30 שורות = 10 × 10 ס"מ.

# קפישון עם רוכסן לבן ולבת

## דגם 15 / קפישון



העלי, במסרגות מס' 3,5, 71 עיניים. סרגי 4 ס"מ בסריגת פטנט. החליפי את המסרגות למס' 4, וסרגי בחלוקת העיניים הבאה:

7 עיניים בסריגה חלקה, 7 עיניים לפי התרשים בדוגמת הפסים, 7 עיניים בסריגה חלקה, 7 עיניים בדוגמת הפסים, 15 עיניים בסריגה חלקה, 7 עיניים בדוגמת הפסים, 7 עיניים בסריגה חלקה, 7 עיניים בדוגמת הפסים, ו-7 העיניים האחרונות - בסריגה חלקה. סרגי עד גובה 22 ס"מ מתחילת הסריגה.

**הורדה לרגל:** הוריד, בתחילת כל אחת משתי השורות הבאות, 3 עיניים. הוריד, בתחילת כל אחת משתי השורות הבאות, 2 עיניים. מכאן, הוריד בתחילת כל שורה שנייה ובסופה, עין אחת - 20 פעמים. בגובה 36 ס"מ, סרגי את 21 העיניים האחרונות.

**חזית ימין:** העלי, במסרגות מס' 3,5, 36 עיניים. סרגי את 4 העיניים הראשונות בסריגת ימין, שאר הקפישון - בסריגה חלקה. סרגי שורה אחת ימין, ושורה שמאל. שורה הבאה: סרגי ימין, והוסיפי עין בסוף השורה. שורה הבאה: שמאל. חזרי על שתי השורות האלה עוד 5 פעמים. שורה הבאה: הוסיפי 14 עיניים בסוף השורה. ישנן 34 עיניים.

בהמשך, הוסיפי עין אחת בסוף כל שורה ששית - 6 פעמים. סרגי עד גובה 18 ס"מ מתחילת הסריגה. שורה הבאה: סרגי עד 2 עיניים לפני סוף השורה. סרגי את שתי העיניים האחרונות - יחד. שורה הבאה: שמאל. חזרי על שתי השורות האחרונות עוד 5 פעמים.

בגובה 22 ס"מ מתחילת הסריגה - הגעת לאמצע הקפישון. הוסיפי עין אחת כל שורה שנייה - 6 פעמים. לאחר מכן, סרגי עין אחת בסוף כל שורה ששית - 6 פעמים. בגובה 39 ס"מ סרגי 14 עיניים. בשורות הבאות, סרגי עין אחת בסוף כל שורה שנייה - 6 פעמים, ובשורה הבאה סרגי את 14 העיניים שנותרו.

**חיבור וגימור:** חברי את תפרי הרגלן, את תפרי האורך של השרוולים, ואת תפרי הצד. חברי את הקפישון בתפר שטוח. תפרי את הרוכסן.

**(דוגמת הפסים-ראי דגם 16).**

**הורדה לרגל:** סרגי, בתחילת כל אחת משורות שמאל הבאות: 3 עיניים, 2 עיניים, 20-ו פעמים עין אחת. במקביל, בגובה 30 ס"מ, סרגי עבור פתח הצוואר - בתחילת כל אחת משורות הימין - 4 עיניים, 3 עיניים, 2 עיניים, ופעמים עין אחת.

**חזית שמאל:** סרגי כתמונת ראי של חזית ימין.

**שרוולים:** העלי, במסרגות מס' 3,5, 42 עיניים. סרגי 4 ס"מ בסריגת פטנט. החליפי למסרגות מס' 4. סרגי בחלוקת העיניים הבאה: 12 עיניים בסריגה חלקה, 7 עיניים בדוגמת פסים, 4 עיניים בסריגה חלקה, 7 עיניים בדוגמת פסים, ו-12 עיניים בסריגה חלקה. תוך שמירה על מקום הפסים, הוסיפי כל שורה ששית עין מכל צד - 9 פעמים. בגובה 24 ס"מ מתחילת הסריגה, הוריד עבור הרגלן כמו בגב. בגובה 39 ס"מ, סרגי את 8 העיניים שנותרו.

**קפישון:** את הקפישון סורגים לחדוד, ומחברים אחר כך. העלי, במסרגות מס' 4, 14 עיניים. 3

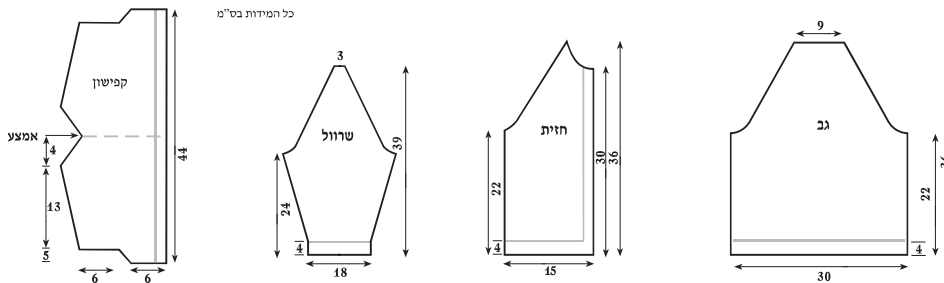





**דגם**  
**16**

**דוגמאות סריגה**

1. סריגת פטנט: עין ימין, עין שמאל. כל השורות חופפות.
2. סריגה חלקה: שורה ימין, שורה שמאל.
3. דוגמת פסים (על 7 עיניים):  
 שורה 1: עין שמאל, 5 עיניים ימין, עין שמאל.  
 שורה 2: חופף (סרגי את העיניים כפי שהן מופיעות).  
 שורה 3: עין שמאל, חוט על המסרגה, עין ימין, 3 עיניים ביחד שמאל, עין ימין, חוט על המסרגה, עין שמאל.  
 שורה 4: חופף.

**מידה** גיל שנה וחצי-שנתיים

**חומרים**

200 גרם חוט אקרילן בעובי בינוני (קלאסיק או סימפטיק של 'יצמר טדי').  
 6 כפתורים.  
 מסרגות מס' 3.5 ו-4.

**קנה מידה**

24 עיניים ו- 30 שורות = 10 × 10 ס"מ.



## סוודר עם כפתורים

צרי לולאות, בהתאמה למקום הכפתורים שסימנת (לולאה - שתי עיניים יחד, וחוט על המסרגה. בשורה הבאה, החוט על המסרגה נסרג כעין רגילה). המשיכי לסרוג בסריגת ימין 4 שורות נוספות, וסגרי את העיניים.

**בקרוב!**

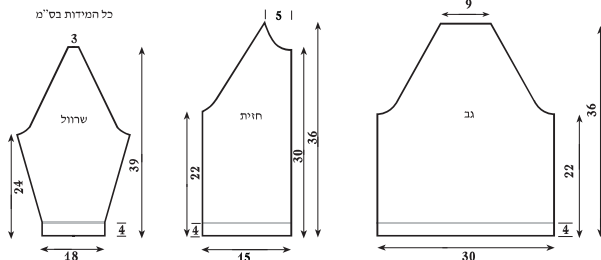
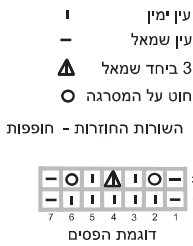
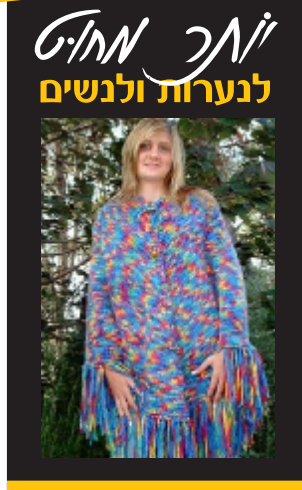

20-25 פעמים עין אחת. במקביל, בגובה 30 ס"מ, סגרי עבור פתח הצוואר - בתחילת כל אחת משורות הימין - 3 עיניים, 2 עיניים, ופעמים עין אחת.

**חזית שמאל:** סרגי כתמונת ראי של חזית ימין.

**שרוולים:** העלי, במסרגות מס' 3,5, 42 עיניים, סרגי 4 ס"מ בסריגת פנטו. החליפי למסרגות מס' 4, סרגי בחלוקת העיניים הבאה: 12 עיניים בסריגה חלקה, 7 עיניים בדוגמת פסים, 4 עיניים בסריגה חלקה, 7 עיניים בדוגמת הפסים, ו-12 עיניים בסריגה חלקה. תוך שמירה על מקום הפסים, הוסיפי, כל שורה ששית, עין מכל צד - 9 פעמים. בגובה 24 ס"מ מתחילת הסריגה, הורידי עבור הרגלן כמו בגב. בגובה 39 ס"מ, סגרי את 8 העיניים שנותרו.

**חיבור וגימור:** חברי את תפרי הרגלן, את תפרי האורך של השרוולים, ואת תפרי הצד. העלי, במסרגות מס' 3,5, 58 עיניים מסביב לפתח הצוואר. סרגי 2 ס"מ בסריגת ימין, וסגרי את העיניים.

כשצד ימין של העבודה פונה אליך, העלי לאורך החזית, במסרגות מס' 3,5, 60 עיניים עבור אימרת הכפתורים. סרגי 2 ס"מ בסריגת ימין, וסגרי את העיניים. סמני על אימרת הכפתורים את מקומם. סמני תחילה את הראשון ואת האחרון, ואחר כך את השאר, במרחקים שווים. העלי על החזית השנייה עיניים עבור אימרת הלולאות. סרגי שתי שורות ימין, ובשורה השלישית,

## דגם 16 / סוודר עם כפתורים



העלי, במסרגות מס' 3,5, 71 עיניים. סרגי 2 ס"מ בסריגת ימין. החליפי את למסרגות מס' 4, וסרגי בחלוקת העיניים הבאה: 7 עיניים בסריגה חלקה, 7 עיניים לפי התרשים בדוגמת הפסים, 7 עיניים בסריגה חלקה, ו-7 עיניים בדוגמת הפסים, 15 עיניים בסריגה חלקה, 7 עיניים בדוגמת הפסים, 7 עיניים בסריגה חלקה, ו-7 העיניים האחרונות - בסריגה חלקה. סרגי עד גובה 22 ס"מ מתחילת הסריגה.

**הורדה לרגלן:** הורידי, בתחילת כל אחת משתי השורות הבאות, 3 עיניים. הורידי, בתחילת כל אחת משתי השורות הבאות, 2 עיניים. מכאן, הורידי בתחילת ובסוף כל שורה שנייה עין אחת - 20 פעמים. בגובה 36 ס"מ, סגרי את 21 העיניים האחרונות.

**חזית ימין:** העלי, במסרגות מס' 3,5, 32 עיניים. סרגי אותן בסריגת ימין. בגובה 2 ס"מ מתחילת הסריגה, החליפי מסרגות למס' 4, וסרגי בחלוקה הבאה: 4 עיניים בסריגה חלקה, 7 עיניים בדוגמת הפסים, 7 עיניים בסריגה חלקה, 7 עיניים בדוגמת הפסים, ו-7 העיניים האחרונות בסריגה חלקה. סרגי בסידור עיניים זה עד גובה 22 ס"מ מתחילת הסריגה.

**הורדה לרגלן:** סרגי בתחילת כל אחת משורות שמאל הבאות: 3 עיניים, 2 עיניים,



דגם  
17

#### קנה מידה

20 עיניים ו-26 שורות =  $10 \times 10$  ס"מ.

#### דוגמאות סריגה

סריגת ימין: כל השורות ימין.  
סריגה חלקה: שורה ימין, שורה שמאל.

מידה גיל שנה, שנתיים ושלוש

#### חומרים

150 (200, 250) גרם חוט אקרילן בעובי בינוני, צבעוני (בייבי של "צמר טדי") או צבע אחד (קלאסיק של "צמר טדי").  
בחוט כריזמה יתקבל סוודר מקסים עם פסים.  
מסרגות מס' 3.5, ומסרגה עגולה מס' 4.  
4 (5, 5) כפתורים.

## סוודר רגלן סרוג מלמעלה

מסרגת העזר. יש כעת 128 (136, 144) עיניים, עבור גוף הסוודר. המשיכי לסרוג עיניים אלה בסריגה חלקה, עד 13 (15, 19) ס"מ ממקום החלוקה. החליפי למסרגות מס' 3,5, וסרגי 3 ס"מ נוספים בסריגת ימין.

**חיבור וגימור:** אימרת הכפתורים: העלי, במסרגות מס' 3,5, 9 עיניים. סרגי בסריגת ימין, עד שהאימרה מגיעה במתיחה קלה מהקצה התחתון של הסוודר, עד תחילת ההורדה לפתח הצוואר (צד שמאל לילדה, וצד ימין לילד). מבלי לסגור את העיניים - תפרי למקום בתפר שטוח. סמני את מקומם של 4 (5, 5) הכפתורים, והמשיכי לסרוג את הרצועה, עד שהיא מקיפה במתיחה קלה את פתח הצוואר, ומגיעה עד סוף ההורדה של פתח הצוואר - בצד השני. תפרי את הקטע הזה למקום. שורה הבאה: שורת לולאה - סרגי 4 עיניים ימין, סרגי את שתי העיניים הבאות יחד, וכרכי חוט על המסרגה. סרגי את 3 העיניים הנותרות - ימין. במסרגה הבאה סרגי את החוט שעל המסרגה כעין רגילה.

המשיכי לסרוג את הרצועה, תוך יצירת לולאות נוספות מול מקום הכפתורים. סיימי לתפור עד הקצה התחתון של הסוודר. תפרי את תפרי האורך של השרוולים, ואת הכפתורים.

12 (14, 18) פעמים. יש כעת 228 (248, 280) עיניים. סרגי את השרורה החוזרת שמאל. שורה הבאה (שורת החלוקה): הורדי למסרגת עזר 32 (34, 36) עיניים - עבור חזית שמאל. על 50 (56, 60) העיניים הבאות, התחילי לסרוג את שרוול שמאל.

**לגיל שנה:** סרגי 4 שורות. בשורה החמישית, הורדי עין אחת מכל צד. בהמשך, הורדי כל שורה רביעית עין אחת מכל צד עוד 3 פעמים, וכל שורה ששית - פעמיים. נותרו 38 עיניים. **לגיל שנתיים:** סרגי 6 שורות. בשורה השביעית, הורדי עין מכל צד. בהמשך, הורדי כל שורה ששית עין מכל צד עוד 6 פעמים. נותרו 42 עיניים.

**לגיל שלוש שנים:** סרגי 6 שורות. בשורה השביעית, הורדי עין מכל צד. בהמשך, הורדי כל שורה ששית עין מכל צד עוד 8 פעמים. נותרו 42 עיניים. סרגי את השרוול עד אורך 12 (17, 22) ס"מ ממקום ההפרדה. החליפי למסרגות מס' 3,5, וסרגי 3 ס"מ נוספים בסריגת ימין. הורדי עבור הגב 64 (68, 72) עיניים למסרגת העזר, בהמשך לעיניים של חזית שמאל.

על 50 (56, 60) העיניים הבאות - סרגי את שרוול ימין, זהה לשרוול שמאל. הוסיפי את 32 (34, 36) העיניים האחרונות בהמשך לעיניים של הגב - אשר על

## דגם 17 / סוודר רגלן



**שני יתרונות לסוודר סרוג מלמעלה - יש מעט תפרים לחבר. \* כאשר הילד גדל, והסוודר קצר, אפשר פשוט להמשיך ולסרוג כלפי מטה.**

הסוודר נסרג על מסרגה עגולה בגלל כמות העיניים, אך נסרג בשורות הלך וחזור - כבמסרגות רגילות. העלי 42 (46, 46) עיניים.

שורה 1 (שורת סימון): עין אחת ימין (עבור חזית שמאל), סמני את העין הבאה, וסרגי אותה. 8 (10, 10) עיניים ימין (עבור שרוול שמאל), סמני את העין הבאה, וסרגי אותה. 20 (20, 20) עיניים ימין (עבור הגב). סמני את העין הבאה, וסרגי אותה. 8 (10, 10) עיניים ימין (עבור שרוול ימין). סמני את העין הבאה, וסרגי אותה, עין אחת ימין (עבור חזית ימין). שורה 2: שמאל.

שורה 3: הכפילי את העין הראשונה (סרגי אותה פעם מלפנים, ופעם מאחור). הוסיפי עין אחת לפני העין המסומנת, סרגי את העין המסומנת והוסיפי עוד עין אחריה. סרגי עד העין המסומנת הבאה - והוסיפי עין לפניו ואחריה. המשיכי כך עד סוף השרורה. הכפילי את העין האחרונה. נוספו 10 עיניים.

שורה הבאה: שמאל. שורה הבאה: הכפילי את העין הראשונה, סרגי עד העין המסומנת, הוסיפי עין לפניו, סרגי את העין המסומנת, והוסיפי עין אחריה. סרגי כך עד סוף השרורה. הוסיפי עין לפני העיניים המסומנות ואחריהן, והכפילי את העין האחרונה. שורה הבאה: שמאל.

חזרי על שתי השרורות האחרונות עוד 7 פעמים. יש כעת 132 (136, 136) עיניים. מהשרורה הבאה - אין להכפיל עוד את העין הראשונה והאחרונה. המשיכי את התוספות בקווי הרגלן בלבד עוד

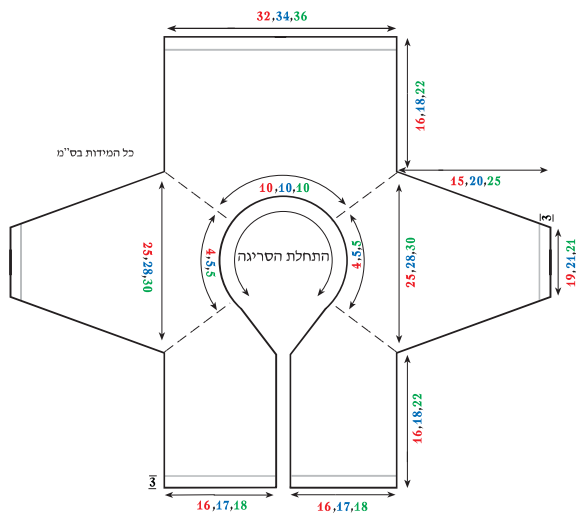





**דגם**  
**18/19**

**דוגמאות סריגה**

**דוגמת הפטנט:** שורה 1: עין ימין, עין שמאל. כל השורות חופפות.  
**דוגמת הסולמות:** שורה 1- בחוט כחול; 2 ימין \* להעביר עין לא סרוגה כאשר החוט עובר מאחורי הסריגה, 5 עיניים ימין, חזרי מה-\*.  
 שורה 2- בחוט כחול: סרגי שמאל. העבירי את אותן העיניים שהעברת בשורה הקודמת בלי לסרוג, גם בשורה זו, אך את החוט העבירי לפני הסריגה.  
 שורה 3- בחוט צבעוני: \* 5 ימין, להעביר עין לא סרוגה כאשר החוט עובר מאחורי הסריגה. חזרי מה-\*.  
 שורה 4 (צד שמאל של הסריגה)- בחוט צבעוני: סרגי ימין. העבירי את אותן העיניים שהעברת בשורה הקודמת בלי לסרוג, גם בשורה זו, אך את החוט העבירי לפני הסריגה.

**סוודר עם רוכסן**

**מידה לגיל 6 חודשים, שנה ושנתיים**  
**חומרים**

100 גרם חוט אקרילן בעובי בינוני (קלאסיק של "צמר סדי") בצבע כחול.  
 100 (200, 200) גרם חוט אקרילן בעובי בינוני - צבעוני.  
 מסרגות מס' 3.5 ו-4.  
 רוכסן באורך 25 (30, 30) ס"מ.  
**קנה מידה** 24 עיניים ו- 25 שורות = 10 × 10 ס"מ.

**קנה מידה**

20 עיניים ו- 26 שורות = 10 × 10 ס"מ.

**דוגמאות סריגה**

**סריגת ימין:** כל השורות נסרגות ימין.  
**סריגה חלקה:** שורה ימין, שורה שמאל.

**מכנסיים**

**מידה לגיל 6 חודשים, שנה, שנתיים ושלוש שנים.**

**חומרים**

200 גרם חוט בעובי בינוני (קלאסיק של "צמר סדי"), בצבע כחול כהה.  
 מסרגות מס' 3.5 ו-4.  
 גומי להשחלה.

## סוודר עם רוכסן בדוגמת סולמות ומכנסיים

**47 (53, 47)** עיניים. החליפי למסרגות מס' 4, וסרגי בדוגמת הסולמות. כל שורה ששית הוסיפי עין מכל צד - **8 (13, 12)** פעמים. הקפידו לשמור על כוון הדוגמה. המשיכי לסרוג עד גובה 17 (24, 22) ס"מ מתחילת הסריגה, וסרגי את העיניים רופף. **גימור:** תפרי את תפרי הכתפיים. חברי את השרוולים למקומם (אמצע השרוול לתפר הכתף). תפרי את תפרי האורך של השרוולים, ואת תפרי הצד.

**עיבוד פתח הצוואר:** העלי בחוט כחול **65 (70, 67)** עיניים מסביב לפתח הצוואר. סרגי 2 ס"מ פטנט, וסרגי את העיניים. העלי בחוט כחול **60 (72, 72)** עיניים עבור אימרת הרוכסן. סרגי 2 ס"מ פטנט, וסרגי את העיניים. העלי באותה צורה את העיניים בחלק השני של החזית. תפרי רוכסן באורך **25 (30, 30)** ס"מ.

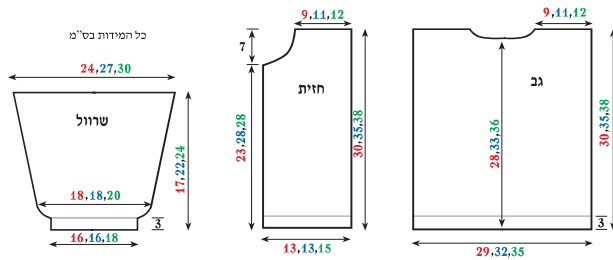

### דגם 18 / סוודר



**גב:** במסרגות מס' 3.5, בחוט כחול, העלי **77 (89, 83)** עיניים, וסרגי 3 ס"מ בסריגת פטנט. עברי למסרגות מס' 4, והמשיכי לסרוג בדוגמת הסולמות, עד גובה **28 (36, 33)** ס"מ מתחילת הסריגה. סגירת פתח העורף: בגובה **28 (33, 36)** ס"מ, סרגי את 23 העיניים האמצעיות. ממקום זה, נסרגות שתי הכתפיים לחוד. סיימי תחילה כתף אחת. סרגי בכל שורה שנייה, בצד הקרוב לצוואר-פעם אחת 2 עיניים, ופעם אחת עין אחת. סרגי את העיניים הנותרות. סרגי את הכתף השנייה, בהתאם.

**חזית:** במסרגות מס' 3.5, בחוט כחול, העלי **35 (41, 35)** עיניים. סרגי 3 ס"מ בסריגת פטנט, עברי למסרגות מס' 4, והמשיכי לסרוג בדוגמת הסולמות.

הפטנט פנימה, כאשר שורת השמאל היא קו הקיפול. השחילי גומי.

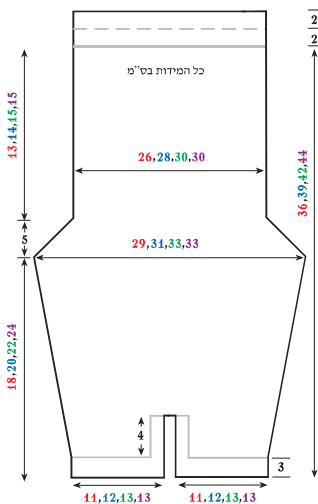

### דגם 19 / מכנסיים



העלי, במסרגות מס' 3.5, **22 (24, 26)**, עיניים. סרגי 3 ס"מ בסריגת ימין. החליפי למסרגות מס' 4, וסרגי את **18 (22, 22, 20)** העיניים הראשונות בסריגה חלקה, ואת 4 העיניים האחרונות בסריגת ימין. סרגי, בסידור עיניים זה, 4 ס"מ נוספים. שימי את החלק הזה בצד, וסרגי חלק נוסף כתמונת ראי, כאשר 4 העיניים בסריגת ימין בתחילת השורה. צרפי את שני החלקים - כשהעיניים שבסריגת ימין באמצע - אחד ליד השני, והמשיכי לסרוג אותם יחד. במקביל, אחרי

3 הס"מ הראשונים, התחילי להוסיף עיניים לצורך הרחבת המכנס. **לגיל 6 חודשים:** כל שורה רביעית - עין אחת מכל צד - 3 פעמים, ולאחר מכן, כל שורה ששית - עין אחת מכל צד, 4 פעמים.

**לגיל שנה:** כל שורה ששית-עין אחת מכל צד - 7 פעמים. **לגיל שנתיים:** כל שורה ששית - עין אחת מכל צד - 6 פעמים, ולאחר מכן, בשורה השמינית - פעם אחת מכל צד. **לגיל שלוש שנים:** כל שורה ששית - עין אחת מכל צד - 3 פעמים, ולאחר מכן, כל שורה שמינית - עין אחת מכל צד - 4 פעמים. סרגי עד גובה **18 (24, 22, 20)** ס"מ מתחילת הסריגה. סכאן, סרגי כל שורה שנייה - עין אחת מכל צד - 6 פעמים. סרגי עד גובה **36 (39, 42)** ס"מ מתחילת הסריגה. החליפי למסרגות מס' 3.5, וסרגי 2 ס"מ פטנט, שורה שמאל, ועוד 2 ס"מ פטנט. סרגי חלק נוסף, זהה.

**גימור:** תפרי את תפרי האורך של הרוגליים. חברי את תפר המפשעה מהגב עד החזית. קפלי את החלק העליון של



**דגם  
20**

**דוגמאות סריגה**

**סריגת פטנט:** עין ימין, עין שמאל, כל השורות חופפות.  
**דוגמת הסריגה:** שורה 1: עין ימין, עין שמאל.  
 שורה 2: חופף.  
 שורה 3: שמאל כל השורה (בצד ימין של העבודה).  
 שורה 4: ימין כל השורה.  
 חזרי על 4 שורות אלה לאורך כל הסריגה.

**מידה**

לגיל שנה, שנתיים ושלוש שנים.

**חומרים**

200 (300, 250) גרם חוט בעובי בינוני (קלאסיק של "צמר טדי").  
 מסרגות מס' 3.5 ו-4.  
 6 כפתורים.

**קנה מידה**

21 עיניים ו-28 שורות = 10 × 10 ס"מ.



## סוודר מכופתר סרוג בדוגמא

**חיבור החלקים:** תפרי את תפרי הכתפיים. הכניסי את השרוולים למקומם. שימי לב לצורת פתח השרוול, ותפרי אותם בהתאם (ראי שרטוט בדגם 23).

תפרי את תפרי האורך של השרוולים, ואת תפרי הצד.

**גימור:** העלי 70 (74, 76) עיניים מסביב לפתח הצוואר. סרגי 3 ס"מ פטנט במסרגות מס' 3.5, וסרגי את העיניים. כשצד ימין של העבודה פונה אליך, העלי תחילה 70 (74, 78) עיניים עבור אימרת הכפתורים. סרגי 3 ס"מ פטנט, וסרגי את העיניים. סמני על אימרת הכפתורים את מקומם. סמני את הכפתור הראשון והאחרון, ואת השאר במרחקים שווים. העלי על הצד השני 70 (74, 78) עיניים עבור אימרת הלולאות. סרגי 2 שורות פטנט, ובשורה השלישית - צרי לולאות בהתאמה למקום הכפתורים שסימנת (לולאה - שתי עיניים יחד, וחוט על המסרגה. בשורה הבאה, החוט על המסרגה נסרג כעין רגילה). המשיכי לסרוג בסריג פטנט עד גובה 3 ס"מ, וסרגי את העיניים.

מתחילת הסריגה. בצד ימין בלבד, סרגי 6 עיניים. המשיכי לסרוג את העיניים הנותרות עד גובה 29 (31, 33) ס"מ.

**פתח הצוואר:** בגובה 29 (31, 33) ס"מ מתחילת הסריגה, סרגי, כל שורה שנייה, בצד שמאל בלבד - פעם אחת 3 עיניים, 3 פעמים 2 עיניים ו-3 פעמים עין אחת. המשיכי לסרוג את העיניים הנותרות עד גובה 35 (38, 41) ס"מ, וסרגי.

**חזית שנייה:** סרגי כתמונת ראי של החזית הראשונה.

**שרוולים:** במסרגות מס' 3.5 העלי 38 עיניים, וסרגי 3 ס"מ פטנט. בשורה הבאה, עברי למסרגות מס' 4, והוסיפי 4 עיניים במפוזר, בתוך השורה. ישנן 42 עיניים. המשיכי לסרוג בדוגמת הסריגה. הוסיפי, תוך שמירה על סידור העיניים בקו ישר, כל שורה רביעית, עין מכל צד, 11 (13, 15) פעמים.

המשיכי לסרוג עד גובה 24 (26, 28) ס"מ מתחילת הסריגה, וסרגי את כל העיניים.

### דגם 20 / סוודר מכופתר בדוגמא



**גב:** במסרגות מס' 3.5 העלי 66 (72, 76) עיניים וסרגי 3 ס"מ בסריג פטנט. עברי למסרגות מס' 4, והמשיכי לסרוג בדוגמה עד גובה 20 (22, 24) ס"מ מתחילת הסריגה (כולל הפטנט). בגובה זה, סרגי, בתחילת שתי השורות הבאות, 6 עיניים. המשיכי לסרוג את העיניים הנותרות עד גובה 33 (36, 39) ס"מ מתחילת הסריגה.

**סגירת פתח העורף:** בגובה 33 (36, 39) ס"מ, סרגי את 22 העיניים האמצעיות. ממקום זה, נסרגות שתי הכתפיים לחוד. סיימי תחילה כתף אחת. סרגי בכל שורה שנייה, בצד הקרוב לצוואר - פעם אחת 2 עיניים, ופעם אחת עין אחת. סרגי את העיניים הנותרות. סרגי את הכתף השנייה, בהתאם.

**חזית:** במסרגות מס' 3.5 העלי 31 (34, 36) עיניים. סרגי 3 ס"מ בסריג פטנט. עברי למסרגות מס' 4 וסרגי בדוגמה עד גובה 20 (22, 24) ס"מ

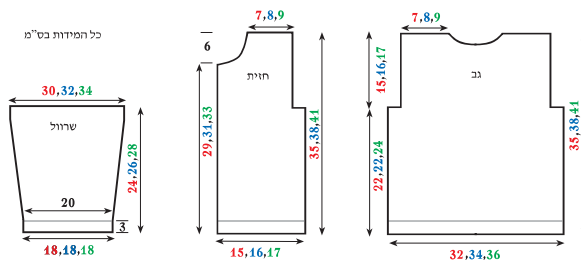

### טיפ

**העלי עיניים בתחילת הסריגה, על שתי מסרגות יחד. לאחר שהעלית את מס' העיניים הנדרש, משכי החוצה את אחת המסרגות. בשיטה זו, קל יותר לסרוג את השורה הראשונה.**



דגם  
21

#### קנה מידה

20 עיניים ו-26 שורות =  $10 \times 10$  ס"מ.

#### דוגמאות סריגה

סריגת ימין: כל השורות נסרגות ימין.  
סריגה חלקה: שורה ימין, שורה שמאל.

#### מידה לגיל שנה, שנתיים ושלוש שנים

#### חומרים

200 גרם חוט בעובי בינוני (קלאסיק של "צמר טדי") בצבע אדום.  
מסרגות מס' 3.5 ו-4.  
4 כפתורים, ושאריות חוט צבעוני לרקמה.

## אפודה עם רקמה



השורה. המשיכי וסרגי ימין. שורה הבאה: (סרגי כל כתפייה לחוד) 2 עיניים בסריגת ימין, 6 (8, 10) בסריגה חלקה, ו-2 עיניים בסריגת ימין. כאשר אורך הכתפייה 12 (13, 14) ס"מ, סרגי 3 שורות בסריגת ימין. שורה הבאה: שורת לולאות. סרגי 2 עיניים ימין, 2 ביחד ימין, כרכי חוט על המסרגה, 2 (4, 6) עיניים ימין, כרכי חוט על המסרגה, 2 ביחד ימין, ו-2 ימין. סרגי עוד 3 שורות בסריגת ימין, וסגרי את העיניים.

סרגי באותה צורה את הכתפייה השנייה. **גימור:** תפרי את תפרי הצד, רקמי פרחים לקישוט, ותפרי את הכפתורים. ניתן לצרף לאפודה מכנסיים, ולרקום עליהם פרחים. הווראות למכנסיים - בדגם מס' 19.

**רקמת הפרחים:** רקמי, עם מחט צמר, בחוט צבעוני כפול. 1. נעצי את המחט מהצד השמאלי של העבודה, והוציאי אותה מצד ימין. חזרי, ונעצי שוב את המחט באותו מקום. הוציאי את חוד המחט במרחק של 1.5 - 2 ס"מ. מרחק זה קובע את גודל עלה הכותרת של הפרח. ניתן לרקום עלי כותרת גדולים או קטנים. העבירי את החוט מתחת למחט, ומשכי את המחט החוצה. 2. נעצי את המחט מחוץ ללולאה שנצרה בתך הקודם, כדי ליצור תך שמקבע את הלולאה למקום. הוציאי את המחט במקום שיתחיל עלה הכותרת הבא. 3. צרי 5 עלי כותרת עבור כל פרח. עלי הכותרת לא חייבים להיות בגודל ובזווית מדיקים. צרי 3 פסים אלכסוניים קטנים, צמודים אחד לשני, עבור אמצע הפרח והנקודות שמסביב.

## דגם 21 / אפודה עם רקמה



**חזית:** במסרגות מס' 3.5, העלי 64 (68, 72) עיניים. סרגי 3 ס"מ בסריגת ימין. עברי למסרגות מס' 4, וסרגי בחלוקה הבאה: 4 עיניים ראשונות ואחרונות בסריגת ימין. כל השאר בסריגה חלקה. בגובה 8 ס"מ מתחילת הסריגה, הפכי את כל העיניים לסריגה חלקה. המשיכי לסרוג עד גובה 22 (25, 27) ס"מ מתחילת הסריגה. שורה הבאה: סרגי 4 עיניים ימין, 2 עיניים יחד ימין מאחור, המשיכי לסרוג ימין עד 6 עיניים לפני סוף השורה. סרגי 2 עיניים יחד ימין מלפנים, ו-4 עיניים - ימין. שורה הבאה: 4 העיניים הראשונות ו-4 האחרונות - ימין. כל השאר - שמאל. חזרי על שתי השורות האחרונות עוד 8 פעמים. החליפי את המסרגות למס' 3.5, וסרגי עוד 3 ס"מ בסריגת ימין. **גב:** סרגי זהה לחזית. **כתפיות:** בשורה האחרונה של הגב (צד ימין של העבודה), סרגי 10 (12, 14) עיניים ראשונות, ימין. סגרי את העיניים הבאות, עד 10 (12, 14) עיניים לפני סוף

**בקדוב!**

**יומך נחמית**  
**לנערות ולנשים**

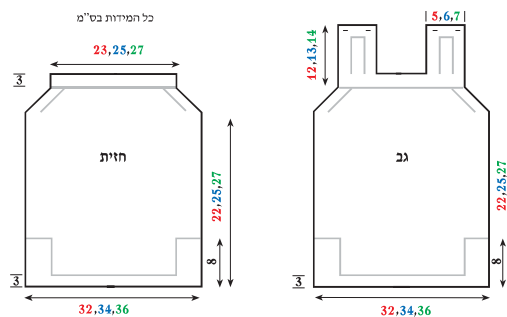





דגם  
22

#### דוגמאות סריגה

אורז:

- שורה 1 - עין ימין, עין שמאל.
  - שורה 2 - חופף. סרגי את העיניים כפי שהן מופיעות.
  - שורה 3 - עין שמאל, עין ימין.
  - שורה 4 - חופף.
- חזרי על 4 שורות אלה לאורך כל הסריגה.

מידה לגיל שנה, שנתיים ושלוש שנים

#### חומרים

- 200 (300, 250) גרם חוט בעובי בינוני (קלאסיק של "צמר טדי").
- 50 גרם חוט פרווה (אוקלהומה של "צמר טדי").
- מסרגות מס' 4, מסרגת קרושה מס' 3.5.
- 5 כפתורים.

קנה מידה 23 עיניים ו-31 שורות =  $10 \times 10$  ס"מ.

## ז'קט וכובע עם עיטורי פרווה

(אוקלהומה), במסרגת מס' 4, סרגי 2 שורות מסביב לכל הז'קט בסריגת עמודים.

### כובע עם עיטורי פרווה



העלי, במסרגות מס' 4, בחוט קלאסיק, 92 (100, 96) עיניים, וסרגי בסריגת אורז עד גובה 15 (17, 16) ס"מ. שורה הבאה: סרגי כל 2 עיניים יחד. ישנן 46 (50, 48) עיניים. שורה הבאה: שמאל כל השורה. שורה הבאה: סרגי שוב כל 2 עיניים יחד. ישנן 23 (25, 24) עיניים. נתקי את החוט, אך השאירי זנב ארוך דיו, כדי לתפור את הכובע. השחילי, בעזרת מחט צמר, את החוט דרך העיניים שעל המסרגה, כווצי במשיכה, ותפרי את תפר האורך. סרגי, בחוט פרווה (אוקלהומה), 4 שורות של עמודים מסביב לשולי הכובע. סרגי 4 שרשרות של 20 עיניים, וחברי אותן בקישוט בקצה הכובע.



מתחילת הסריגה, סרגי - בצד שמאל בלבד - 8 עיניים, 4 עיניים, 3 עיניים, 2 עיניים, ועין אחת. המשיכי לסרוג את העיניים הנותרות עד גובה 36 (40, 38) ס"מ, וסרגי.

סמני את מקום הכפתורים. כפתור ראשון - 2 ס"מ מתחת לתחילת ההורדה בפתח הצוואר. כפתור אחרון - 2 ס"מ מעל הקצה התחתון של הסוודר. את השאר סמני במרווחים שווים.

**חזית הלולאות:** העלי 41 (45, 43) עיניים, וסרגי עד גובה 2 ס"מ.

שורה הבאה: שורת לולאה - סרגי 3 עיניים לפי דוגמת הסריגה. סרגי 2 עיניים יחד, וכרכי חוט על המסרגה. בשורה הבאה, החוט על המסרגה נסרג כעין רגילה. סרגי חזית זו כתמונת ראי של חזית הכפתורים, וצרי לולאות נוספות מול מקום הכפתורים שסימנת.

**שרוולים:** העלי 40 (46, 46) עיניים, וסרגי את 4 הס"מ הראשונים בלי להוסיף עיניים. ממקום זה -

**לגיל שנה:** הוסיפי כל שורה שנייה עין מכל צד - פעמים, ועין מכל צד, כל שורה רביעית - 12 פעמים.

**לגיל שנתיים:** עין מכל צד כל שורה רביעית - 14 פעמים.

**לגיל שלוש שנים:** עין מכל צד כל שורה רביעית - 11 פעמים, ועין מכל צד כל שורה ששית - 3 פעמים.

המשיכי לסרוג עד גובה 21 (25, 23) ס"מ מתחילת הסריגה. סרגי כל שורה שנייה - עין מכל צד - 6 פעמים, ובשורה הבאה סרגי את כל העיניים.

**חיבור החלקים:** תפרי את תפרי הכתפיים. הכניסי את השרוולים למקומם. שימי לב לצורת פתח השרוול, ותפרי אותם בהתאם. תפרי את תפרי האורך של השרוולים, ואת תפרי הצד.

**גימור:** גימור הז'קט נעשה בחוט פרווה

### דגם 22 / ז'קט עם עיטורי פרווה



**גב:** העלי, במסרגות מס' 4, בחוט קלאסיק, 74 (82, 78) עיניים. סרגי באורז עד גובה 21 (24, 22) ס"מ מתחילת הסריגה. בגובה זה, סרגי כל שורה שנייה עין אחת מכל צד, 6 פעמים. המשיכי לסרוג את העיניים הנותרות עד גובה 34 (38, 36) ס"מ מתחילת הסריגה.

**סגירת פתח העורף:** בגובה 34 (38, 36) ס"מ, סרגי את 22 העיניים האמצעיות. ממקום זה, נסרגות שתי הכתפיים לחוד. סיימי תחילה כתף אחת. סרגי בכל שורה שנייה, בצד הקרוב לצוואר - פעם אחת 2 עיניים, ופעם אחת עין אחת. סרגי את העיניים הנותרות. סרגי את הכתף השנייה, בהתאם.

**חזית הכפתורים:** העלי 41 (45, 43) עיניים. סרגי בדוגמה עד גובה 21 (24, 22) ס"מ מתחילת הסריגה. בצד ימין בלבד, סרגי, כל שורה שנייה, עין אחת 6 פעמים. המשיכי לסרוג את העיניים הנותרות עד גובה 30 (36, 34) ס"מ.

**פתח הצוואר:** בגובה 30 (36, 34) ס"מ

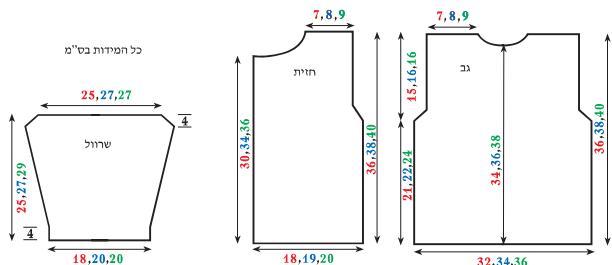



דגם  
23

#### דוגמאות סריגה

**סריגת פנטג:** בצבע כחול שמיים: 2 עיניים ימין, 2 עיניים שמאל. כל השורות חופפות.  
**דוגמת הפסים:** שורה 1: \* סרגי 4 עיניים ימין, והעבירי את העין החמישית בלי לסרגה, כאשר החוט עובר מאחורי המסרגה. חזרי מה-\* עד סוף השורה.  
שורה 2: סרגי שמאל. את העין שהעברת בשורה הקודמת, העבירי שוב בלי לסרוג, כאשר החוט עובר לפני המסרגה.  
חזרי על שתי השורות של הדוגמה, תוך החלפת צבעים בסדר הבא:  
2 שורות בצבע בז', 2 שורות בצבע תכלת, 2 שורות בצבע חום, ו-2 שורות בכחול שמיים. סדר הפסים נשמר לאורך כל החולצה.

#### מידה

לגיל שנתיים, שלוש וארבע שנים

#### חומרים

חוט אקרילן בעובי בינוני (קלאסיק או סימפטיק של "צמר טדי"), בצבעים כחול שמיים, תכלת, חום ובז' - 100 גרם מכל צבע.  
מסרגות מס' 3.5 ו-4.

#### קנה מידה

22 עיניים ו-31 שורות =  $10 \times 10$  ס"מ.



# חולצת פסים

## דגם 23 / חולצת פסים



**גב:** העל', במסרגות מס' 3,5, בחוט בצבע כחול שמיים, 74 (79, 84) עיניים, וסרגי 4 ס"מ בסריגת פטנט. עברי למסרגות מס' 4, וסרגי בדוגמת הפסים עד גובה 23 (24, 27) ס"מ מתחילת הסריגה (כולל הפטנט). בגובה זה, סרגי בתחילת שתי השורות הבאות 6 עיניים. המשיכי לסרוג את העיניים הנותרות עד גובה 36 (38, 41) ס"מ מתחילת הסריגה.

**סגירת פתח העורף:** בגובה 36 (38, 41) ס"מ, סרגי את 22 העיניים האמצעיות. ממקום זה, נסרגות שתי הכתפיים לחוד. סיימי תחילה כתף אחת. סרגי בכל שורה

עין מכל צד - 4 פעמים, ולאחר מכן, כל שורה ששית, הוסיפי עין מכל צד - 7 פעמים. ישנן 66 עיניים.

**לגיל שלוש שנים:** בשורה החמישית הוסיפי עין אחת מכל צד, ולאחר מכן, כל שורה ששית, הוסיפי עין מכל צד - 10 פעמים. ישנן 70 עיניים.

**לגיל ארבע שנים:** כל שורה ששית הוסיפי עין מכל צד - 10 פעמים, ולאחר מכן, בשורה השמינית הוסיפי עין מכל צד - פעם אחת. ישנן 70 עיניים.

המשיכי לסרוג את השרוול עד גובה 26 (28, 30) ס"מ מתחילת הסריגה, וסרגי את העיניים.

שימי לב, בזמן הוספת העיניים, לפסי האורך של הדוגמה!

**חיבור וגימור:** תפרי את תפרי הכתפיים. הכניסי את השרוולים למקומם. שימי לב לצורת פתח השרוול, ותפרי אותם בהתאם (ראי שרטוט). תפרי את תפרי האורך של השרוולים, ואת תפרי הצד.

**עיבוד פתח הצוואר:** סרגי במסרגות מס' 3,5 רצועה של 88 (90, 92) עיניים וחברי אותה אל פתח הצוואר. העזרי בהוראות של "עיבוד פתח צוואר מחובר בתפירה".

שנייה, בצד הקרוב לצוואר - פעם אחת 2 עיניים, ופעם אחת עין אחת. סרגי את העיניים הנותרות. סרגי את הכתף השנייה, בהתאם.

**חזית:** סרגי כמו הגב, עד גובה 32 (33, 36) ס"מ.

**פתח הצוואר:** בגובה 32 (33, 36) ס"מ מתחילת הסריגה, סרגי את 8 העיניים האמצעיות. מכאן, מתחלקת העבודה לשניים. תחילה סיימי כתף אחת. סרגי בכל שורה שנייה בצד הקרוב לצוואר - פעם אחת 3 עיניים, פעמיים שתי עיניים, ו-3 פעמים עין אחת. המשיכי לסרוג את העיניים הנותרות, עד גובה 38 (40, 43) ס"מ מתחילת הסריגה, וסרגי את העיניים. סרגי בהתאם את הכתף השנייה.

**שרוולים:** העל', במסרגות מס' 3,5, 40 (42, 42) עיניים, בחוט כחול. סרגי 3 ס"מ בסריגת פטנט. בשורת הפטנט האחרונה, הוסיפי במפורד בתוך השורה 4 (6, 6) עיניים. ישנן 44 (48, 48) עיניים.

החליפי למסרגות מס' 4, וסרגי את השרוולים בדוגמת הפסים.

**לגיל שנתיים:** כל שורה רביעית הוסיפי

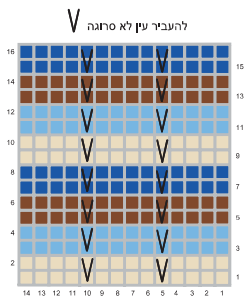
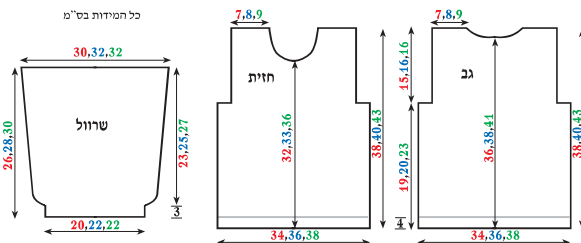

**טיפ**

לתוצאות טובות בסריגה, יש לבדוק את קנה המידה. סריגת דוגמית, היא לא בזבז זמן, ולא בזבז חוט. אז חובה אם את רוצה לקבל מוצר התואם את המידות, ונראה טוב.



**דגם  
24**

שורה 3: בחוט צבעוני: \* סרגי 5 עיניים ימין, העבירי את העין הבאה בלי לסרוג - כאשר החוט עובר מאחורי הסריגה. חזרי מה-\*. בסוף השורה, מספר העיניים משתנה לפי הצורך.  
שורה 4: בחוט צבעוני, סרגי שמאל. את העין שהעברת בשורה הקודמת, העבירי שוב בלי לסרוג, כאשר החוט עובר לפני המסרגה.  
שורה 5: בחוט כחול כהה: סרגי 4 עיניים ימין, \* העבירי את העין הבאה בלי לסרוג, כאשר החוט עובר מאחורי הסריגה. 5 ימין. חזרי מה-\*. בסוף השורה, מספר העיניים משתנה לפי הצורך.  
שורה 6: בחוט כחול כהה, סרגי שמאל. את העין שהעברת בשורה הקודמת, העבירי שוב בלי לסרוג, כאשר החוט עובר לפני המסרגה. המשיכי באותה צורה לסרוג שתי שורות בחוט צבעוני, ושתי שורות בכחול, כאשר בכל מעבר מצבע לצבע, העין הלא סרוגה - מוזזת ימינה (ראי תרשים).  
אחרי שורה מס' 14, חזרי לסידור העיניים של שורה 3, והמשיכי משם.

#### מידה

לגיל שנתיים, שלוש וארבע שנים

#### חומרים

200 גרם חוט אקרילן כחול כהה בעובי בינוני (קלאסיק של "צמר טדי").  
100 (100, 200) גרם חוט צבעוני בעובי דומה.  
מסרגות מס' 3.5 ו-4.  
7 כפתורים.

#### קנה מידה

22 עיניים ו- 31 שורות = 10 × 10 ס"מ.

#### דוגמאות סריגה

**סריגת פנטט:** בצבע כחול כהה: עין ימין, עין שמאל. כל השורות חופפות.  
**דוגמת הפסיפס:** שורה 1: בחוט כחול כהה: ימין  
שורה 2: בחוט כחול כהה: שמאל.

## סוודר פסיפס צבעוני

שסימנת (לולאה - שתי עיניים יחד, וחוט על המסרגה. בשורה הבאה, החוט על המסרגה נסרג כעין רגילה). המשיכי לסרוג בסריגת פטנט עד גובה 3 ס"מ, וסגרי את העיניים.

טיפ

רעיון טוב,  
למדוד את  
קנה המידה,  
בעזרת  
סרגל  
פלסטיק  
שקוף. כך  
תוכלי  
לראות היטב  
את העיניים,  
ולספור נכון.

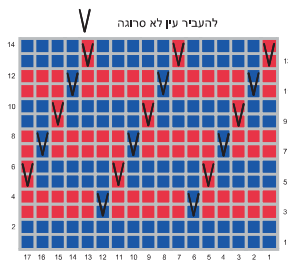

**שרולים:** העלי, במסרגות מס' 3,5, 41 עיניים, סרגי 3 ס"מ פטנט, החליפי למסרגות מס' 4, וסרגי בדוגמת הפסיפס. **לגיל שנתיים:** הוסיפי כל שורה רביעית עין אחת מכל צד - 7 פעמים, ולאחר מכן, הוסיפי כל שורה שישית עין אחת מכל צד - 5 פעמים, בגובה 23 ס"מ מתחילת הסריגה סגרי את העיניים.

**לגיל שלוש שנים:** הוסיפי כל שורה רביעית עין מכל צד - 13 פעמים, ולאחר מכן, הוסיפי כל שורה שישית עין אחת מכל צד - 25 פעמים, בגובה 25 ס"מ מתחילת הסריגה סגרי את העיניים.

**לגיל ארבע שנים:** הוסיפי כל שורה רביעית עין אחת מכל צד - 10 פעמים, ולאחר מכן, הוסיפי כל שורה שישית עין אחת מכל צד - 5 פעמים, בגובה 27 ס"מ מתחילת הסריגה סגרי את העיניים.

הקפידו לשמור על זרימה נכונה של הדוגמה תוך כדי הוספת העיניים!

**חיבור החלקים:** תפרי את תפרי הכתפיים. חברי את השרולים - אמצע שרול לתפר הכתף.

תפרי את תפר האורך של השרולים, ואת תפרי הצד.

גימור: העלי 74 (76, 76) עיניים מסביב לפתח הצוואר. סרגי 3 ס"מ פטנט במסרגות מס' 3,5, וסגרי את העיניים. כשצד ימין של העבודה פונה אליך, העלי 77 (79, 86) עיניים עבור אימרת הכפתורים. סרגי 3 ס"מ פטנט, וסגרי את העיניים. סמני על אימרת הכפתורים את מקומם. סמני תחילה את מקום הכפתור הראשון והכפתור האחרון, ואת השאר במרחקים שווים.

העלי 77 (79, 86) עיניים על הצד השני של החזית, עבור אימרת הלולאות. סרגי 2 שורות פטנט, ובשורה השלישית - צרי לולאות בהתאמה למקום הכפתורים

## דגם 24 / סוודר צבעוני



**גב:** במסרגות מס' 3,5, בצבע כחול כהה, העלי 71 (77, 83) עיניים, וסרגי 4 ס"מ בסריגת פטנט. עברי למסרגות מס' 4, וסרגי בדוגמת הפסיפס עד גובה 36 (38, 41) ס"מ מתחילת הסריגה.

**סגירת פתח העורף:** בגובה 36 (38, 41) ס"מ סגרי את 21 העיניים האמצעיות. ממקום זה, נסרגות שתי הכתפיים לחוד, סיימי תחילה כתף אחת. סגרי בכל שורה שנייה, בצד הקרוב לצוואר - פעם אחת 2 עיניים, ופעם אחת עין אחת. סגרי את העיניים הנותרות. סרגי את הכתף השנייה בהתאם.

**חזית:** במסרגות מס' 3,5, העלי 33 (36, 39) עיניים, סרגי 4 ס"מ בסריגת פטנט. עברי למסרגות מס' 4, וסרגי בדוגמת פסיפס עד גובה 32 (33, 36) ס"מ מתחילת הסריגה.

**פתח הצוואר:** בגובה 32 (33, 36) ס"מ מתחילת הסריגה, סגרי כל שורה שנייה, בצד הקרוב לפתח הצוואר בלבד: פעם אחת 4 עיניים, פעם אחת 3 עיניים, פעם אחת 2 עיניים, ופעמים עין אחת. המשיכי לסרוג את העיניים הנותרות עד גובה 38 (40, 43) ס"מ, וסגרי. את החזית השנייה סרגי כתמונת ראי.

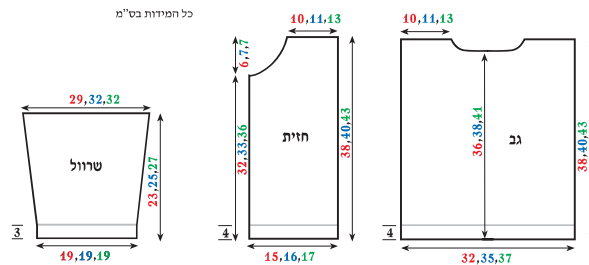





**דגם**  
**25**

#### דוגמאות סריגה

**דוגמת פטנט:** שורה 1: 2 עיניים ימין, 2 עיניים שמאל.  
שורה 2: חופף (סרגי את העיניים כפי שהן מופיעות).  
**סריגה חלקה:** שורה ימין, שורה שמאל.  
**פס דוגמא בשמאל ובימין:** סרגי 4 שורות שמאל.  
\* שורה הבאה: 2 עיניים ימין, 2 עיניים שמאל - כל השורה.  
שורה הבאה: שמאל.  
שורה הבאה: 2 עיניים שמאל, 2 עיניים ימין - כל השורה.  
שורה הבאה: שמאל. חזרי מה- \* פעם נוספת.  
**סריגת ימין:** סרגי את כל השורות ימין.

#### מידה

לגיל שלוש, ארבע וחמש שנים

#### חומרים

**300 (300, 400)** גרם חוט בעובי בינוני (סימפטיק או קלאסיק של "צמר סדי").  
מסרגות מס' 4 ו-4.5.

#### קנה מידה

23 עיניים ו-29 שורות = 10 × 10 ס"מ.

# סוודר חגיגי בצבע שמנת

## דגם 25 / סוודר חגיגי



**גב:** העלי, במסרגות מס' 4, 78 (84, 88) עיניים. סרגי 4 ס"מ בסריגת פטנט. החליפי למסרגות מס' 4.5, וסרגי בסריגה חלקה עד גובה 21 (24, 26) ס"מ מתחילת הסריגה. מכאן, סרגי 3 פסי דוגמא. החלק העליון של הסוודר - נסרג בסריגת ימין.

**פתח העורף:** בגובה 38 (41, 43) ס"מ, סרגי את 22 העיניים האמצעיות. ממקום זה, נסרגות שתי הכתפיים לחוד. סיימי תחילה כתף אחת. סרגי, בכל שורה שנייה, בצד הקרוב לצוואר - פעם אחת 2 עיניים, ופעם אחת עין אחת. סרגי את העיניים הנותרות. סרגי

את הכתף השנייה, בהתאם.

**חזית:** סרגי כמו הגב - עד גובה 33 (36, 38) ס"מ.  
**פתח הצוואר:** סרגי את 8 העיניים האמצעיות. ממקום זה נסרגות שתי הכתפיים לחוד. סרגי כל שורה שנייה בצד הקרוב לצוואר: פעם אחת 3 עיניים, פעמיים 2 עיניים ו-3 פעמים עין אחת. בגובה 40 (43, 45) ס"מ, סרגי את כל העיניים.

**שרוולים:** העלי, במסרגות מס' 4, 42 עיניים. סרגי 4 ס"מ בסריגת פטנט. החליפי למסרגות מס' 4.5.

**לגיל שלוש שנים:** הוסיפי כל שורה רביעית, עין אחת בכל צד - 6 פעמים. לאחר מכן, הוסיפי כל שורה ששית עין אחת מכל צד - 7 פעמים.  
**לגיל ארבע שנים:** הוסיפי כל שורה רביעית, עין אחת בכל צד - 7 פעמים,

ולאחר מכן, הוסיפי כל שורה ששית עין אחת מכל צד - 7 פעמים.

**לגיל חמש שנים:** הוסיפי כל שורה רביעית, עין אחת בכל צד - 9 פעמים, ולאחר מכן, הוסיפי כל שורה ששית עין אחת מכל צד - 6 פעמים.

סרגי בסריגה חלקה עד גובה 19 (20, 21) ס"מ מתחילת הסריגה. מכאן, סרגי 2 פסי דוגמא, ועוד 4 שורות ימין. בגובה 28 (29, 30) ס"מ מתחילת הסריגה סרגי את כל העיניים.

**חיבור וגימור:** חברי את תפרי הכתפיים. חברי את השרוולים - אמצע השרוול אל תפר הכתף, את תפרי הצד ואת אורך השרוול.

**עיבוד פתח הצוואר:** סרגי, במסרגות מס' 4, רצועה של 74 עיניים.

חברי לסוודר. העזרי בהוראות של - "עיבוד פתח צוואר מחובר בתפירה".

כל המידות בס"מ

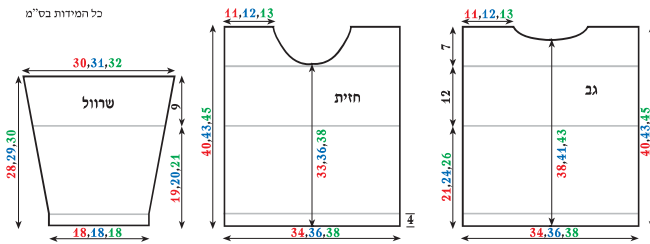

### טיפ

רוב החוטים בטכנולוגיה של הטקסטיל היום, ניתנים לכביסה במכונה. בכל אופן, הוראות כביסה, מופיעות בדרך כלל על תווית החוט. בדקי את ההוראות, וכבסי את הסריג בהתאם.  
תני יחס טוב לסריגי היד, והם ישרתו אותך לאורך שנים.





דגם  
26

#### קנה מידה

20 עיניים ו-26 שורות =  $10 \times 10$  ס"מ.

#### דוגמאות סריגה

**סריגת פנט:** שורה 1: עין ימין, עין שמאל.  
שורה 2: חופף (סרגי את העיניים כפי שהן מופיעות).  
**סריגה חלקה:** שורה ימין, שורה שמאל.

#### מידה

לגיל שנתיים, שלוש וארבע שנים

#### חומרים

200 גרם חוט בעובי בינוני בצבע אפופיט,  
100 גרם בצבע כתום  
ו-100 גרם בצבע שחור  
(קלאסיק או סימפטיק של "צמר סדי").  
מסרגות מס' 3.5 ו-4.



# חולצת רגלן עם ציור רכבת

## דגם 26 / חולצת רגלן עם ציור רכבת



**גב:** העלי, במסרגות מס' 3,5, בחוט שחור 68 (74, 70) עיניים. סרגי 12 שורות בסריגת פטנט בסדר הצבעים הבא: 2 שורות שחור, 2 שורות כתום, 2 שורות אופוויט. חזרי על סידור צבעים זה פעם נוספת. החליפי למסרגות מס' 4, וסרגי בסריגה חלקה, בצבע אופוויט, עד גובה 21 (22, 24) ס"מ מתחילת הסריגה.

**פתח הרגלן:** סרגי 3 (4, 3) עיניים בתחילת כל אחת מ-2 השורות הבאות.

**הורדת עין מכל צד לרגלן:** סרגי 2 עיניים ימין, העבירי עין לא סרוגה, סרגי את העין הבאה ימין, העבירי מעליה את העין הלא סרוגה, והפילי אותה מהמסרגה. המשיכי לסרוג ימין עד 4 עיניים לפני סוף השורה. סרגי 2 ביחד ימין, ו-2 העיניים האחרונות - ימין, שורה הבאה: שמאל.

**לגיל שנתיים:** הורדי עין מכל צד 21 פעמים.  
**לגיל שלוש שנים:** הורדי עין מכל צד 22 פעמים.

**לגיל ארבע שנים:** הוסיפי כל שורה רביעית עין אחת מכל צד - 4 פעמים, לאחר מכן, הוסיפי כל שורה ששית עין אחת מכל צד - 7 פעמים.

בגובה 23 (25, 26) ס"מ מתחילת הסריגה, התחילי להוריד עיניים עבור פתח הרגלן - כמו בגב. בתום ההורדות, סרגי את העיניים הנותרות.

**חיבור וגימור:** חברי את תפרי הרגלן, ואת תפרי השרוולים והצד.

**עיבוד עליין לפתח הצוואר:** העלי, במסרגות מס' 3,5, בחוט שחור, 80 עיניים, סרגי 10 שורות בסריגת פטנט, בסדר הצבעים הבא: 2 שורות שחור, 2 שורות כתום, 2 שורות אופוויט, 2 שורות שחור, 2 שורות כתום. סרגי שורה ימין ושורה שמאל בצבע אופוויט, וסרגי את העיניים בחוט בצבע זר. חברי בתפירה את הפטנט לפתח הצוואר (העזרי בהוראות "עיבוד פתח צוואר מחובר בתפירה").

**רקמת הרכבת:** רקמי את תמונת הרכבת באמצע החזית של החולצה (העזרי בהוראות "איך לרקום בעין כפולה").

**לגיל ארבע שנים:** הורדי עין אחת מכל צד - 23 פעמים.

בגובה 38 (40, 43) ס"מ מתחילת הסריגה סרגי את כל העיניים.

**חזית:** החזית נסרגת כמו הגב, חוץ מפתח הצוואר. בגובה 32 (34, 37) ס"מ מתחילת הסריגה, סרגי את 8 העיניים האמצעיות. ממקום זה, נסרגים שני החלקים לחוד. סרגי עבור פתח הצוואר, כל שורה שנייה - פעמיים 2 עיניים, ופעמיים עין אחת. במקביל, המשיכי את הורדות הרגלן - עד שנגמרות כל העיניים.

**שרוולים:** העלי, במסרגות מס' 3,5, בחוט שחור 42 עיניים. סרגי 12 שורות בסריגת פטנט בכל צבע. סדר הצבעים - שחור, כתום ואופוויט - ממשיך לאורך כל השרוול. החליפי למסרגות מס' 4, ועברי לסריגה חלקה.

**לגיל שנתיים:** הוסיפי כל שורה ששית עין אחת מכל צד - 4 פעמים. לאחר מכן, הוסיפי כל שורה שמינית עין אחת מכל צד - 3 פעמים.

**לגיל שלוש שנים:** הוסיפי כל שורה ששית עין אחת מכל צד - 9 פעמים.

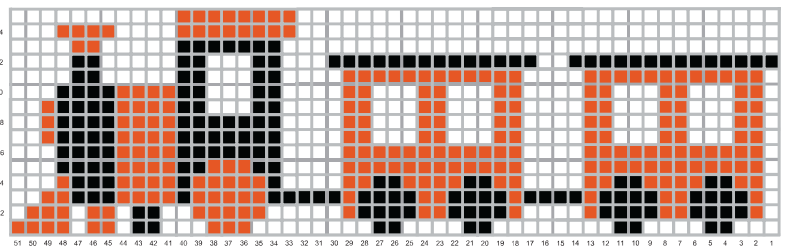
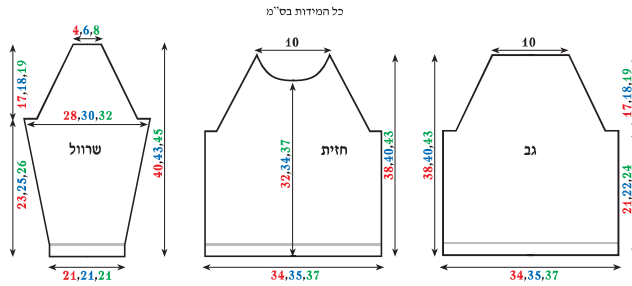



דגם  
27

#### קנה מידה

21 עיניים ו- 28 שורות =  $10 \times 10$  ס"מ.

#### דוגמאות סריגה

**סריגה חלקה:** שורה ימין, שורה שמאל.  
**סריגת ימין:** סרגי את כל השורות ימין.  
**סריגת פנטט:** שורה 1: 1 ימין, 1 שמאל.

שורה 2: חופף (סרגי את העיניים כפי שהן מופיעות).  
**פסים:** 12 שורות בכל צבע בסריגה חלקה ו-2 שורות ימין בצבע בורדו.  
סדר הצבעים: פטרול, ג'ינס, חציל וכחול.

#### מידה

לגיל 5, שבע ושמונה שנים.

#### חומרים

50 גרם חוט אקרילן בעובי בינוני (קלאסיק של "צמר טדי")  
כדור אחד בכל צבע: בורדו, פטרול, ג'ינס, חציל וכחול.  
מסרגות מס' 3.5 ו-4, ומסרגה עגולה מס' 3.5.

## סוודר לגבר קטן

### דגם 27 / סוודר לגבר קטן



**גב:** העלי, במסרגות מס' 3,5 (82, 86) עיניים בצבע בורדו. סרגי 2 ס"מ בסריגת ימין. החליפי למסרגות מס' 4. סרגי בפסים לפי סדר הצבעים, כאשר פס של שתי שורות ימין בצבע בורדו מפריד ביניהם. המשיכי לסרוג עד גובה 46 (52, 50) ס"מ מתחילת הסריגה. **פתח העורף:** בגובה 46 (52, 50) ס"מ, סרגי את 22 העיניים האמצעיות. ממקום זה, נסרגות שתי הכתפיים לחוד. סיימי תחילה כתף אחת. סרגי בכל שורה שנייה, בצד הקרוב לצוואר - פעם אחת 2 עיניים, ופעם אחת עין אחת. סרגי את העיניים הנותרות. סרגי את הכתף השנייה בהתאם. **חזית:** סרגי כמו הגב - עד גובה

רביעית, עין אחת בכל צד - פעמיים, ולאחר מכן, הוסיפי כל שורה ששית עין אחת מכל צד - 12 פעמים. **לגיל שמונה שנים:** הוסיפי כל שורה ששית עין אחת מכל צד - 14 פעמים. סרגי לפי סדר הפסים עד גובה 30 (32) ס"מ מתחילת הסריגה. סרגי את כל העיניים. **חיבור וגימור:** חברי את תפרי הכתפיים. חברי את השרולים - אמצע השרול אל תפר הכתף, תפרי הצד, ואורך השרול. **עיבוד פתח הצוואר:** העלי, במסרגה עגולה מס' 3,5, 84 עיניים בצבע פטרול מסביב לפתח הצוואר. סרגי 3 ס"מ בסריגת פטנט. המשיכי לסרוג בעיגול ימין בלבד - 7 ס"מ נוספים, וסרגי את העיניים.

41 (45, 43) ס"מ. **פתח הצוואר:** סרגי את 8 העיניים האמצעיות. ממקום זה נסרגות שתי הכתפיים לחוד. סרגי כל שורה שנייה **בצד הקרוב לצוואר:** פעם אחת 3 עיניים, פעמיים 2 עיניים, ו-3 פעמים עין אחת. בגובה 48 (52, 54) ס"מ, סרגי את כל העיניים. **שרולים:** העלי, במסרגות מס' 3,5, 42 (44, 44) עיניים בצבע בורדו. סרגי 2 ס"מ בסריגת ימין. החליפי למסרגות מס' 4, וסרגי בדוגמת פסים. **לגיל שש שנים:** הוסיפי, כל שורה רביעית, עין אחת בכל צד - פעמיים. לאחר מכן, הוסיפי כל שורה ששית עין אחת מכל צד - 11 פעמים. **לגיל שבע שנים:** הוסיפי, כל שורה

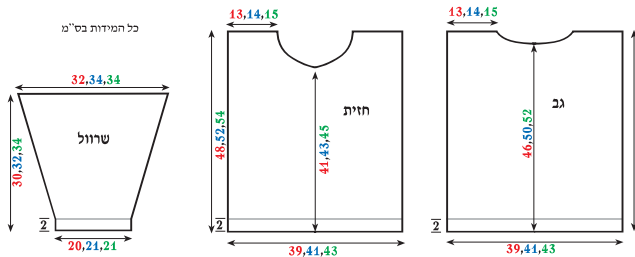

## איך לרקום בעין כפולה?

בבסיס של העין הבאה שתרקמי. המשיכי לרקום את העיניים לפי הצורה והצבעים שבתרשים. העיניים רוקמות.

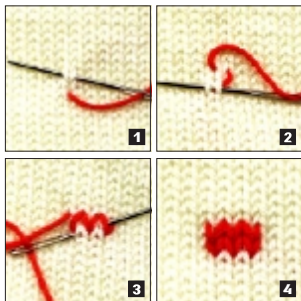

שורות, ובתרשים יש 100 שורות - גודל התמונה יהיה 40 ס"מ. יש לקחת בחשבון שהתמונה תהיה מעל הפטנט, וצריכה להסתים לפני פתח הצוואר. האם הסוודר מספיק גדול?

**תהליך העבודה:** סמני את אמצע הרקמה על התרשים. סמני בחוט את אמצע הסוודר, וכמו כן, את השורה שבה תתחיל הרקמה. 1. העבירי את המחט לצד ימין, דרך הבסיס של העין הראשונה שברצונך לרקום. העבירי את המחט מתחת לשני החוטים בבסיס של העין שמעל לעין זו. 2. העבירי את המחט לצד שמאל בבסיס של העין הראשונה, ושוב לצד ימין,

טכניקת הרקמה בעין כפולה, מאפשרת ליצור תמונות שונות על כל סריג חלק, בלי להסתבך בסריגה עם חוטים בצבעים אחדים. לצורך טכניקה זו, ניתן להשתמש בכל תרשים של רקמת צלבים (אפשר למצוא תרשימים בלי סוף באתרי האינטרנט). כדי להתאים את הדוגמה לסוודר, יש לבדוק את מספר העיניים מהן מורכבת התמונה, וכן את מספר השורות. כל משבצת בתרשים מייצגת עין אחת, ושורה אחת. אין לבחור תמונה גדולה מדי. לא נעים לגלות בסוף העבודה שאין מקום לראש של מיקי מאוס. השתמשי בקנה המידה כדי להעריך את הגודל הסופי של הדוגמה שבחרת. למשל אם בסריגה שלך 10 ס"מ = 25





דגם  
28

#### דוגמאות סריגה

**סריגה חלקה:** שורה ימין, שורה שמאל.  
**דוגמת צמות:**

שורה 1: 2 עיניים שמאל, \* 4 ימין, 2 שמאל. חזרי מה-\* עד סוף השורה.  
שורה 2: חופף (סרגי את העיניים כפי שהן מופיעות).  
שורה 3: 2 שמאל, \* הורדי 2 עיניים למסרגת עזר ואחזי אותן לפני הסריגה. סרגי את שתי העיניים הבאות - ימין. החזירי את שתי העיניים ממסרגת העזר למסרגה שביד שמאל, וסרגי אותן ימין. 2 עיניים שמאל. חזרי מה-\* עד סוף השורה.  
שורה 4: חופף.  
חזרי על 4 שורות אלה ליצירת הדוגמה.

#### מידה

להיל שש, שבע ושמונה שנים.

#### חומרים

300 (400, 400) גרם חוט בעובי בינוני (גרסמור של "צמר טדי" - 20% צמר, 80% אקרילן).  
מסרגות מס' 3.5 ו-4, ומסרגה עגולה מס' 4.

#### קנה מידה

25 עיניים ו-33 שורות = 10 × 10 ס"מ.

# חולצת גולף לילדה

## דגם 28 / חולצת גולף לילדה



החליפי למסרגות מס' 4, ועברי לסריגה חלקה.

### הרחבת השרוול:

**לגיל שש שנים:** הוסיפי כל שורה עשירית עין מכל צד - 8 פעמים.

**לגיל שבע שנים:** הוסיפי כל שורה שמינית עין מכל צד - 9 פעמים, ולאחר מכן, כל שורה עשירית - פעמים.

**לגיל שמונה שנים:** הוסיפי כל שורה ששית עין מכל צד - 6 פעמים, ולאחר מכן, כל שורה שמינית - 8 פעמים.

בגובה 38 (40, 42) ס"מ מתחילת הסריגה, התחילי את ההורדה לרגלן, סגרי תחילה 6 עיניים בכל צד, ואז התחילי את דוגמת הצמה, ואת ההורדות כמו בגב. בתום ההורדות, נותרות 24 עיניים. סגרי אותן.

**חיבור וגימור:** חברי את תפרי הרגלן, את תפר האורך של השרוולים, ואת תפרי הצד.

**הצווארון:** העלי, במסרגה עגולה, 126 עיניים מסביב לפתח הצוואר. סרגי בעיגול, בדוגמת הצמות - 2 עיניים שמאל, 4 עיניים ימין, כאשר הצד הפנימי של הצווארון הוא צד ימין של העבודה. הצליבי כל 4 שורות את 4 עיני הימין. סרגי 12 ס"מ בדוגמת הצמות. ב-2 ס"מ האחרונים של הצווארון, סרגי שורה ימין ושורה שמאל - לסירוגין. סריגה זו, בעיגול, יוצרת כעין סריגת ימין, ומרחיבה את הצווארון. בגובה 14 ס"מ מתחילת הצווארון, סרגי את העיניים בצורה רופפת.

עיניים שמאל, הצליבי את 4 עיני הימין, סרגי עין שמאל, ו-2 עיניים ביחד שמאל. המשיכי לסרוג ימין עד 9 עיניים לפני סוף השורה. סרגי 2 עיניים ביחד שמאל, עין אחת שמאל, הצליבי את 4 עיני הימין, ו-2 עיניים שמאל.

צמצום העיניים:

**לגיל שש שנים:** צמצמי כל שורה שנייה - עין מכל צד - 9 פעמים. לאחר מכן, כל שורה רביעית - 9 פעמים.

**לגיל שבע שנים:** צמצמי כל שורה שנייה - עין מכל צד - 13 פעמים. לאחר מכן, כל שורה רביעית - 8 פעמים.

**לגיל שמונה שנים:** צמצמי כל שורה שנייה - עין מכל צד - 17 פעמים. לאחר מכן, כל שורה רביעית - 7 פעמים.

בגובה 49 (52, 55) ס"מ, סגרי את העיניים הנוותרות.

**חזית:** סרגי, כמו הגב, עד גובה 45 (48, 51) ס"מ מתחילת הסריגה. המשיכי את הורדות הרגלן, ובמקביל הורידי עיניים עבור פתח הצוואר.

שורה הבאה: סגרי את 20 העיניים האמצעיות. מכאן נסרגות שתי הכתפיים לחוד. סיימי תחילה צד אחד, כאשר העיניים של הכתף השנייה נשארות על המסרגה.

סגרי בצד הקרוב לצוואר, כל שורה שנייה, פעם אחת 3 עיניים, פעמים 2 עיניים, ופעמים עין אחת. סרגי את העיניים של הכתף השנייה בהתאם.

**שרוולים:** העלי, במסרגות מס' 3,5, 56 עיניים. סרגי 10 ס"מ בדוגמת הצמות.

**גב:** העלי, במסרגות מס' 3,5, 86 (92, 98) עיניים. סרגי 10 ס"מ בדוגמת הצמות. החליפי למסרגות מס' 4, והמשיכי לסרוג בסריגה חלקה עד גובה 32 (34, 36) ס"מ מתחילת הסריגה.

**הורדה לרגלן:** בתחילת כל אחת משתי השורות הבאות, סגרי 6 עיניים. שורה הבאה: סדרי את העיניים לדוגמת הרגלן: סרגי 2 שמאל, 4 ימין עבור הצמה ו-2 שמאל.

סרגי ימין עד 8 עיניים לפני סוף השורה. סרגי 2 עיניים שמאל, 4 עיניים ימין, ו-2 עיניים שמאל.

שורה הבאה: סרגי את העיניים כפי שהן מופיעות.

החל מהשורה הבאה, התחילי להוריד עיניים לרגלן. צורת ההורדה: סרגי 2

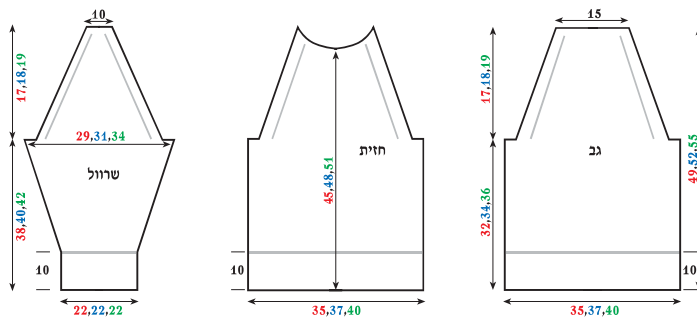

עין ימין  
עין שמאל  
צמה על 4 עיניים  
השורות החוזרות - חופפת







דגם  
29

#### קנה מידה

20 עיניים ו-28 שורות =  $10 \times 10$  ס"מ.

#### דוגמאות סריגה

**סריגת פטנט:** שורה 1: 1 ימין, 1 שמאל.  
שורה 2: חופף (סרגי את העיניים כפי שהן מופיעות).  
**סריגה חלקה:** שורה ימין, שורה שמאל.  
**סריגת ימין:** סרגי בכל השורות ימין.

#### מידה

לגיל 7, שש, שבע ושמונה שנים.

#### חומרים

300 (400, 400) גרם חוט מודפס בעובי בינוני.  
4 רוכסנים באורך 18 ס"מ בצבעים שונים  
מסרגות מס' 4 ו-4.5.



# סוודר צבעוני עם רוכסנים

## דגם 29 / סוודר צבעוני עם רוכסנים



**גב:** העלי, במסרגות מס' 4, 72 (76, 80) עיניים. סרגי בסריגת פטנט עד גובה 7 ס"מ. החליפי למסרגות מס' 4,5, המשכי לסרוג בסריגה חלקה עד גובה 32 (33, 34) ס"מ מתחילת הסריגה. הורדה עבור פתח בית השחי: הוריד, בתחילת כל אחת מהשורות הבאות, פעם אחת 3 עיניים, פעם אחת 2 עיניים ופעם אחת עין אחת. בגובה 48 (50, 52) ס"מ מתחילת הסריגה, סרגי את כל העיניים.

**חזית:** התחילי את סריגת החזית בשני חלקים נפרדים. העלי, במסרגות מס' 4, 56 (58, 60) עיניים. סרגי 54 (56, 58) עיניים בסריגת פטנט, ואת שתי העיניים האחרונות - בסריגת ימין.



לסרוג את העיניים הנותרות עד גובה 48 (50, 52) ס"מ, וסגרי.

**שרוולים:** פתח הרוכסן נמצא באמצע השרוול. התחילי את הסריגה בשני חלקים נפרדים, וצרפי אחד לשני לפני שסיימת את תוספות העיניים.

עבור החלק הראשון, העלי, במסרגות מס' 4, 20 (22, 22) עיניים. סרגי בסריגת פטנט, חוץ משתי העיניים האחרונות - אותן סרגי בסריגת ימין. בגובה 7 ס"מ, החליפי למסרגות מס' 4,5, ואת דוגמת הפטנט - לסריגה חלקה. במקביל, התחילי להוסיף עיניים, לצורך הרחבת השרוול, בתחילת שורות הימין בלבד.

**לגיל שש שנים:** כל שורה שמינית - 8 פעמים.

**לגיל שבע שנים:** כל שורה שמינית - 5 פעמים, ולאחר מכן, כל שורה עשירית - 3 פעמים.

**לגיל שמונה שנים:** כל שורה שמינית - 10 פעמים.

בגובה 18 ס"מ מתחילת הסריגה, הניחי חלק זה בצד, וסרגי חלק נוסף כתמונת ראי, כאשר שתי עיני הימין בתחילת השורה, והרחבה - בסוף שורות הימין. סרגי גם חלק זה עד גובה 18 ס"מ, וצרפי את שני החלקים אחד לשני, כשהעיניים שבסריגת הימין - באמצע המשכי לסרוג ולהרחיב את השרוול בשני הצדדים עד גובה 33 (35, 37) ס"מ מתחילת הסריגה. **ראש השרוול:** הוריד עיניים בתחילת כל שורה לפי השרטוט.

**צווארון:** סרגי לחד, וחברי לפתח הצוואר. העזרי בהוראות "עיבוד פתח הצוואר מחובר בתפירה". העלי, במסרגות מס' 4, 100 עיניים. סרגי 10 ס"מ בסריגת פטנט, כאשר שתי העיניים הראשונות והאחרונות - בסריגת ימין. סרגי שורה ימין, ושורה שמאל. החליפי את החוט לשארית צמר בצבע שונה, וסגרי איתה את העיניים.

**חיבור וגימור:** חברי את תפרי הכתפיים. הכניסי את השרוולים למקומם. תפרי את תפרי האורך של השרוולים, ואת תפרי הצד. חברי את הצווארון.

תפרי את הרוכסנים על הצד החיצוני של הסוודר - תחילה בחוט מכלב, ולאחר מכן במכונת תפירה.

בגובה 7 ס"מ, החליפי למסרגות מס' 4,5. המשכי לסרוג את שתי העיניים האחרונות בסריגת ימין, ואת שאר העיניים בסריגה חלקה. סרגי עד גובה 18 ס"מ, והשאירי חלק זה בצד.

העלי, במסרגות מס' 4, 16 (18, 20) עיניים. סרגי את שתי העיניים הראשונות בסריגת ימין, ואת השאר בסריגת פטנט. בגובה 7 ס"מ, החליפי למסרגות מס' 4,5. המשכי לסרוג את שתי העיניים הראשונות בסריגת ימין, ואת השאר - סרגי בסריגה חלקה עד לגובה 18 ס"מ.

צרפי את שני החלקים למסרגה אחת, והמשיכי לסרוג אותם יחד בסריגה חלקה עד גובה 32 (33, 34) ס"מ מתחילת הסריגה.

שורה הבאה: תחילת ההורדה לבית השחי, ופתח הרוכסן העליון - סרגי 3 עיניים, סרגי 24 (26, 28) עיניים בסריגה חלקה, ו-2 עיניים בסריגת ימין. שאר העיניים נותרות, בינתיים, על המסרגה. ממקום זה, נסרגים שני חלקי הכתף לחד. סיימי תחילה את החלק הראשון.

בחלק זה, המשכי להוריד עבור בית השחי, כל שורה שנייה, פעם אחת 2 עיניים, ופעם אחת עין אחת. 2 העיניים האחרונות בשורה, נסרגות בסריגת ימין. בגובה 40 (42, 44) ס"מ מתחילת הסריגה, סרגי בפתח הצוואר - פעם אחת 3 עיניים, ו-3 פעמים עין אחת. נותרו 17 (19, 21) עיניים. המשכי לסרוג אותן עד גובה 48 (50, 52) ס"מ, וסגרי.

חזרי לסרוג את העיניים שנותרו על המסרגה. סרגי את 2 העיניים הראשונות בסריגת ימין. בתחילת שורות השמאל - סרגי פעם אחת 3 עיניים, פעם אחת 2 עיניים, ופעם אחת עין אחת.

בגובה 40 (42, 44) ס"מ מתחילת הסריגה, סרגי בפתח הצוואר: 15 עיניים, פעם אחת 3 עיניים, ופעמיים - עין אחת. המשכי

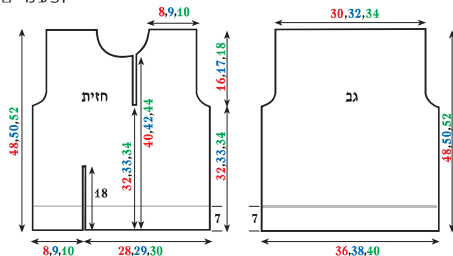

## צעוף וחותלות



דגם  
30

### דגם 30 / חותלות



**חותלות (סרגי 2 זהות):** העלי, במסרגות מס' 3.5, 60 עיניים. סרגי בדוגמת פטנט מס' 1 עד גובה 7 ס"מ מתחילת הסריגה. שורה הבאה: החליפי למסרגות מס' 4.5. הוסיפי בין 2 עיני הימין, עין ימין נוספת, ובין 2 עיני השמאל - עין שמאל נוספת. יש כעת 90 עיניים. סרגי בדוגמת פטנט מס' 2, עד גובה 23 ס"מ מתחילת הסריגה. החליפי למסרגות מס' 3.5. סרגי את העין הראשונה והשנייה מתוך 3 עיני הימין - יחד, וכמו כן, את העין הראשונה והשנייה מתוך 3 עיני השמאל - יחד. המשיכי לסרוג, בדוגמת פטנט מס' 1, 7 ס"מ נוספים, וסגרי את העיניים.  
**גימור:** קפלי את החותלת לאורך, ותפרי.

### צעוף



העלי, במסרגות מס' 4.5, 57 עיניים. סרגי, בדוגמת פטנט מס' 2, עד אורך 150 ס"מ, וסגרי את העיניים.

#### מידה

לגיל שש, שבע ושמונה שנים.

#### חומרים

300 גרם חוט אקרילן מודפס, בעובי בינוני. מסרגות מס' 3.5 ו-4.5.

#### קנה מידה

25 עיניים ו-23 שורות = 10 x 10 ס"מ.

#### דוגמאות סריגה

**פטנט מס' 1:** שורה 1-2 עיניים ימין, 2 עיניים שמאל.  
**שורה 2- חופף (סרגי את העיניים כפי שהן מופיעות).**  
**פטנט מס' 2:** שורה 1-3 עיניים ימין, 3 עיניים שמאל.  
**שורה 2- חופף (סרגי את העיניים כפי שהן מופיעות).**

## עיבוד פתח צוואר מחובר בתפירה

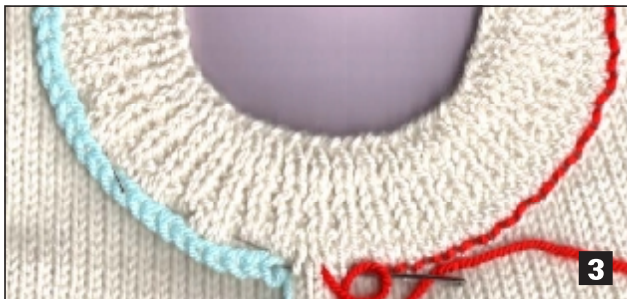
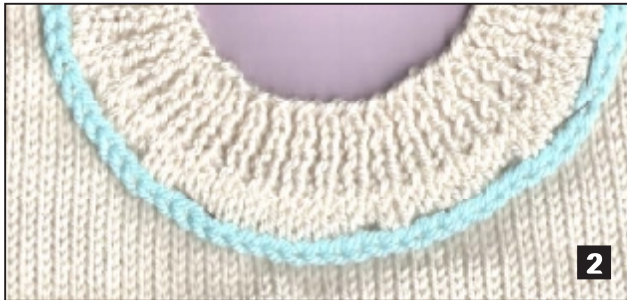

שיטת עיבוד זו, היא יפה ונכונה יותר מהעלאת עיניים בסריגה. יש לה שני יתרונות חשובים:

1. פתח הצוואר, מתקבל בדרך כלל עם שפה לא אחידה. העיבוד התפור מעל-מכסה את שפת פתח הצוואר, ויוצר מראה נקי ומקצועי.

2. תחילת סריגה (שורת העלאת העיניים) היא שורה גמישה. שורת הסגירה בסוף הסריגה - הרבה פחות. בשיטת חיבור העיבוד לפתח הצוואר, הקצה העליון הוא שורת העלאת העיניים, ועל כן, פתח הצוואר מתקבל גמיש. מצב זה חשוב בעיקר בסוודרים של ילדים, ומקל מאד על לבישת הסוודר דרך הראש.

### תהליך העבודה:

העלי מספר עיניים כפי הנתון בהוראות. 1. סרגי 3 ס"מ (אלא אם נתון אחרת בהוראות) בסריגת פטנט, ובמסרגות שבהן סרגת את הפטנט. בהמשך, סרגי שורה ימין, ושורה שמאל.

לצורך סגירת העיניים, השתמשי בחוט זר - בצבע בולט ושונה מהחוט שבו סרגת את הסוודר. חוט זה נועד להחזקה זמנית של העיניים, ולא יישאר במוצר המוגמר. השתמשי בשארית מסריגה קודמת. חשוב שהחוט הזר יהיה בעובי דומה, או קצת יותר עבה מהחוט של הסוודר עצמו. 2. סמני בסיכה את אמצע העיבוד, קפלי לשתיים, וחברי לצורת טבעת. השתדלי שהתפר יהיה שטוח ככל האפשר.

3. סמני בפתח הצוואר של הסוודר את אמצע החזית, ואת אמצע הגב.

4. חברי בסיכות את התפר של העיבוד-לאמצע הגב, ואת סימן האמצע של העיבוד- לסימן האמצע בחזית הסוודר. הוסיפי סיכות נוספות לאחזית החלק למקומו.

שימי לב! שתי השורות האחרונות הסרוגות בסריגה חלקה, מכסות על קצה הסריגה בפתח הצוואר.

5. תפרי את העיבוד למקומו בתך מכונה (ראי צילום). השתמשי בחוט שבו נסרג הסוודר. תוך כדי תפירה, פרמי את החוט הזר, עין אחרי עין, הקפידי לתפוס בתפר כל אחת מהעיניים, שמא תפרם.



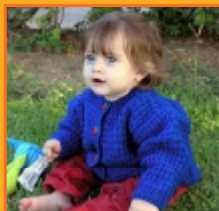
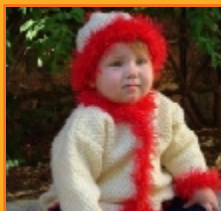

המחיר 30 ש"ח  
(כולל מע"מ)

