

גיליון מס' 3 / סתיו-חורף 2006

יוזבא

40 דגמים מקוריים
והוראת לסריגת יד

לנערות ולנשים



נערות בג'ינס וסריגים צבעוניים
חוטי פרווה - הלהיט החם של החורף!
שרוולן, פונצ'ו וצעיפים - אופנה יפה בקצה האצבעות
כובעים ותכשיטים בסריגה



צעף משולש

דגם 29

צעף קל לעונת המעבר, או למזגני הקיץ. לפי אותן הוראות, אפשר לסרוג אותו גם בחוט ליידי, קלאסיק, סימפטיק, או כריזמה, ולקבל צעף מחמם לחורף.

חומרים:

200 גרם חוט אקרילן דק (יסמין של "צמר טדי"). אם תסרגי בחוט יותר עבה, תצטרכי 300 גרם. מסרגה עגולה מס' 7.

דוגמאות סריגה:

הצעף מורכב משתי דוגמאות סריגה הנסרגות לסירוגין.

פס בסריגת ימין:

שורות 1, 3, ו-5 (צד ימין של העבודה): הכפילי את העין הראשונה (סרגי לתוך החוט הקדמי והאחורי של העין), סרגי ימין עד העין האחרונה, והכפילי את העין האחרונה. נוספו 2 עיניים. שורות 2, 4, ו-6: ימין - ללא הוספת עיניים.

פס תחרה:

שורות 1 ו-3 (צד ימין של העבודה): הכפילי את העין הראשונה, סרגי עין אחת ימין, * חוט על המסרגה, 2 ביחד ימין, חזרי מה-* עד 2 עיניים לפני סוף השורה, סרגי עין אחת ימין והכפילי את העין האחרונה. נוספו 2 עיניים. שורות 2 ו-4: 3 ימין, * חוט על המסרגה, 2 ביחד שמאל, חזרי מה-* עד 3 עיניים לפני סוף השורה, וסרגי 3 ימין. חזרי על שורות 1-4, פעמיים.

העלי 4 עיניים, וסרגי שורה ימין. המשיכי לסרוג פס בסריגת ימין, ופס תחרה - לסירוגין. כשהגעת לגודל הרצוי, סרגי את העיניים בצורה רופפת. ניתן להוסיף פרנזים, או לסיים בחצאי עמודים במסרגת וו.

חולצת סריג

דגם 1

העבירי, תוך כדי סריגה, את כל העיניים למסרגה עגולה. תחילה, סרגי את 100 העיניים של הגב. הוסיפי עין אחת, וסרגי בהמשך את 74 העיניים של שרוול שמאל, הוסיפי עין אחת, וסרגי את 100 העיניים של החזית. הוסיפי עין נוספת, וסרגי את 74 העיניים של שרוול ימין. הוסיפי עין בחיבור של השרוול עם הגב. סמני בחוט צבעוני את העיניים החדשות שהוספת במקום החיבור של החלקים. מכאן, הסריגה נעשית בעיגול. שורה הבאה: סרגי את שתי העיניים הראשונות יחד ימין - מאחור. * סרגי עד שתי עיניים לפני סימן החיבור הבא, וסרגי את שתי העיניים יחד ימין - מלפנים. סרגי את העין המסומנת, ואחריה סרגי שוב 2 עיניים יחד ימין מאחור. חזרי מה-* עוד פעמיים. סרגי עד שתי עיניים לפני הסימן האחרון, סרגי יחד את שתי העיניים האחרונות ימין - מלפנים, וסרגי את העין המסומנת. שורה הבאה: סרגי את העיניים כפי שהן מופיעות. חזרי על שתי השורות האחרונות עוד 27 פעמים. המשיכי לסרוג ימין, ללא הפחתת עיניים, 10 ס"מ נוספים, וסרגי את העיניים. **חיבור:** תפרי את תפרי השרוולים, ואת תפרי הצד.

חזית וגב: העלי, במסרגות מס' 4,5, 90 עיניים. סרגי 10 ס"מ בסריגה חלקה. בשורה הבאה, מקמי את פס הדוגמה. סרגי 23 עיניים בסריגה חלקה, 44 עיניים בסריגה הפוכה, ו-23 העיניים האחרונות, בסריגה חלקה.

44 העיניים האמצעיות נסרגות, מכאן ואילך, הפוך - כך שצד שמאל של הסריגה כלפי חוץ.

לצורך הרחבת הסריגה, הוסיפי כל 12 שורות - עין אחת מכל צד - 5 פעמים. יש כעת 100 עיניים. בגובה 32 ס"מ מתחילת הסריגה, השאירי חלק זה על מסרגה, וסרגי חלק נוסף - זהה.

שרוולים: העלי, במסרגות מס' 4,5, 44 עיניים. סרגי 10 ס"מ בסריגה חלקה. בשורה הבאה, מקמי את פס הדוגמה. סרגי 13 עיניים בסריגה חלקה, 18 עיניים בסריגה הפוכה, ו-13 עיניים אחרונות בסריגה חלקה. 18 העיניים האמצעיות נסרגות, מכאן ואילך, הפוך.

לצורך הרחבת השרוול, הוסיפי כל שורה ששית, עין אחת מכל צד - 8 פעמים. לאחר מכן, הוסיפי כל שורה שמינית, עין אחת מכל צד - 7 פעמים.

בגובה 45 ס"מ מתחילת הסריגה, שימי חלק זה בצד, וסרגי חלק נוסף - זהה.

מידה: 38

חומרים:

400 גרם חוט אקרילן

(כריסמה של "צמר טדי").

מסרגות מס' 4,5, ומסרגה עגולה מס' 4,5.

דוגמאות סריגה:

1. סריגה חלקה: שורה ימין, שורה שמאל.

2. סריגה הפוכה: שורה שמאל, שורה ימין.

בסריגה הישרה, שורות הימין כלפי חוץ, ואילו בסריגה ההפוכה, שורות שמאל כלפי חוץ.

קנה מידה:

22 עיניים ו-31 שורות = 10x10 ס"מ.

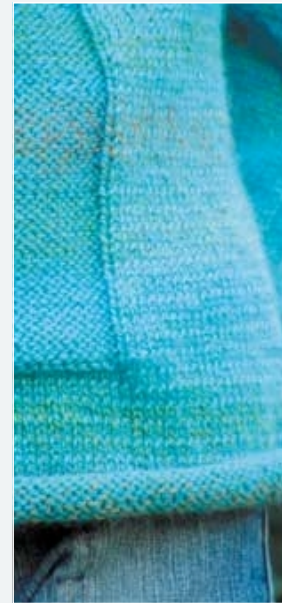
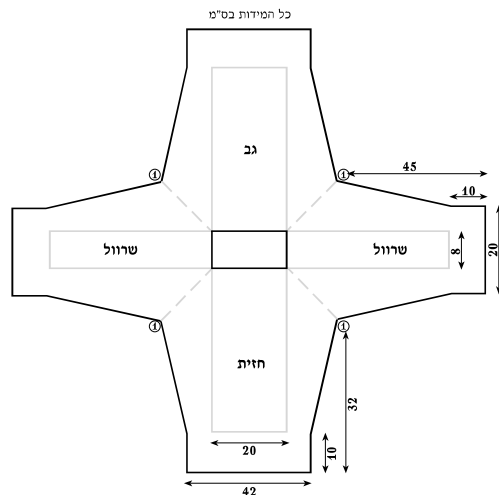



כפפות, חותלות וצוארון גולף

מידה אחת.

חומרים:

400 גרם צמר בעובי בינוני (קלאסיק של "צמר טדי"),
100 גרם מכל צבע.
מסרגות מס' 3 ו-3.5.
כפתורים גדולים לקישוט.

קנה מידה:

24 עיניים ו-36 שורות = 10x10 ס"מ.

דוגמת הסריגה:

פטנט צר:

שורה 1 - 1 ימין, 1 שמאל.
שורה 2 - חופף.

פטנט רחב:

שורה 1 - 2 ימין, 2 שמאל.
שורה 2 - חופף.

דגם 2 / כפפות

סידור הפסים:

6 שורות פוקסיה, 2 שורות תכלת, 4 שורות פוקסיה, 4 שורות כתום, 2 שורות ירוק, 2 שורות תכלת, 4 שורות פוקסיה, 2 שורות כתום, 4 שורות תכלת, 2 שורות פוקסיה, 4 שורות כתום, 2 שורות ירוק, 4 שורות פוקסיה.

העלי, במסרגות מס' 3.5, 42 עיניים. סרגי בדוגמת פטנט רחב, עד גובה 12 ס"מ. שורה הבאה: סרגי 15 עיניים, סרגי את 12 העיניים הבאות, והמשיכי לסרוג את 15 העיניים האחרונות.

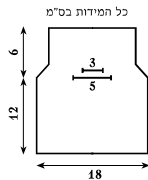

דגם 3 / חותלות

סידור הפסים:

6 שורות פוקסיה, 2 שורות תכלת, 6 שורות כתום, 2 שורות ירוק, 4 שורות תכלת, 4 שורות פוקסיה, 2 שורות פוקסיה, 4 שורות כתום, 2 שורות ירוק, 4 שורות פוקסיה, 2 שורות תכלת, 6 שורות פוקסיה, 4 שורות ירוק, 2 שורות פוקסיה, 4 שורות תכלת, 2 שורות פוקסיה, 4 שורות כתום, 2 שורות ירוק, 2 שורות פוקסיה, 6 שורות פוקסיה.

העלי, במסרגות מס' 3, 60 עיניים. סרגי

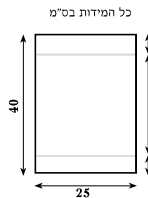

דגם 3 / צוארון גולף

סידור הפסים:

6 שורות ירוק, 2 שורות פוקסיה, 4 שורות כתום, 2 שורות תכלת, 2 שורות פוקסיה, 2 שורות ירוק, 6 שורות תכלת, 2 שורות כתום, 2 שורות תכלת, 6 שורות פוקסיה.

העלי, במסרגות מס' 3.5, 140 עיניים, וסרגי 30 ס"מ בדוגמת הפטנט הרחב. כאשר את מעבירה את החוט משרת



שורה הבאה: סרגי 15 עיניים, העלי 6 עיניים חדשות במקום אלה שסגרת בשורה הקודמת, והמשיכי לסרוג את 15 העיניים הבאות.

סרגי 6 ס"מ נוספים בדוגמת פטנט רחב, וסרגי את כל העיניים.

גימור:

קפלי את הכפפה לאורכה, ותפרי בתפר שטוח. סרגי שתי כפפות זהות.

בדוגמת פטנט צר, עד גובה 5 ס"מ. עברי למסרגות מס' 3.5, וסרגי, בדוגמת פטנט רחב, 30 ס"מ נוספים.

חזרי למסרגות מס' 3, וסרגי 5 ס"מ נוספים בדוגמת פטנט צר. קפלי לאורך, ותפרי. קשטי בכפתורים.

סרגי שתי חותלות זהות.

צבע אחת לשנייה, הקפידי לשזור את החוטים בתוך הסריגה. קפלי את הצוארון לאורך, ותפרי עד האמצע. תפרי כפתורים לקישוט.





ז'קט עם רוכסן

דגם ספורטיבי, מתאים לכנים ולבנות

מידות: 34 (38, 40)

חומרים:

500 גרם חוט בעובי בינוני (קלאסיק או סימפטיק של "צמר סדי").
 מסרגות מס' 3.5 ו-4.
 מסרגת עזר מס' 4.
 רוכסן באורך 60 (65, 60) ס"מ.

קנה סידה:

20 עיניים ו-26 שורות = 10x10 ס"מ.

דוגמאות סריגה:

1. דוגמת פטנט - שורה 1: 2 עיניים ימין, 2 עיניים שמאל. שורה 2: חופף (סרגי את העיניים כפי שהן מופיעות).
2. סריגה חלקה - שורה ימין, שורה שמאל.
3. דוגמת הצמות - סרגי לפי התרשים.
4. סריגת ימין - כל השורות ימין.

גב: העלי, במסרגות מס' 3.5, 92 (100, 96) עיניים. סרגי 8 ס"מ בסריגת פטנט. החליפי למסרגות מס' 4, וסרגי בסריגה חלקה עד גובה 35 (40, 37) ס"מ מתחילת הסריגה.

הורדה עבור פתח בית השחי: הורידו בתחילת כל אחת מן השורות הבאות: למידה 34: פעם אחת 4 עיניים, פעם אחת 3 עיניים, פעם אחת 2 עיניים, ופעם אחת עין למידה 38: פעם אחת 4 עיניים, פעם אחת 3 עיניים, פעם אחת 2 עיניים, ופעם אחת עין למידה 40: פעם אחת 4 עיניים, פעם אחת 3 עיניים, פעם אחת 2 עיניים, ו-3 פעמים עין אחת. נותרו 72 (74, 76) עיניים. סרגי אותן עד גובה 53 (58, 55) ס"מ.

סגירת פתח העורף: בגובה 53 (58, 55) ס"מ, סרגי את 24 (26, 26) העיניים האמצעיות. ממקום זה, נסרגות שתי

אחת משורות הימין בלבד - 5 עיניים, 4 עיניים, 3 עיניים, 2 עיניים, ו-3 פעמים עין אחת. בגובה 55 (57, 60) ס"מ מתחילת הסריגה, סרגי את העיניים הנותרות. סרגי חזית נוספת כתמונת ראי.

חזית: העלי, במסרגות מס' 3.5, 48 (50, 52) עיניים. שתי העיניים הראשונות נסרגות בסריגת ימין לכל האורך (זו האימרה שאליה יתפר הרוכסן). שאר העיניים, בדוגמת פטנט (אחרי 2 עיני האימרה, התחילי ב-2 עיניים שמאל). בגובה 8 ס"מ מתחילת הסריגה, החליפי למסרגות מס' 4. התחילי לסרוג את 36 העיניים הראשונות, לפי תרשים א'. את שאר העיניים, שמרי על מסרגת עזר. סרגי את 36 העיניים של הדוגמה עד גובה 16 ס"מ מעל הפטנט, והשאירי אותן בצד. העלי, עבור החלק הפנימי של הכיס, במסרגה מס' 4, 34 עיניים חדשות. הוסיפי אליהן את 12 (14, 16) העיניים ששמרת על מסרגת עזר. סרגי בסריגה חלקה עד גובה 16 ס"מ מעל הפטנט. סרגי את 34 העיניים החדשות. הוסיפי במקומן על המסרגה את 36 העיניים של הדוגמה. במקום זה, מסתיים החלק של הכיס. מכאן, הדוגמה תהיה של 32 עיניים בלבד. 4 העיניים האחרונות בתרשים (אלה הסרגות בסריגת ימין), נסרגות מכאן בסריגה חלקה. המשיכי לסרוג 48 (50, 52) עיניים עד גובה 35 (40, 37) ס"מ מתחילת הסריגה.

הורדה לראש השרול: החל מגובה 43 (44, 44) ס"מ, הורידו בתחילת כל שורה לפי השרטוט. אורך השרול: 55 (56, 56) ס"מ. **חיבור וגימור:** תפרי את תפרי הכתפיים. הכניסי את השרולים (אמצע שרול לתפר הכתף), תפרי את תפר האורך של השרולים, ואת תפרי הצד.

צווארון: כשצד ימין של העבודה פונה אליך, העלי 110 עיניים מסביב לפתח הצוואר. סרגי את שתי העיניים הראשונות והאחרונות בסריגת ימין, ואת השאר בדוגמת פטנט. סרגי 10 ס"מ, וסרגי את העיניים. תפרי את הרוכסן בחוט תפירה תואם לצבע הסריגה. **עיבוד פנימי של הרוכסן:** העלי, במסרגות מס' 4, 120 (120, 130) עיניים. סרגי שורה ימין ושורה שמאל, וסרגי את העיניים. הכיני 2 חתיכות זהות. תפרי את העיבוד בצד הפנימי, כאשר הוא מכסה את בד הרוכסן.

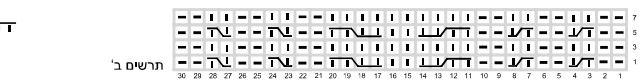

טל הורידו עין אחת למסרגת עזר אחורה. סרגי את העין הבאה - ימין. החזירי את העין ממסרגת העזר, וסרגי אותה ימין.

דד/ד הורידו 2 עיניים למסרגת עזר קדימה. סרגי את 2 העיניים הבאות - ימין. החזירי את העיניים ממסרגת העזר, וסרגי אותן ימין.

טל הורידו 2 עיניים למסרגת עזר אחורה. סרגי את 2 העיניים הבאות - ימין. החזירי את העיניים ממסרגת העזר, וסרגי אותן ימין.

טל הורידו עין אחת למסרגת עזר קדימה. סרגי את העין הבאה - ימין. החזירי את העין ממסרגת העזר, וסרגי אותה ימין.

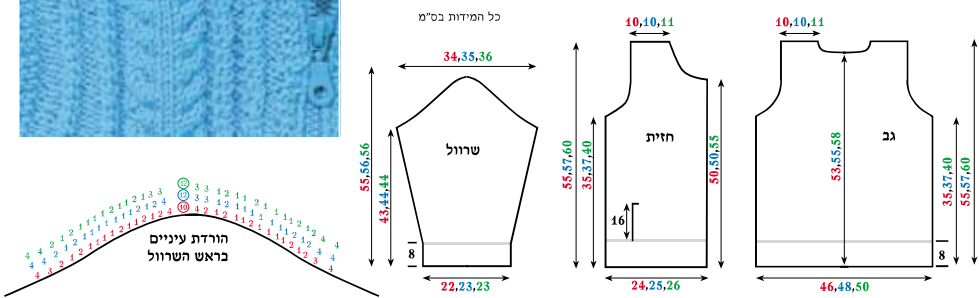

אפודה צבעונית

דגם 6

גב: העלי, במסרגות מס' 3.5, 86 (90) עיניים בצבע ירוק טורקיז. עיניים, פעם אחת 3 עיניים, פעמיים 2 עיניים, ו-3 פעמים עין אחת. המשיכי לסרוג בלי להוריד עיניים נוספות, עד גובה 58 (60) ס"מ, וסגרי את העיניים שנתרו. סרגי בהתאם את הכתף השנייה.

גימור הצוואר: חברי את תפרי הכתפיים. סרגי, במסרגה עגולה מס' 4, את 22 העיניים של העורך, השמורות על מסרגת העזר. העלי בהמשך 35 עיניים, על קטע הצוואר שבין שתי מסרגות העזר. סרגי את 8 העיניים ממסרגת העזר בחזית, והעלי בהמשך 35 עיניים נוספות. סה"כ 100 עיניים.

סרגי 7 ס"מ בעיגול, בסריגת פטנט. החליפי את המסרגה העגולה למס' 4.5, וסרגי 7 ס"מ נוספים. סרגי את העיניים בצורה רופפת.

גימור פתחי הידיים: בפתחי הידיים, העלי עיניים כאשר תפרי הצד עדיין פתוחים. העלי 74 עיניים- מפיינה לפיינה. סרגי 4 ס"מ פטנט, וסגרי את העיניים. את צדי הפטנט חברי בתפר אל המקום שבו הורדת 8 עיניים (ראי צילום). סרגי את תפרי הצד.

גב: העלי, במסרגות מס' 3.5, 86 (90) עיניים בצבע ירוק טורקיז.

סרגי 7 (8) ס"מ בסריגת פטנט. החליפי למסרגות מס' 4, והמשיכי לסרוג בסריגה חלקה, בפסים. סרגי פסים של 7 (8) ס"מ.

סדר פסי הצבע: מודפס, ורוד, וטורקיז - חוזר פעמיים.

בגובה 38 (40) ס"מ, סגרי, בתחילת כל אחת משתי השורות הבאות, 8 עיניים. סרגי פס נוסף בצבע ורוד, ואת השאר המשיכי בצבע טורקיז.

פתח העורך: בגובה 56 (58) ס"מ מתחילת הסריגה, שימי את 22 העיניים האמצעיות על מסרגת עזר. ממקום זה, נסרגות שתי הכתפיים לחוד. סרגי בצד הקרוב לצוואר - כל שורה שנייה - תחילה 2 עיניים, ולאחר מכן עין אחת. בגובה 58 (60) ס"מ מתחילת הסריגה, סגרי את העיניים הנותרות.

סיימי באותה צורה את הכתף השנייה.

חזית: סרגי, כמו את הגב, עד פתח הצוואר. בגובה 50 (52) ס"מ, שימי את 8 העיניים האמצעיות על מסרגת עזר. ממקום זה, נסרגות שתי הכתפיים לחוד.

מידות: 34 ו-38.

חומרים:

200 גרם חוט אקרילן (קלאסיק של "צמר טדי") בצבע ירוק טורקיז, ו-100 גרם בצבע ורוד זוהר. 100 גרם חוט מודפס בצבעים זוהרים.

מסרגות מס' 3.5 ו-4, ומסרגות עגולות מס' 4 ו-4.5.

קנה מידה:

20 עיניים ו-26 שורות = 10x10 ס"מ.

דוגמאות סריגה:

סריגת פטנט:

שורה 1 - 2 עיניים ימין, 2 עיניים שמאל.

שורה 2 - חופף (סרגי את העיניים כפי שהן מופיעות).

סריגה חלקה: שורה ימין, שורה שמאל.

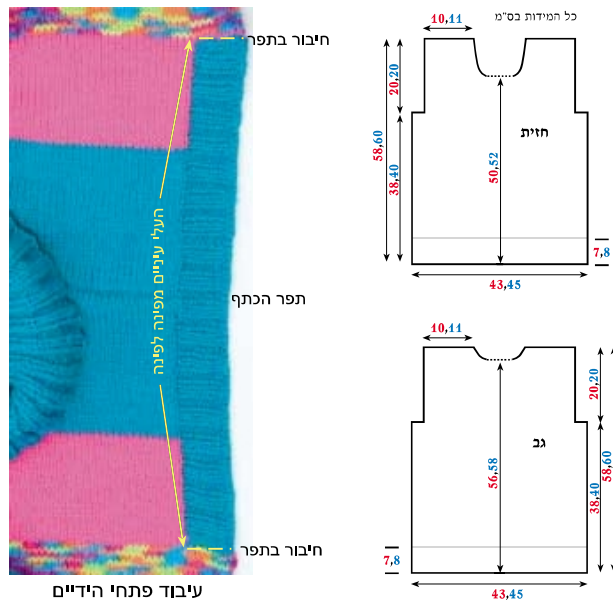





סריג בגזרה צעירה

דגם 8

דגם צעיר ומחמיא!

סרגי 20 ס"מ בסידור עיניים זה. החליפי למסרגות מס' 7, וסרגי בסריגה חלקה, מלבד 10 העיניים האמצעיות, אותן המשיכי לסרוג בפטנט. במקביל, לצורך הרחבת השרוול, הוסיפי עין אחת מכל צד - כל שורה ששית- 5 פעמים. בגובה 45 ס"מ מתחילת הסריגה, סגרי בתחילת כל אחת סן השורות הבאות: 3 עיניים, 2 עיניים, 5 פעמים עין אחת, פעמיים 2 עיניים, ואת 8 העיניים האחרונות - בבת אחת.

חיבור וגימור: חברי את תפרי הכתפיים. העלי, במסרגה עגולה, את 10 העיניים של העורף. בהמשך פתח הצוואר, העלי 14 עיניים. הוסיפי את 10 העיניים של החזית, ו-14 עיניים נוספות בהמשך פתח הצוואר. סרגי 12 שורות בסריגת פטנט בעיגול, וסגרי את העיניים בצורה רופפת. הכניסי שרוולים לפתח בית השחי. אמצע שרוול - לתפר הכתף. תפרי את תפרי האורך של השרוולים, ואת תפרי הצד.

מחמם אוזניים: העלי, במסרגות מס' 7, 12 עיניים. סרגי בסריגת פטנט עד אורך 50 ס"מ, סגרי את העיניים, וחברי לצורת סרט.

הראשונות והאחרונות בסריגה חלקה, והשאר - המשיכי כפי שהעיניים מופיעות (העזרי בתרשים). סרגי, בסידור זה, 6 שורות. שני שוב את סידור העיניים, סרגי את 12 עיניים הראשונות והאחרונות בסריגה חלקה, והשאר - המשיכי כפי שהעיניים מופיעות. סרגי בסידור זה 6 שורות. בהמשך, סרגי את 16 עיניים הראשונות והאחרונות בסריגה חלקה, ואת השאר - המשיכי כפי שהעיניים מופיעות. בגובה 32 ס"מ מתחילת הסריגה, סגרי עבור בית השחי - עין אחת מכל צד, 6 פעמים. המשיכי לסרוג עד גובה 49 ס"מ, שימי את 10 העיניים האמצעיות על מסרגת עזר. ממקום זה, נסרגות שתי הכתפיים לחד. סגרי בצד הקרוב לצוואר, כל שורה שנייה, 2 עיניים - פעמיים. בגובה 52 ס"מ, סגרי את העיניים הנותרות.

חזית: סרגי כמו הגב, מלבד פתח הצוואר. בגובה 46 ס"מ, שימי את 10 העיניים האמצעיות על סיכת בטחון, וסגרי בצד הקרוב לצוואר, כל שורה שנייה, עין אחת - 4 פעמים.

שרוולים: העלי, במסרגה מס' 6, 26 עיניים, וסרגי בסריגת פטנט (התחילי את השורה ב-2 עיניים ימין).

מידה: 38.

חומרים:

500 גרם חוט אקרילן עבה (אוסלו של "צמר טדי")
מסרגות מס' 6 ו-7,
ומסרגה עגולה מס' 6.

דוגמאות סריגה:

סריגת פטנט -
שורה 1: 2 ימין, 2 שמאל.
שורה 2: חופף (סרגי את העיניים כפי שהן מופיעות).

סריגה חלקה - שורה ימין, שורה שמאל.

קנה מידה:

10 עיניים ו-14 שורות = 10x10 ס"מ.

גב: העלי, במסרגות מס' 6, 42 עיניים. התחילי את השורה ב-2 עיניים שמאל, וסרגי בסריגת פטנט. המשיכי לסרוג בסידור עיניים זה עד גובה 20 ס"מ. החליפי למסרגות מס' 7. ממקום זה, משתנה סידור העיניים: סרגי את 8 העיניים

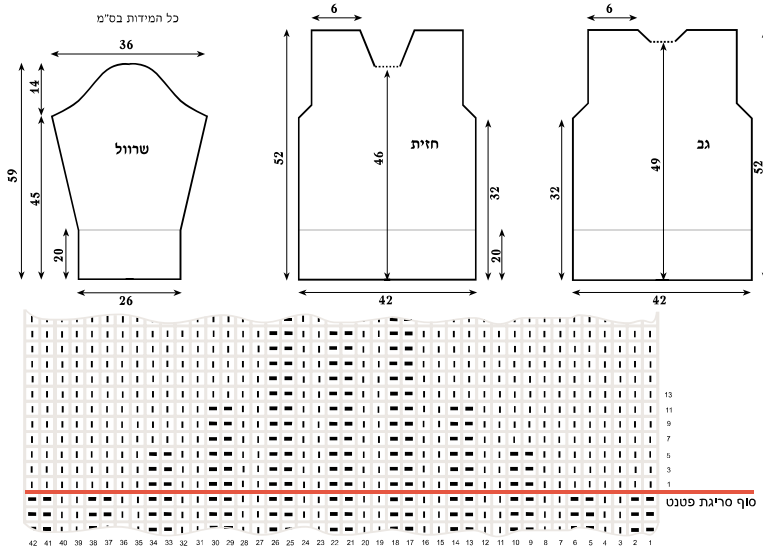

■ עין שמאל
● עין ימין
- כל השורות החוזרות - חופפות



חולצת מעטפה

דגם 9

נותרו 34 עיניים.
 בגובה 55 ס"מ מקו הכתף התחילי לסגור,
 בתחילת שורות היסין, 2 עיניים - 17
 פעמים.
 סרגי את חזית ימין - כתמונת ראי.
חיבור וגימור: קפלי את החולצה לאורך
 קו הכתפיים. תפרי את תפרי השרולים.
 תפרי את תפרי הצד - עד האמצע.
 הצליבי את שני חלקי החזית. חברי את
 הקצה האלכסוני התחתון של חזית ימין,
 לחצי התחתון של תפר הצד בצד שמאל,
 ואת חזית שמאל - לצד ימין.
 סרגי שורה של חצאי עמודים מסביב לקו
 החזית ומסביב לשרולים של החולצה.

הסוודר נסרג בחתיכה אחת.

העלי 104 עיניים, וסרגי בדוגמת פטנט
 עד גובה 30 ס"מ. הוסיפי עבור השרולים,
 בכל סוף שורה, 6 עיניים - 13 פעמים
 (ישנן 260 עיניים).
 המשיכי לסרוג בדוגמת פטנט עד גובה
 49 ס"מ מתחילת הסריגה (קו הכתפיים).
 העבירי את 112 העיניים הראשונות
 למסרגת עזר, וסרגי את 36 העיניים
 הבאות.
 המשיכי לסרוג את 112 העיניים
 האחרונות (חזית ושרוול שמאל).
 בגובה 10 ס"מ נוספים, סרגי, בתחילת
 שורות שמאל, 6 עיניים - 13 פעמים.

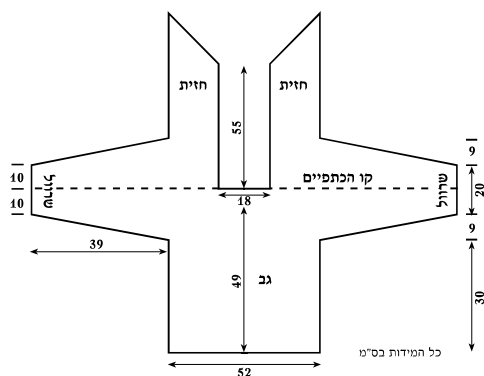

לסריגת דוגמית, השתמשי בחוט, במסרגות ובדוגמה
 הנתונים בהוראות. סרגי לפחות 20 עיניים, בגובה של
 10 ס"מ. כך תוכלי למדוד בנוחיות, ולסמן באמצע ריבוע
 של 5x5 ס"מ. ספרי את מס' העיניים, ואת מס' השורות.
 קנה המידה הנתון בהוראות, מתייחס ל- 10x10 ס"מ.
 הבפילי את מס' העיניים שקבלת ב-5 ס"מ, והשווי לנתון
 בהוראות. אם יש לך פחות עיניים מהנתון בהוראות,
 סימן שהסריגה שלך רופפת מדי. הקטיני את המסרגות
 לבי הצורך.

אם מס' העיניים בדוגמית שלך גדול מן הנתון בהוראות,
 סימן שהסריגה שלך צפופה מדי. הגדילי את המסרגות
 לבי הצורך.

מידה:

מידה אחת, המתאימה למידות 38 עד 42.

החומרים:

250 גרם חוט מוהיר
 (ליידי של "צמר טדי")
 מסרגה עגולה מס' 4,
 ומסרגת 00 מס' 4.

קנה מידה:

20 עיניים ו-30 שורות= 10x10 ס"מ.

דוגמאות סריגה:

1. דוגמת פטנט: 2 עיניים ימין, 4 עיניים שמאל.
2. כל השורות החוזרות - חופפות. חצאי עמודים בסריגת קרושה.





אפודת צעיף

דגם 10

בשורה הבאה: העבירי עין לא סרוגה, סרגי 2 עיניים יחד ימין, והעבירי את העין הלא סרוגה - מעל. גזרי את החוט, והעבירי אותו דרך העין האחרונה. בשרטוט).

חברי את האבזם למקומו (היעזרי בשרטוט).

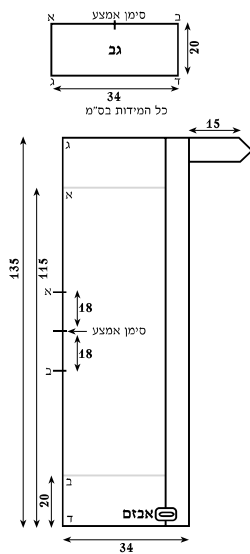

העלי 30 עיניים. סרגי בחלוקה הבאה: 8 עיניים בסריגת ימין, ו-22 עיניים בסריגת פטנט.

בגובה 20 ס"מ, עברי לסרוג את 22 העיניים שנסרגו בפטנט - בסריגה חלקה. בגובה 11.5 ס"מ מתחילת הסריגה, הפכי שוב את 22 העיניים לסריגת פטנט, וסרגי 20 ס"מ נוספים.

גב: העלי 30 עיניים, סרגי 20 ס"מ בסריגת פטנט, וסרגי את העיניים בצורה רופפת. חיבור וגימור:

קפלי את הצעיף לאורכו, וסמני בחוט צבעוני את האמצע, וכן שני סימנים נוספים - במרחק 18 ס"מ מכל צד של סימן האמצע (נקודות א' ו-ב'). סמני גם את מקום האמצע של הגב. חברי את הפטנט של הגב אל הצעיף - אמצע אל אמצע.

חברי, במתיחה קלה, את נקודות א' ו-ב' של הגב לאלה של הצעיף.

חברי את שני צדי הפטנט של הגב - אל צדי הפטנט של הצעיף (נקודות ג' ו-ד'). העלי 7 עיניים בפניה הימנית של הצעיף. סרגי, בסריגת ימין, חגורה באורך 15 ס"מ.

בשורה הבאה: סרגי 2 עיניים יחד ימין, 3 עיניים ימין, ושוב 2 עיניים יחד ימין. בשורה הבאה: סרגי 2 עיניים יחד ימין, עין ימין, ושוב 2 עיניים יחד ימין.

מידה:

מידה אחת, המתאימה למידות 38 עד 42.

חומרים:

300 גרם חוט עבה (מודה של "צמר טדי"). מסרגות מס' 8. אבזם.

קנה מידה:

9 עיניים ו-13 שורות = 10x10 ס"מ.

דוגמאות הסריגה:

- 1: סריגת ימין - כל השורות נסרגות ימין.
- 2: סריגת פטנט - שורה ראשונה: עין ימין, עין שמאל. שורה שנייה: חופף (סרגי את העיניים כפי שהן מופיעות).
- 3: סריגה חלקה - שורה ימין, שורה שמאל.

?

שאלה:

למרות שאני מקפידה לסרוג לפי ההוראות וסופרת את העיניים שוב ושוב, הסוודר שסרגתי יצא יותר רחב מן המידות בחוברת. האם צריך להקטין את מספר העיניים?

תשובה:

נראה שהבעיה היא במתיחות הסריגה. הסריגה, כמו כתב היד שונה מאדם לאדם. כנראה שהסריגה שלך רופפת במיוחד. בעבודה הבאה, אל תדלגי על סריגת הדוגמית ובדיקת קנה המידה. כנראה שתצטרכי להקטין את המסרגות ולא את מספר העיניים.





שרוולן

להיט החם של החורף!

באותו צד שהורדת את העיניים, הוסיפי 33 עיניים, 4 עיניים, 4 פעמים 2 עיניים, ו-5 פעמים עין אחת (הוספת העיניים נעשית בסוף השורה, בצד שמאל של העבודה). ישנן 99 עיניים. סרגי 3 ס"מ מבלי לשנות את מס' העיניים.

שרוול שמאל: בתחילת שתי השורות הבאות, סרגי 16 עיניים. בהמשך, סרגי, כל שורה שנייה, 9 פעמים עין אחת, מכל צד. נותרו 49 עיניים.

סמני את מקום ההורדה האחרונה, ממקום זה סרגי 46 ס"מ נוספים, וסרגי את העיניים.

חיבור: קפלי את השרוולן - חזית על הגב, ותפרי מנקודה א' עד נקודה ב', ומנקודה ג' עד נקודה ד'.

כל השרוולן נסרג בחתיכה אחת. מתחילים משרוול ימין, בהמשך חזית וגב, ומסיימים בשרוול שמאל.

שרוול ימין: העלי 49 עיניים. סרגי עד גובה 46 ס"מ מתחילת הסריגה, סמני מקום זה בחוט צבעוני, והתחילי להוסיף כל שורה שנייה, עין אחת מכל צד, 9 פעמים. בסוף כל אחת משתי השורות הבאות, הוסיפי 16 עיניים. ישנן 99 עיניים.

פתח החזית: סרגי 3 ס"מ מבלי לשנות את מס' העיניים.

הוריד, בתחילת כל שורה שנייה, בצד ימין בלבד: 5 פעמים עין אחת, 4 פעמים 2 עיניים, פעם אחת 4 עיניים, ופעם אחת 33 עיניים. נותרו 49 עיניים. סרגי 14 ס"מ בלי לשנות את מס' העיניים (פתח העורף).

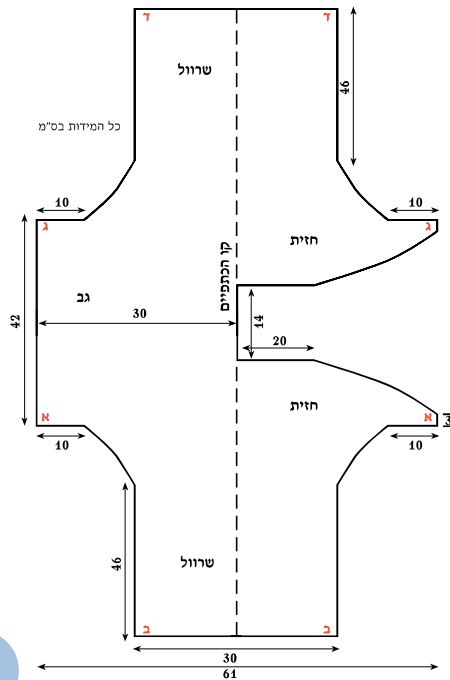

כדי להקל על ספירת השורות השתמשי בסופר שורות אשר ניתן להשיג בחנויות הצמר. החליקי את סופר השורות על המסרגה, ובסוף כל שורה, תתקדמי ספרה אחת (אם נדמה לך ששכחת לקדם את סופר השורות, זכרי ששורות הימין הן תמיד אי זוגיות).

חומרים:

400 גרם חוט פרווה (אפריקה של "צמר טדי"). מסרגות מס' 5.

קנה מידה:

16 עיניים ו-20 שורות= 10x10 ס"מ.

דוגמת הסריגה:

סריגת פטנט:

שורה 1 - עין ימין, עין שמאל.
שורה 2 - חופף (סרגי את העיניים כפי שהן מופיעות).

שימי לב!

כל השרוולן נסרג בסריגת פטנט. בהוספת עיניים או הפחתתן, הקפידו לשמור על הקו הישר של הדוגמה!





סריג פרווה

חוטי הפרווה הם ה"צעקה האחרונה" של אופנת החורף

גב: העלי, במסרגות מס' 4, בחוט קלאסיק, 92 עיניים. סרגי בסריגת פטנט, עד גובה 10 ס"מ. החליפי למסרגות מס' 6,5, ואת החוט ל"קובה".
 בשורה הראשונה, צמצמי בצורה הבאה: סרגי 6 עיניים, לאחר מכן 40 פעמים 2 עיניים יחד, ואת 6 העיניים האחרונות. ישנן 52 עיניים.
 סרגי עד גובה 50 ס"מ מתחילת הסריגה. הורדה לרגל: הוריד, כל שורה שנייה, עין מכל צד - 9 פעמים. השאיירי את 34 העיניים הנותרות על המסרגה.

חזית: זהה לגב.
שרולים (השרולים נסרגים בסריגת פטנט): העלי, במסרגות מס' 4, בחוט "קלאסיק", 47 עיניים. סרגי 10 ס"מ. לצורך הרחבת השרול, הוסיפי, בהמשך, כל שורה שמינית עין אחת מכל צד, 11 פעמים. בגובה 46 ס"מ מתחילת הסריגה יש 69 עיניים.
הורדה לרגל: סרגי את העין הרביעית והחמישית ביחד - שמאל, סרגי עד 5 תפרי הצד.

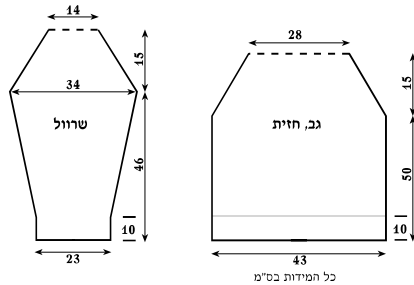

מידה: 40

חומרים:

- 300 גרם חוט פרווה (קובה של "צמר טדי")
- 200 גרם חוט אקרילן (קלאסיק של "צמר טדי")
- מסרגות מס' 4 ו-6,5, ומסרגה עגולה מס' 4.

קנה מידה:

בחוט קובה, בסריגה חלקה: 12 עיניים ו-12 שורות = 10x10 ס"מ.

בחוט קלאסיק, בסריגת פטנט: 20 עיניים ו-26 שורות = 10x10 ס"מ.

דוגמאות סריגה:

1. סריגת פטנט - שורה: עין ימין, עין שמאל.
2. שורה: חופף (סרגי את העיניים כפי שהן מופיעות). סריגה חלקה - שורה ימין, שורה שמאל.



שאלה: קיבלתי בירושה ערימה של חוברות סריגה ישנות. יש בהם דגמים אשר מתאימים גם לאופנה היום. כתוב בחוברת לסרוג בעובי DK. באיזה צמר אפשר לסרוג היום?

תשובה:

double knitting DK 1X, הם ציון סטנדרטי המייצג עובי של חוט. יש חוטים מעולים אחדים בעובי זה (קלאסיק, סימפטיק, כריזמה, ספקטרום ועוד) ההבדל ביניהם הוא בצביעה, ובחומרים שהם מכילים (יש חוטים שהם 100% סינטטים, ויש עם אחוזים שונים של צמר). המונח DK מופיע בדרך כלל על התווית. בכל אופן, רצוי לסרוג דוגמית כדי להתאים את קנה המידה.



ז'קט פרווה

דגם 13

גב: העלי, במסרגות מס' 3.5, בחוט "קלאסיק", 74 עיניים. סרגי 10 ס"מ בסריגת פטנט. החליפי את החוט ל"אוקלהומה", ואת המסרגה למס' 4. לשורת חוט הפרווה הראשונה, צמצמי 6 עיניים במפוזר לאורך השורה. נותרו 68 עיניים. סרגי בסריגה חלקה עד גובה 36 ס"מ מתחילת הסריגה. סרגי, עבור פתח בית השחי, 4 פעמים עין אחת מכל צד. עד גובה 57 ס"מ מתחילת הסריגה, וסרגי את העיניים שנותרו. סרגי שרוול נוסף-זהה.

חזית: העלי, במסרגות מס' 3.5, בחוט "קלאסיק", 35 עיניים. סרגי 10 ס"מ בדוגמת פטנט. החליפי את החוט ל"אוקלהומה", ואת המסרגות למס' 4. לשורת חוט הפרווה הראשונה, צמצמי 3 עיניים במפוזר לאורך השורה. סרגי את 32 העיניים הנותרות, עד גובה 36 ס"מ מתחילת הסריגה.

פתח בית השחי: סרגי, בתחילת שורות הימין בלבד, 4 פעמים עין אחת. סרגי את 28 העיניים הנותרות עד גובה 45 ס"מ.

פתח הצוואר: סרגי בתחילת שורות השמאל בלבד - פעם אחת 4 עיניים, פעם אחת 3 עיניים, פעם אחת 2 עיניים, ופעם אחת עין אחת. המשכי לסרוג את העיניים הנותרות עד גובה 57 ס"מ, וסרגי אותן. סרגי את החזית השנייה, כתמונת ראי.

אימרת הרוכסן: העלי על פתח החזית, במסרגות מס' 3.5, בחוט "קלאסיק", 120 עיניים. סרגי 6 שורות בסריגת פטנט, וסרגי את העיניים. סרגי אימרה זהה גם בחזית השנייה. תפרי את הרוכסן למקומו, בחוט תפירה, בצבע תואם. עבור העיבוד הפנימי של הרוכסן, סרגי שתי חתיכות נפרדות של 120 עיניים. בחוט "קלאסיק", העלי את העיניים במסרגות מס' 3.5. סרגי שורה ימין ושורה שמאל, וסרגי את העיניים. תפרי את העיבוד על החלק הפנימי של הרוכסן.

חזית: העלי, במסרגות מס' 3.5, בחוט "קלאסיק", 35 עיניים. סרגי 10 ס"מ בדוגמת פטנט. החליפי את החוט ל"אוקלהומה", ואת המסרגות למס' 4. לשורת חוט הפרווה הראשונה, צמצמי 3 עיניים במפוזר לאורך השורה. סרגי את 32 העיניים הנותרות, עד גובה 36 ס"מ מתחילת הסריגה.

פתח בית השחי: סרגי, בתחילת שורות הימין בלבד, 4 פעמים עין אחת. סרגי את 28 העיניים הנותרות עד גובה 45 ס"מ.

פתח הצוואר: סרגי בתחילת שורות השמאל בלבד - פעם אחת 4 עיניים, פעם אחת 3 עיניים, פעם אחת 2 עיניים, ופעם אחת עין אחת. המשכי לסרוג את העיניים הנותרות עד גובה 57 ס"מ, וסרגי אותן. סרגי את החזית השנייה, כתמונת ראי.

אימרת הרוכסן: העלי על פתח החזית, במסרגות מס' 3.5, בחוט "קלאסיק", 120 עיניים. סרגי 6 שורות בסריגת פטנט, וסרגי את העיניים. סרגי אימרה זהה גם בחזית השנייה. תפרי את הרוכסן למקומו, בחוט תפירה, בצבע תואם. עבור העיבוד הפנימי של הרוכסן, סרגי שתי חתיכות נפרדות של 120 עיניים. בחוט "קלאסיק", העלי את העיניים במסרגות מס' 3.5. סרגי שורה ימין ושורה שמאל, וסרגי את העיניים. תפרי את העיבוד על החלק הפנימי של הרוכסן.

שרוולים: העלי, במסרגות מס' 3.5, בחוט

בזכות גמישות החוט, גודל אחד מתאים למידות 36, 38 ו-40.

חומרים:

450 גרם חוט פרווה (אוקלהומה של "צמר טדי")
100 גרם חוט אקרילן (קלאסיק של "צמר טדי"),
בצבע תואם.
מסרגות מס' 3.5 ו-4.
רוכסן באורך 55 ס"מ.

קנה מידה:

16 עיניים ו-24 שורות = 10x10 ס"מ.

דוגמאות סריגה:

1. סריגת פטנט - שורה 1: עין ימין, עין שמאל.
2. שורה 2: חופף (סרגי את העיניים כפי שהן מופיעות).
2. סריגה חלקה: שורה ימין, שורה שמאל.

חדש!
ז'קט חמות
לתינוקות ולילדים

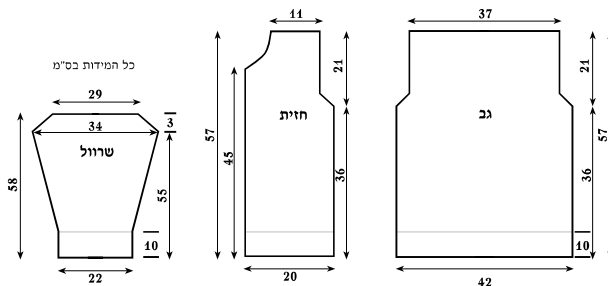



דגם 14

פונצ'ו צבעוני

העלי, במסרגות מס' 6, 125 עיניים. סרגי 4 שורות ימין. עברי למסרגות מס' 7. שורה 1: 3 עיניים ימין (עיניים אלה נסרגות בסריגת ימין לכל אורך הפונצ'ו, ומהוות את אימרת הסגירה). 2 עיניים יחד ימין מאחור. המשיכי לסרוג ימין עד 2 עיניים לפני סוף השורה. סרגי אותן - 2 ביחד ימין מלפנים. שורה 2: סרגי שמאל עד 3 עיניים לפני סוף השורה, אותן סרגי - ימין. המשיכי לצמצם באותה צורה, עד שנותרו 61 עיניים על המסרגה.

עיצוב הכתפיים: סמני את 3 העיניים האמצעיות. שורה הבאה: (בצד ימין של העבודה) המשיכי כרגיל את ההורדות בתחילת השורה ובסופה, ובמקביל, סרגי 2 עיניים יחד ימין מאחור לפני 3 העיניים המסומנות, ו-2 ביחד ימין מלפנים, אחרי 3 העיניים המסומנות. בכל שורה מצמצמות כעת סה"כ 4 עיניים. שורה

הבאה: סרגי שמאל עד 3 עיניים לפני סוף השורה, וסרגי אותן ימין. חזרי על שתי השורות האחרונות, עד שנשארות 33 עיניים. החליפי שוב למסרגות מס' 6, וסרגי את 12 השורות הבאות כך: את 3 העיניים הראשונות בשורה - סרגי בסריגת ימין. את שאר העיניים, סרגי בסריגת פטנט. סגרי את כל העיניים. החלק השני נסרג כתמונת ראי. סרגי את 3 עיני הימין, המהוות את אימרת הסגירה, בסוף השורה, ואת שתי העיניים שלפניהם, סרגי 2 ביחד ימין מלפנים.

חיבור וגימור: תפרי את תפר אמצע הגב. חברי את הכפתורים. בגלל עובי החוט, אין צורך לעשות לולאות (הכפתורים מתכפתרים לתוך הסריג). גזרי חוטים באורך 40 ס"מ עבור הפרנזים. קפלי באמצע כל חוט, ותלי אותם מסביב לפונצ'ו.

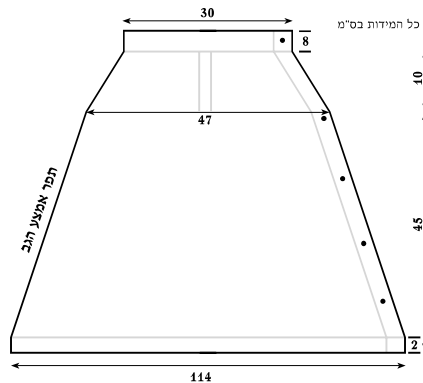

מידה אחת
חומרים:
700 גרם חוט עבה (מודה של "צמר טדי")
5 כפתורי עץ מאורכים. מסרגות מס' 6 ו-7.

קנה מידה:
11 עיניים ו-14 שורות = 10x10 ס"מ.

דוגמאות סריגה:
סריגת ימין:
כל השורות - ימין.
סריגה חלקה: שורה ימין, שורה שמאל.
סריגת פטנט:
שורה 1 - 1 ימין, 1 שמאל.
שורה 2 - חופף (סרגי את העיניים כפי שהן מופיעות).

דגם 15

נעלי בית לכל המשפחה

שורה הבאה: 9 עיניים ימין, 3 עיניים ביחד ימין, 4 עיניים ימין, 3 עיניים ביחד ימין, 9 עיניים ימין. שורה הבאה: ימין. שורה הבאה: ימין. שורה הבאה: 8 עיניים ימין, 3 עיניים ביחד ימין, 2 עיניים ימין, 3 עיניים ביחד ימין, 8 עיניים ימין. שורה הבאה: ימין. שורה הבאה: 7 עיניים ביחד ימין, 3 עיניים ימין, 3 עיניים ביחד ימין, 7 עיניים ימין. שורה הבאה: ימין. שורה הבאה: 6 עיניים ימין, 3 עיניים ביחד ימין, 3 עיניים ימין. סגרי את העיניים הנותרות. קפלי את הנעל לאורכה, חברי את תפר העקב, ותפרי רוכסן שסוגר את החלק העליון.

העלי 4 עיניים, וסרגי אותן ימין. שורה הבאה: הכפילי את כל העיניים (סרגי כל עין פעם מלפנים ופעם מאחור). ישנן 8 עיניים. שורה הבאה: הכפילי שוב את כל העיניים. ישנן 16 עיניים. שורה הבאה: הכפילי שוב את כל העיניים. ישנן 32 עיניים. המשיכי לסרוג עד גובה 12 (16, 18, 21) ס"מ בסריגת פטנט. סגירת העקב: (בסריגת ימין) שורה הבאה: 10 עיניים ימין, 3 עיניים ביחד ימין, 6 עיניים ימין, 3 עיניים ביחד ימין, 10 עיניים ימין. שורה הבאה: ימין.

למידות נעל:
24-27, 28-34, 35-38, 39-43.
חומרים:
100 (100, 100, 200) גרם חוט אקרילן עבה (מודה או אוסלו של "צמר טדי").
2 רוכסנים מותאמים לאורך הנעל. מסרגות מס' 7.
דוגמאות סריגה:
סריגת ימין: כל השורות נסרגות ימין. סריגת פטנט: עין ימין, עין שמאל. בשורה הבאה, סרגי את העיניים כפי שהן מופיעות.



פונצ'ו בחוט כפול

כל חלק לחוד. החלק הראשון: מתחילת השורה, ועד העין השלישית מתוך 6 עיני הימין. סרגי חלק זה עד גובה 20 ס"מ ממקום החלוקה, והשאיר את העיניים על מסרגת עזר. החלק השני: מהעין הרביעית מתוך 6 עיני הימין, ועד העין השלישית של קבוצת עיני הימין השנייה. חלק זה, כולל את דוגמת הצמות ואת הצמצומים. המשיכי לצמצם 2 עיניים לפני דוגמת הצמות, ו-2 עיניים אחריה, בכל שורה רביעית. בגובה 20 ס"מ מעל מקום החלוקה, צרפי עיניים אלה אל המסרגה עם העיניים של החלק הקודם. סרגי את החלק האחרון עד אותו גובה. כאשר כל העיניים על אותה מסרגה, סרגי 2 שורות נוספות באותו סידור עיניים. סיימת את פתחי הידיים. המשיכי לצמצם עיניים, ולסרוג את כל העיניים שלפני הצמה ואחריה בסריגה חלקה, עד שנשארות 60 עיניים.

גימור: צרפי את העיניים של שני חלקי הפונצ'ו על מסרגה מס' 5 (120 עיניים). שורה הבאה: שורת צמצום. צמצמי 14 עיניים לאורך השורה. נותרו 106 עיניים. סרגי 7 ס"מ בסריגת פטנט, וסרגי את העיניים. תפרי את תפרי הצד, וחברי את הרוכסנים בפתחי הידיים. רצוי לתפור את הרוכסנים בתפירת יד, בחוט בצבע תואם.

הפונצ'ו הזה, מתאים בהחלט להחליף את מעיל החורף. הוא סרוג משני חוטים יחד, וזוכה ביתרונות של שניהם.

גב: העלי, במסרגות מס' 5, 168 עיניים. סרגי 4 שורות ימין. החליפי למסרגות מס' 6, וסרגי בחלוקה הבאה: 76 עיניים בסריגה חלקה, 16 עיניים בדוגמת הצמות, ו-76 עיניים בסריגה חלקה. כל שורה רביעית - שורת צמצום. בכל שורה כזו, מופחתות 4 עיניים (2 עיניים לפני דוגמת הצמות, ו-2 עיניים אחריה). סרגי עד 4 עיניים לפני דוגמת הצמות. * העבירי עין לא סרוגה, סרגי את העין הבאה ימין. והעבירי את העין הלא סרוגה - מעליה. חזרי מה-* פעם נוספת. סרגי את 16 העיניים של דוגמת הצמות, ואחריהן- סרגי, פעמיים, 2 עיניים ביחד ימין מלפנים, והמשיכי עד סוף השורה בסריגה חלקה. חזרי על שורת הצמצום כל 4 שורות - 27 פעמים. נותרו 60 עיניים. השאירי עיניים אלה בצד.

חזית: סרגי כמו הגב, כולל דוגמת הצמות והצמצומים.

פתחי הרוכסנים: במקביל, בגובה 15 ס"מ מתחילת הסריגה, סמני באמצע כל צד את 6 העיניים האמצעיות. עיניים אלה, יסרוג מעכשיו בסריגת ימין. סרגי 2 שורות בסיסור עיניים זה. שורה הבאה: חלקי את העבודה ל-3 חלקים, והמשיכי לסרוג

חומרים:
350 גרם חוט מוהיר מודפס (ליידי של "צמר טדי").
400 גרם חוט אקרילן (קלאסיק של "צמר טדי")
מסרגות מס' 5 ו-6.
מסרגת עזר לצמות.
שני רוכסנים באורך 20 ס"מ.

קנה מידה:
13 עיניים = 18 שורות = 10x10 ס"מ.

דוגמאות סריגה:
סריגת ימין:
כל השורות נסרגות ימין.
סריגה חלקה:
שורה ימין, שורה שמאל.
סריגת פטנט:
שורה 1 - 1 ימין, 1 שמאל.
שורה 2 - חופף (סרגי את העיניים כפי שהן מופיעות).
דוגמת הצמות: סרגי לפי התרשים.

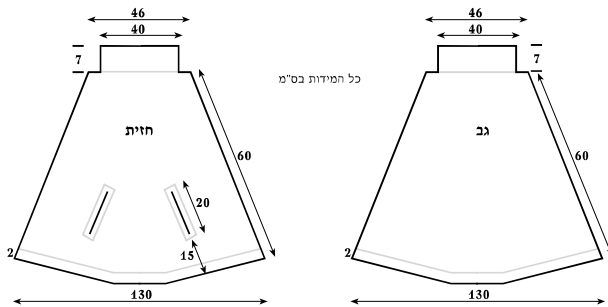
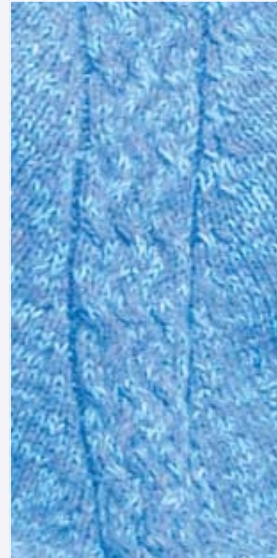

כל השורות החזרות - חופפות

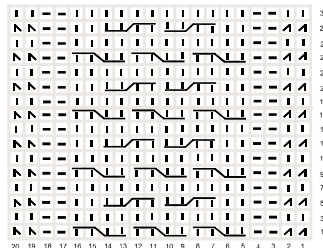

עין שמאל | עין ימין | 2 ביחד ימין
העבירי עין לא סרוגה. סרגי את העין הבאה ימין. והעבירי את העין הלא סרוגה - מעלי.

ד חזרו 2 עיניים למסרגת עזר קדימה. סרגי את 2 העיניים הבאות - ימין. החזירי את העיניים ממסרגת העזר, וסרגי אותן ימין.

ד חזרו 2 עיניים למסרגת עזר אחורה. סרגי את 2 העיניים הבאות - ימין. החזירי את העיניים ממסרגת העזר, וסרגי אותן ימין.



עליונית מוהיר

דגם 17

מידות: 38 (42)

חומרים:

250 (300) גרם חוט מוהיר
(ליידי של "צמר טדי").

מסרגות מס' 3.5 ו-4,
ומסרגות עגולות מס' 4 ו-4.5.

קנה מידה:

19 עיניים ו-26 שורות = 10x10 ס"מ.

דוגמאות סריגה:

סריגה חלקה: שורה ימין, שורה שמאל.

סריגת פטנט מס' 1: 2 עיניים ימין, 2 עיניים שמאל. כל השורות חופפות.
סריגת פטנט מס' 2: 2 עיניים ימין, 3 עיניים שמאל. כל השורות חופפות.

הוסיפי

כובע להשלמת המראה
הוראות סריגה דגם 19
בעמוד הבא



שרולים: במסרגות מס' 3.5, העלי' 40 (44) עיניים. סרגי 3 ס"מ בסריגת פטנט. החליפי למסרגות מס' 4, וסרגי בסריגה חלקה. לצורך הרחבת השרוול, הוסיפי: כל שורה שמינית, עין מכל צד, 3 (5) פעמים. לאחר מכן, כל שורה עשירית, הוסיפי עין מכל צד 8 (7) פעמים. המשיכי לסרוג, ללא הוספת עיניים, עד גובה 46 (48) ס"מ מתחילת הסריגה.

לעיצוב ראש השרוול, התחילי להוריד עיניים - לפי השרטוט - בתחילת כל שורה.

חיבור וגימור: חברי את תפרי הכתפיים. הכניסי את השרולים (אמצע שרוול לתפר הכתף), תפרי את תפרי האורך בשרולים, ואת תפרי הצד. סמני בחוט צבעוני, 4 נקודות חשובות: 1. אמצע העורף.

2. אמצע הגב בחלק התחתון.
3. קפלי את הסוודר לרוחבו, והניחי את נקודת אמצע העורף על נקודת אמצע הגב. סמני את נקודות הקיפול בשני הצדדים. 4 הנקודות מסמנות את רבעי הסוודר. כשצד ימין של העבודה פונה אליו, התחילי להעלות עיניים במסרגה עגולה מס' 4, מנקודת האמצע התחתונה של הגב. העלי' 65 (73) עיניים עד נקודת הסימון הראשונה, והמשיכי להעלות אותו מספר בין כל שתי נקודות סימון. סרגי בעיגול, בסה"כ, 260 (292) עיניים. לאחר סריגת 10 ס"מ הראשונים בסריגת פטנט מס' 1, הוסיפי, בין כל שתי עיני שמאל, עין שמאל נוספת. מכאן ואילך, סרגי בסריגת פטנט מס' 2. לאחר סריגת 10 ס"מ נוספים, סרגי את כל העיניים בצורה רופפת.

העלי, במסרגות מס' 4, 72 (80) עיניים, וסרגי בסריגה חלקה. לצורך הרחבת הסוודר, הוסיפי: כל שורה **ששית** (שמינית) עין אחת מכל צד - 4 פעמים. בגובה 11 (14) ס"מ מתחילת הסריגה, התחילי להוריד עיניים עבור פתח בית השחי: הורדי בתחילת כל אחת מן השורות הבאות: **למידה 38: פעם אחת 3 עיניים, פעם אחת 2 עיניים, ופעמיים עין אחת.**

למידה 42: פעם אחת 4 עיניים, פעם אחת 3 עיניים, פעם אחת 2 עיניים, ופעם אחת עין אחת. המשיכי לסרוג את העיניים הנותרות עד גובה 28 (33) ס"מ מתחילת הסריגה.

פתח העורף: סגרי את 24 העיניים האמצעיות. מכאן נסרגות שתי הכתפיים לחוד. סגרי כל שורה שנייה בצד הקרוב לצוואר - 2 עיניים, ואח"כ עין אחת. בגובה 30 (35) ס"מ, סגרי את העיניים הנותרות.

חזית: העלי, במסרגות מס' 4, 4 (6) עיניים. הוסיפי בתחילת שורות הימין (תפר הצד): כל שורה **ששית** (שמינית) עין אחת - 4 פעמים. בגובה 11 (14) ס"מ מתחילת הסריגה, התחילי להוריד עיניים - בתחילת שורות הימין - עבור בית השחי: **למידה 38: פעם אחת 3 עיניים, פעם אחת 2 עיניים, ופעמיים עין אחת.** **למידה 42: פעם אחת 4 עיניים, פעם אחת 3 עיניים, פעם אחת 2 עיניים, ופעם אחת עין אחת.** במקביל, הוסיפי בסוף כל אחת משורות הימין: עין אחת 9 (9) פעמים, ולאחר מכן, בסוף כל שורה רביעית, עין אחת 9 (10) פעמים. סרגי את העיניים הנותרות עד גובה 30 (35) ס"מ, וסגרי אותן. סרגי חזית נוספת כתמונת ראי.

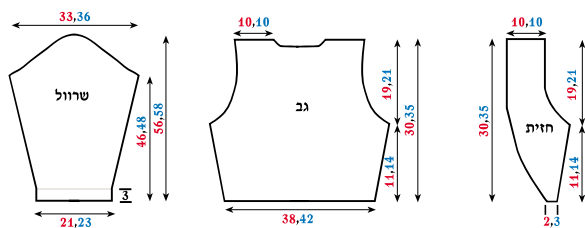

כל המידות בס"מ





צעוף פונצ'ו מחוט אלגנט

דגם 18

והאחרונות - נסרגות ימין משני הצדדים. סרגי חלק זה, עד גובה 30 ס"מ ממקום החלוקה. השאירי, את העיניים שסרגת על מסרגה. המשיכי לסרוג את יתר 72 העיניים שעל מסרגת העזר באותה צורה - עד גובה 30 ס"מ ממקום החלוקה. חברי שוב את שני החלקים, וסרגי אותם יחד (כמו בחלק הראשון). בגובה 45 ס"מ ממקום החיבור, סגרי את העיניים. הכיני חוטים באורך 40 ס"מ. תלי אותם כפרנזים בקבוצות של 5 חוטים.

כל המידות בס"מ

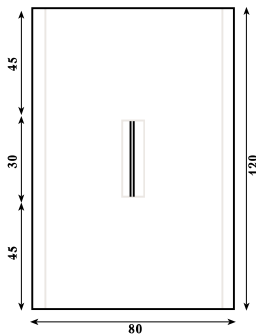

העלי 144 עיניים. **שורות 1-5:** ימין. **שורה 6:** 4 עיניים ראשונות ואחרונות - ימין, כל השאר - שמאל. **שורה 7:** ימין.

שורה 8: כמו שורה 6.

שורה 9: 4 עיניים ראשונות - ימין, כל השאר: * 2 עיניים ביחד ימין מאחור, חוט על המסרגה. חזרי מה-* עד 4 עיניים לפני סוף השורה. סרגי את 4 העיניים האחרונות - ימין. **שורה 10:** כמו שורה 6.

שורה 11: 4 עיניים ראשונות - ימין, כל השאר: * חוט על המסרגה, 2 עיניים יחד ימין מלפנים. חזרי מה-* עד 4 עיניים לפני סוף השורה.

סרגי את 4 העיניים האחרונות - ימין. **שורה 12:** כמו שורה 6. **שורה 13:** ימין. **שורה 14:** כמו שורה 6. **שורה 15:** ימין. **שורה 16:** כמו שורה 6.

שורות אלה, מהוות את הדוגמה. חזרי על שורות 1-16 עד גובה 45 ס"מ. שורה הבאה: חלקי את העבודה לשני חלקים שווים. השאירי 72 עיניים על מסרגת עזר, וסרגי את 72 העיניים האחרונות. סרגי לפי דוגמת 16 השורות כמו קודם. גם כאן, 4 העיניים הראשונות

חומרים:

500 גרם חוט אלגנט.

אחד החוטים החדשים של "צמר טדי". גם מחליף צבעים, וגם שזור בחוט לורקס הנותן לו ברק אופנתי.

מסרגות מס' 5.

קנה מידה:

18 עיניים ו-30 שורות= 10x10 ס"מ.

כובע עם שוליים

דגם 19

קישוט הכובע: סרגי שרשראות באורך כ-70 ס"מ בכל אחד מן החוטים שבחרת לסריגת הפרחים, והשחילי אותן בשורת הלולאות. התחילי וסיימי להשחיל, בצד הפנימי של הכובע. במקום החיבור של השרשראות, תפרי את הפרחים. **פרח:** הפרח הזה יקשט כל כובע, בגד או תיק. 1. התחילי ב-4 עיני שרשרת. נעצי את המסרגה בעין הראשונה, כרכי חוט על המסרגה, משכי אותו דרך הלולאות, וצרי טבעת.

2. חמשת עלי הכותרת הקטנים: סרגי עין שרשרת, עמוד, ועין שרשרת נוספת. חברי לתוך הטבעת בעזרת חצי עמוד. חזרי על פעולה זו עוד 4 פעמים.

3. שורה שנייה: סרגי 3 עיני שרשרת, וחברי מאחור אל חצי העמוד מן השורה הקודמת. נוצרות 5 טבעות מאחורי עלי הכותרת הקטנים.

4. עלה כותרת גדול: חצי עמוד, 3 עמודים, וחצי עמוד לתוך כל אחת מן הטבעות בשורה הקודמת.

הכובע נסרג בחוט ליידו כפול. בסיס לכובע בקוטר 22 ס"מ, לפי ההוראות "בסיס לכובע". סרגי 6 ס"מ נוספים, ללא הוספת עיניים. שורה הבאה: שורת לולאות - סרגי 3 עיני שרשרת, * דלגי על עין אחת מהשורה הקודמת, סרגי עמוד בעין הבאה, ועמוד נוסף, בעין שאחריה. חזרי מה-* עד סוף השורה. החל מן השורה הבאה, ובכל אחת מ-4 השורות הבאות, הוסיפי 4 עיניים במפוזר לאורך כל השורה. סיימי בשורת סגירה של חצאי עמודים הסרוגים משמאל לימין.

חומרים:

100 גרם חוט מוהיר

(ליידו של "צמר טדי").

שאריות חוטים בצבעים שונים עבור הפרחים.

מסרגת וו (קרושה) מס' 4.

דוגמאות סריגה:

1. עמודים.

2. פרחים, לפי ההוראות.

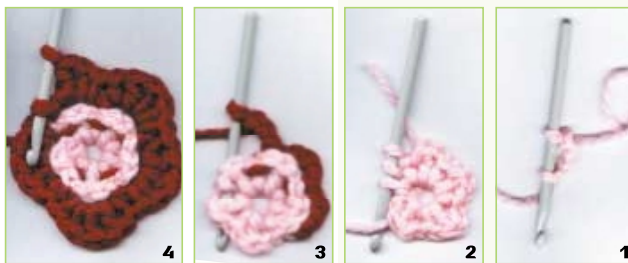



ז'קט בגזרה קלאסית

דגם 20

גזרה קלאסית המתאימה גם לג'ינס

חזית ימין: סרגי כתמונת ראי של חזית שמאל. מול מקום הכפתורים, צרי לולאות. בשורת הלולאה, סרגי 4 עיניים, 2 עיניים יחד, וכרכי חוט על המסרגה. המשיכי את השורה עד סופה. בשורה הבאה, סרגי את החוט על המסרגה כעין רגילה. בהמשך צרי לולאות נוספות מול מקום הכפתורים.

שרולים: העלי, במסרגות מס' 3.5, 46 עיניים, וסרגי 6 ס"מ בסריגת אורז. לצורך הרחבת השרוול, הוסיפי:
 כל 12 (10) שורות, עין אחת מכל צד, 4 (4) פעמים, ולאחר מכן, הוסיפי כל 14 (12) שורות, עין אחת מכל צד, 5 (7) פעמים. בגובה 44 (45) ס"מ מתחילת הסריגה, התחילי לסגור עיניים עבור ראש השרוול, לפי השרטוט.

דמוי כיסים: סרגי שתי חתיכות נפרדות. העלי 20 עיניים, וסרגי 3 ס"מ.

צווארון: סרגי כחתיכה נפרדת. העלי 100 (106) עיניים, סרגי 7 ס"מ, וסרגי את העיניים.

גימור: תפרי את תפרי הכתפיים. הכניסי את השרוולים (אמצע השרוול, לתפר הכתף).
 תפרי את תפרי האורך של השרוולים, ואת תפרי הצד.
 חברי את הצווארון אל פתח הצוואר בתפר שטוח. הצווארון איננו מגיע מקצה פתח הצוואר לקצהו השני. הוא מתחיל ונגמר במרחק 2 ס"מ מהקצוות.
 חברי את דמוי הכיסים במרחק 13 ס"מ מלמטה, ו-10 ס"מ מהאמצע.
 סרגי במסרגת וו (קרושה) שורה של חצאי עמודים מסביב לכל הז'קט.

הסריגה, הוריד, כל שורה שנייה, פעם אחת 3 עיניים, פעם אחת 2 עיניים, ופעם אחת עין אחת, מכל צד.

פתח העורף: בגובה 58 (60) ס"מ מתחילת הסריגה, סרגי את 24 (26) העיניים האמצעיות. ממקום זה, נסרגות שתי הכתפיים לחוד. סרגי כל שורה שנייה, בצד הקרוב לצוואר, פעם אחת 2 עיניים, פעם אחת עין אחת, ולאחר מכן, סרגי את העיניים הנותרות.

חזית שמאל:
 העלי, במסרגות מס' 3.5, 46 (52) עיניים. צד ימין (תחילת כל שורה שנייה) הוא תפר הצד, ויש לעצב אותו כמו את תפר הצד בגב. לאחר 3 ס"מ, הוריד רק בצד זה, כל שורה שמינית, עין אחת 3 פעמים. החל מגובה 12 (13) ס"מ, הוסיפי כל 18 (16) שורות עין אחת 4 (5) פעמים. גם ההורדות של בית השחי, נעשות רק בצד זה. בגובה 40 (41) ס"מ, הוריד, בתחילת כל שורה שנייה, פעם אחת 3 עיניים, פעם אחת 2 עיניים, ופעם אחת עין אחת.

בגובה 52 (54) ס"מ, התחילי להוריד עיניים בצד שמאל, עבור פתח הצוואר. הוריד, בתחילת כל שורה שנייה, בצד שמאל:

למידה 38: 9 עיניים, 4 עיניים, 3 עיניים, 2 עיניים, ועין אחת.
למידה 42: 10 עיניים, 5 עיניים, 4 עיניים, 3 עיניים, ועין אחת.
 בגובה 60 (62) ס"מ, סרגי את העיניים הנותרות.
 סמני על הצד הישר של חלק זה, את מקום הכפתורים. הכפתור הראשון, 2 ס"מ מתחת לקצה העליון, האחרון - 5 ס"מ מעל הקצה התחתון. את הרווח ביניהם, חלקי ל-5 קטעים שווים.

מידות: 38 ו-42

חומרים:

500 (600) גרם חוט צבעוני (ספקטרום של "צמר טדי").
 מסרגות מס' 3.5, מסרגת וו (קרושה) מס' 3.5.
 6 כפתורים.

דוגמת הסריגה:

כל הז'קט נסרג בסריגת אורז. שורה 1: עין ימין, עין שמאל. שורה 2: סרגי את העיניים כשסדר הסריגה הפוך מזה שבשורה הראשונה (במקום בו נראית עין ימין, סרגי שמאל, ומעל עין שמאל, סרגי ימין).

קנה מידה:

20 עיניים ו-34 שורות = 10x10 ס"מ.

גב: העלי, במסרגות מס' 3.5, 84 (96) עיניים. בגובה 3 ס"מ מתחילת הסריגה, התחילי להפחית עיניים.
 הוריד, כל שורה שמינית, עין אחת מכל צד, 3 פעמים. נותרו 78 (90) עיניים. בגובה 12 (13) ס"מ מתחילת הסריגה, התחילי להוסיף עיניים.
 הוסיפי, כל 18 (16) שורות, עין אחת מכל צד, 4 (5) פעמים.

בית השחי: בגובה 40 (41) ס"מ מתחילת

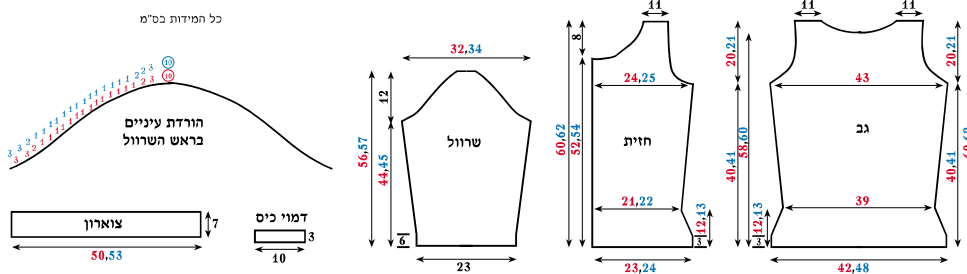



חמים ונעים לעבור איתו את הימים הקרים

גב: העליון, במסרגות מס' 6, 54 (60) עיניים. סרגי 5 ס"מ בסריגת ימין. החליפי למסרגות מס' 7, והמשיכי בסריגה חלקה. **בית השחי:** בגובה 43 (45) ס"מ מתחילת הסריגה, סרגי כל שורה שנייה, עין אחת מכל צד, 5 (7) פעמים. המשיכי לסרוג את 44 (46) העיניים הנותרות, עד גובה 63 (66) ס"מ מתחילת הסריגה, וסרגי את העיניים.

חזית: העליון, במסרגות מס' 6, 30 (33) עיניים. סרגי 5 ס"מ בסריגת ימין. החליפי למסרגות מס' 7, סרגי, בסריגה חלקה, עד 7 עיניים לפני סוף השורה. עיניים אלה הן אימרת הסגירה, ונסרגות בסריגת ימין, לכל האורך. המשיכי בסידור עיניים זה עד גובה 39 (42) ס"מ מתחילת הסריגה. מכאן, התחילי ליצור את הצווארון. סרגי בסריגה חלקה, עד 8 עיניים לפני סוף השורה, סרגי את העיניים האלה בסריגת ימין, והוסיפי עין נוספת בסוף השורה (ישנן 9 עיניים בסריגת ימין). סרגי, בסידור עיניים זה, את 5 השורות הבאות. בשורה השישית, סרגי בסריגה חלקה, עד 10 עיניים לפני סוף השורה, והוסיפי עין ימין בסוף השורה. סרגי, בסידור עיניים זה, 5 שורות נוספות. חזרי על שינויים ותוספות אלה, עוד 4 פעמים. בכל שורה שישית הפכי עין אחת, לפני האימרה, לסריגת ימין, והוסיפי עין בסוף השורה. נוספו 6 עיניים חדשות,

והצווארון כעת ברוחב 19 עיניים. במקביל, בגובה 43 (45) ס"מ מתחילת הסריגה, סרגי בתחילת כל שורת ימין, עין אחת מכל צד, 5 (7) פעמים (בית השחי). בגובה 63 (66) ס"מ, סרגי את 27 (13) העיניים הראשונות (כתף). את 19 העיניים של הצווארון, המשיכי לסרוג עוד 9 ס"מ עבור העורף, וסרגי. סרגי את החזית השנייה, כתמונת ראי.

שרולים: העליון, במסרגות מס' 6, 26 (28) עיניים, וסרגי 5 ס"מ בסריגת ימין. החליפי למסרגות מס' 7, וסרגי את השרוול בסריגה חלקה. לצורך הרחבת השרוול, הוסיפי, כל שורה שישית, עין אחת מכל צד, 5 פעמים. סרגי עד גובה 55 ס"מ מתחילת הסריגה, בלא להוסיף עיניים נוספות. בגובה 55 ס"מ, סרגי כל שורה שנייה, עין אחת מכל צד, 5 (7) פעמים, וסרגי את העיניים הנותרות.

חגורת הקשירה: העליון, במסרגות מס' 6, 10 עיניים. סרגי, בסריגת ימין, חגורת באורך 150 ס"מ, וסרגי את העיניים. **חיבור:** חברי את תפרי הכתפיים. הכניסי את השרולים (אמצע השרוול לתפר הכתף). תפרי את תפרי האורך של השרולים, ואת תפרי הצד של הז'קט. שני חלקי הצווארון מתחברים האחד אל השני באמצע העורף, ואל הגב של הז'קט, בתפר שטוח.

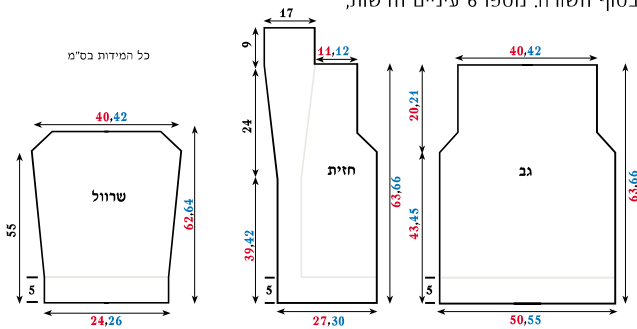

שורה הבאה: צמצמי 7 עיניים לאורך השורה. החליפי למסרגות מס' 5, סרגי 3 ס"מ בסריגת פטנט, וסרגי את העיניים. קפלי את הכובע לאורכו, ותפרי את תפר האורך.

מאחורי. שורה הבאה: שמאל. חזרי על שתי השורות האחרונות, עוד 3 פעמים. ישנן 64 עיניים. המשיכי לסרוג עד גובה 25 ס"מ מתחילת הסריגה.

דגם 22 / כובע

העליון, במסרגות מס' 6, 4 עיניים, וסרגי שורה שמאל. שורה הבאה: הכפילי את כל העיניים (סרגי כל עין פעם מלפנים, ופעם

מידות: 40 ו-44.

חומרים:

600 (700) גרם חוט בוקלה עבה (קרנבל של "צמר טדי"). מסרגות מס' 6 ו-7.

דוגמאות סריגה:

1. סריגת ימין: כל השורות נסרגות ימין.
2. סריגה חלקה: שורה ימין, שורה שמאל.

קנה מידה:

11 עיניים ו-15 שורות = 10x10 ס"מ.



חומרים:

100 גרם חוט בוקלה עבה (קרנבל של "צמר טדי"). מסרגות מס' 5 ו-6.

דוגמאות סריגה:

- סריגה חלקה: שורה ימין, שורה שמאל. סריגת פטנט: עין ימין, עין שמאל (כל השורות חופפות).

קנה מידה:

11 עיניים ו-15 ס"מ = 10x10 ס"מ.



סוודר פסים בגזרה מקורית

דגם 23

4, 18 (22, 24) עיניים על פתחי העורף, 43 (51, 59) עיניים על הקו האלכסוני של פתח הצוואר, וסרגי בהמשך את העיניים שנמצאות על המסרגה. סרגי את 6 השורות הבאות, תוך שמירה על בסיס הדוגמה: את העיניים של העורף, של החזית ושל החלק התחתון - בסריגת ימין, ואילו את העיניים של אמצע הגב - בסריגה חלקה. סרגי את העיניים. **החצי השני של גוף הסוודר:** סרגי כתמונת ראי של החלק הראשון (את העיניים בפתח הצוואר, הורידו בתחילת שורות השמאל).

שרולים: העלי, במסרגה מס' 4, 46 עיניים. סרגי 2 ס"מ בסריגת ימין. החליפי למסרגה מס' 4, 5 וסרגי בפסים ובסריגה חלקה. **למידה 38:** הוסיפי, כל שורה שמינית, עין אחת מכל צד, 6 פעמים, ולאחר מכן, הוסיפי כל שורה עשירית עין אחת מכל צד, 7 פעמים. **למידה 42:** הוסיפי כל שורה ששית, עין אחת מכל צד, 4 פעמים, ולאחר מכן, הוסיפי כל שורה שמינית, עין אחת מכל צד, 12 פעמים. **למידה 46:** הוסיפי כל שורה ששית עין אחת מכל צד, 16 פעמים, ולאחר מכן, הוסיפי כל שורה שמינית, עין אחת מכל צד, 3 פעמים. בגובה 45 ס"מ מתחילת הסריגה, סרגי את העיניים. **גימור:** תפרי את תפר אמצע הגב. הכניסי את השרולים (אמצע שרוול לתפר הכתף). אם השרוול לא מגיע לסוף הפתח, תפרי את צד הסוודר כדי לסגור את ההפרש. במסרגת וו, סרגי שורה של חצאי עמודים מסביב לכל הסוודר. בפימות התחתונות של החזית, סרגי 3 חצאי עמודים בעין אחת. פתח העורף צריך להיות 16 (20, 22) ס"מ. אם הוא יותר גדול, צמצמי ע"י דילוג על מספר עיניים תוך כדי סריגת חצאי העמודים.

החצי הראשון של גוף הסוודר: העלי, במסרגה מס' 4, 5, 93 (97, 101) עיניים. שורה הבאה: (צד שמאל של העבודה) שמאל. שורה הבאה: 45 (47, 49) עיניים ימין, חוט על המסרגה, סמני את העין הבאה וסרגי אותה ימין, חוט על המסרגה, 1 ימין, חוט על המסרגה, סמני את העין הבאה וסרגי אותה ימין, חוט על המסרגה, 45 (47, 49) עיניים ימין. שורה הבאה: סרגי שמאל את כל העיניים, ואת החוטים שעל המסרגה. שורה הבאה: העבירי את כל הסימנים לשורה החדשה. סרגי 46 (48, 50) עיניים ימין, חוט על המסרגה, 1 ימין, חוט על המסרגה, 3 ימין, חוט על המסרגה, 1 ימין, חוט על המסרגה, 46 (48, 50) עיניים ימין. שורה הבאה: שמאל שורה הבאה: בסיס הדוגמה: שורה 1: (צד ימין של העבודה) * סרגי ימין עד העין המסומנת. חוט על המסרגה, סרגי את העין המסומנת - ימין, חוט על המסרגה. חזרי מה- * פעם נוספת, וסרגי ימין עד סוף השורה. שורה 2: * סרגי שמאל עד העין המסומנת. חוט על המסרגה, העין המסומנת - שמאל, חוט על המסרגה. חזרי מה- * פעם נוספת, וסרגי שמאל עד סוף השורה. שורה 3: חזרי על שורה 1. שורה 4: סרגי שמאל את כל העיניים והחוטים שעל המסרגה (ללא תוספת). חזרי על שורות 1-4 עד גובה 15 (17, 19) ס"מ מתחילת הסריגה. **פתח הצוואר:** שמרי על בסיס הדוגמה, ובמקביל, סרגי 3 עיניים בתחילת כל שורת ימין. המשיכי עד גובה 23 (27, 30) ס"מ מתחילת הסריגה. **אימרת הגימור:** קפלי את החלק לאורך, כאשר קו העלאת העיניים הוא קו הקיפול. תפרי את תפר הכתף, כשהעיניים עדיין על המסרגה. העלי, במסרגה עגולה מס'

מידות:

38, 42, ו-46.

חומרים:

חוט סימפטיק -

100 גרם בצבע חרדל. (150, 150)

100 גרם בצבע טורקיז. (150, 150)

100 גרם צבעוני. (150, 150)

200 גרם בצבע כתום. (200, 200)

מסרגות עגולות מס' 4 ו-4.5 (מומלץ לסרוג במסרגה עגולה בגלל כמות העיניים, למרות שהסריגה היא בשורות הלך וחזור).

מסרגת וו (קרושה) מס' 4. 4 סיכות בטחון קטנות לסימון.

הערה:

גוף הסוודר נסרג משני חלקים. חזית שמאל עם חצי גב, וחזית ימין עם חצי גב.

העיניים של התחלת הסריגה, הם פתחי הידיים. החזית והגב, נסרגים מסביב לעיניים אלה.

דוגמאות סריגה:

1. סריגה חלקה: שורה ימין, שורה שמאל.

2. סריגת ימין: כל השורות ימין. כל הסוודר סרוג בפסים של 4 שורות בכל צבע.

קנה מידה:

21 עיניים ו-29 שורות = 10x10 ס"מ.

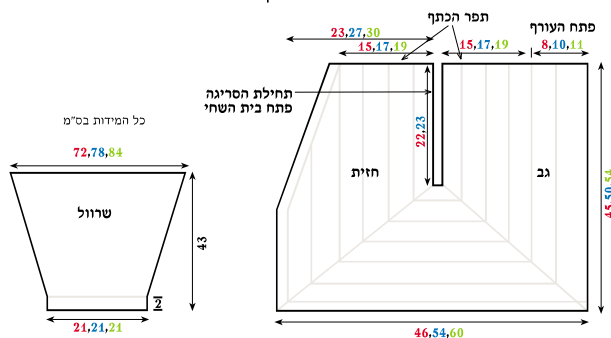



צעף אחד-אפשרויות רבות

בדוגמת הצמה, 3 עיניים שמאל, ו-3 עיניים בסריגת ימין. סרגי את 32 העיניים האמצעיות. ממקום זה, נסרגים שני חלקי הצעף לחוד. המשיכי לסרוג כל צד עד לאורך של כ-70 ס"מ ממקום ההפרדה. החליפי למסרגות מס' 5.

עברי לסריגת ימין. בשורה הראשונה, צמצמי בכל אחד משני חלקי הצעף, 2 עיניים במפוזר לאורך השורה. סרגי עוד 5 שורות בסריגת ימין, וסרגי את העיניים.

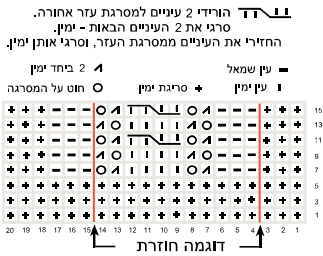

העלי, במסרגות מס' 5, 90 עיניים. סרגי 5 שורות בסריגת ימין. בשורה הבאה, הוסיפי 7 עיניים במפוזר לאורך השורה. החליפי למסרגות מס' 6, וסרגי בסידור העיניים הבא: 3 עיניים בסריגת ימין, 8 עיניים בדוגמת הצמה (לפי התרשים, 8 פסי דוגמה), 3 עיניים שמאל ו-3 עיניים בסריגת ימין. סרגי בסידור עיניים זה, עד גובה 40 ס"מ מתחילת הסריגה. שורה הבאה (צד ימין): סרגי את 28 העיניים הראשונות כהמשך הדוגמה. בתוך 41 העיניים הבאות צמצמי במפוזר 3 עיניים, וסרגי 38 עיניים בסריגת ימין. סרגי את 28 העיניים האחרונות שוב בדוגמת הצמה.

המשיכי לסרוג 5 שורות נוספות בסידור עיניים זה. שורה הבאה: סרגי את 31 העיניים הראשונות והאחרונות בסידור העיניים הבא: 3 עיניים בסריגת ימין, 22 עיניים

חומרים:
200 גרם חוט מוהיר (ליידי של "צמר טדי"). מסרגות מס' 5 ו-6.

קנה מידה:
17 עיניים ו-22 שורות = 10x10 ס"מ.

- דוגמאות סריגה:**
1. סריגת ימין: כל השורות נסרגות ימין.
 2. סריגה חלקה: שורה שמאל שורה ימין (בדוגמה זו, שורות השמאל הן צד ימין של העבודה).
 3. דוגמת הצמה: לפי התרשים.

כובע מצחיה וצעף בקלי קלות

זו, 9 שורות. סרגי שורה של חצאי עמודים הפוכים מסביב לכל הכובע והמצחיה.

דגם 26 / צעף בקלי קלות

חומרים:
100 גרם חוט מוהיר (ליידי של "צמר טדי"). סרוג בחוט אחד מסרגות מס' 8.

דוגמת הסריגה:
2 עיניים ימין, 2 עיניים שמאל.

העלי, במסרגות מס' 8, 25 עיניים. התחילי את השורה בשתי עיניים ימין, וסרגי בדוגמת הסריגה, עד עין אחת לפני סוף השורה. היות ומספר העיניים הוא אי זוגי, העין האחרונה תסרג ימין. חזרי על שורה זו לכל אורך הצעף. כל השורות מתחילות בשתי עיניים ימין, ללא קשר עם סיום השורה הקודמת. אורך הצעף כ-180 ס"מ. גזרי חוטים עבור הפרנזים באורך 40 ס"מ, ותלי אותם בקצות הצעף.

דגם 25 / כובע מצחיה

חומרים:
100 גרם חוט מוהיר (ליידי של "צמר טדי"), סרוג בחוט כפול. מסרגת וו (קרושה) מס' 4.

דוגמאות סריגה:
עיני שרשרת, עמודים, חצאי עמודים, וחצאי עמודים סרוגים הפוך (משמאל לימין).

סרגי בסיס לכובע בקוטר 28 ס"מ (ראי הוראות "בסיס לכובע"). סרגי שתי שורות ללא הוספת עיניים. שורה הבאה: דלגי על כל עמוד שלישי לכל אורך השורה. שורה הבאה: דלגי שוב על כל עמוד שלישי לכל אורך השורה. שורה הבאה: סרגי שורה של חצאי עמודים, מבלי לשנות את מספר העיניים. **המצחיה:** סרגי את המצחיה על 20 עיניים בלבד, בסריגת חצאי עמודים, הלוך וחזור. סיימי לסרוג כל שורה, עין אחת לפני הסוף, וע"י כך הפחיתי עין אחת בכל שורה. סרגי בצורה

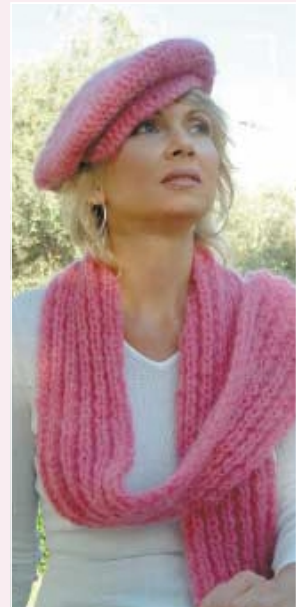



חולצה אלגנטית וכפפות

דגם 27/28

שורה שנייה, בצד הקרוב לצוואר - 4 עיניים, 3 עיניים, 2 עיניים, ו-4 פעמים עין אחת.

רצועת הצוואר: העלי 100 עיניים, סרגי 4 ס"מ בסריגת פטנט, וסרגי את העיניים בצורה רופפת. סמני, על רצועת הצוואר, 5 סימנים בחוט צבעוני, בשורת סגירת העיניים. שימי סימנים במרחק 5 ס"מ מכל קצה, סימן אחד באמצע, ושני סימנים במרחק 5 ס"מ משני צדי סימן האמצע. קפלי את הרצועה, ותפרי בתפר שטוח. חברי את הרצועה אל פתח הצוואר בעזרת סיכות: התפר - על אמצע הגב. סימן האמצע של הרצועה - במקום החיבור של שני חלקי השטע. פתחי הידיים, מתחברים במרחק 5 ס"מ מסימני האמצע. הרצועה מתחברת מעל הסריג, ומכסה את קצה. תפרי את רצועת הצוואר, ואת תפרי הצד.

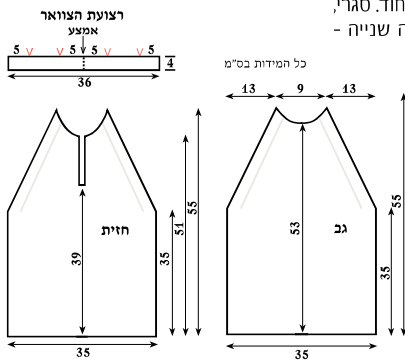

סריגת יד, זה לא רק סוודר ספורטיבי. אין ספק, שבחולצה זו, תכנדי כל אירוע.

גב: העלי 98 עיניים. התחילי את השורה ב-2 עיניים ימין, וסרגי בדוגמת פטנט עד גובה 35 ס"מ מתחילת הסריגה. **פתחי הידיים:** שורה הבאה: סרגי 6 עיניים לפי דוגמת פטנט. סרגי את העין השביעית והשמינית יחד - שמאל. המשיכי לסרוג את שאר העיניים כפי שהן מופיעות, עד 8 עיניים לפני סוף השורה. סרגי עין זו, ביחד עם העין שאחריה - שמאל, ואת 6 העיניים האחרונות בסריגת פטנט. שורה הבאה: חופף (סרגי את העיניים כפי שהן מופיעות). חזרי על שתי השורות האחרונות עוד 35 פעמים. במקביל, בגובה 53 ס"מ, סרגי את 18 העיניים האמצעיות. מכאן, נסרגות שתי הכתפיים לחוד. סרגי, בצד הקרוב לצוואר, כל שורה שנייה - פעם אחת 2 עיניים, ופעמים עין אחת.

חזית: סרגי כמו הגב. בגובה 39 ס"מ, חלקי את העבודה באמצע, וסרגי כל חלק לחוד. המשיכי את ההורדות של פתחי הידיים, את שתי העיניים אשר ליד שטע הצוואר, סרגי בסריגת ימין. פתח הצוואר: בגובה 51 ס"מ מתחילת הסריגה, סרגי כל

חולצה אלגנטית / דגם 27

מידה: 38.

החומרים:

200 גרם חוט לורקס (סטארלייט של "צמר טדי"). מסרגות מס' 3.5.

קנה מידה:

28 עיניים ו-34 שורות = 10x10 ס"מ.

דוגמאות סריגה:

דוגמת פטנט:

שורה 1: 2 עיניים ימין, 2 עיניים שמאל. שורה 2: חופף (סרגי את העיניים כפי שהן מופיעות). סריגת ימין: כל השורות ימין.

כפפות ערב / דגם 28

חומרים:

100 גרם חוט לורקס (סטארלייט של "צמר טדי"). מסרגות מס' 3 ו-3.5.

קנה מידה:

28 עיניים ו-26 שורות = 10x10 ס"מ.

דוגמאות סריגה:

דוגמת הפטנט: 2 עיניים ימין, 2 עיניים שמאל (כל השורות חופפות). דוגמת החורים: סרגי לפי התרשים.

הפטנט. שורה הבאה: סרגי את העיניים כפי שהן מופיעות. שורה הבאה: סרגי 14 עיניים בדוגמת הפטנט, סרגי את 16 העיניים האחרונות בדוגמת הפטנט. שורה הבאה: סרגי 14 עיניים בדוגמת הפטנט, העלי 12 עיניים חדשות (במקום אלה שסגרת בשורה הקודמת), והמשיכי לסרוג בדוגמת הפטנט עד סוף השורה. סרגי 5 ס"מ נוספים בדוגמת הפטנט, וסרגי את כל העיניים. סרגי את הכפפה השנייה כתמונת ראי (התחילי את השורה הראשונה ב-2 עיניים שמאל).

גימור: קפלי את הכפפה לאורכה, ותפרי את תפר האורך.

דגם 28 / כפפות לערב

העלי, במסרגות מס' 3, 44 עיניים. סרגי 2 ס"מ בדוגמת הפטנט (התחילי את השורה הראשונה ב-2 עיניים ימין). שורה הבאה (צד ימין): סרגי 11 עיניים לפי דוגמת הפטנט, הוסיפי עין אחת, והמשיכי לסרוג את העיניים כפי שהן מופיעות. החליפי למסרגות מס' 3.5. שורה הבאה: סרגי את העיניים כפי שהן מופיעות. שורה הבאה: סרגי 6 עיניים בדוגמת הפטנט, 11 עיניים לפי תרשים הדוגמה, והמשיכי לסרוג את שאר העיניים בדוגמת הפטנט. בגובה 30 ס"מ מתחילת הסריגה (צד ימין של העבודה), סרגי 10 עיניים בדוגמת הפטנט, סרגי 2 עיניים יחד, והמשיכי לסרוג בדוגמת

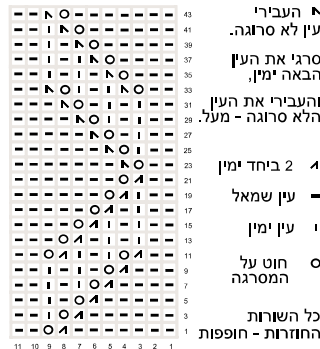



מעיל ארוך

בדרך לעבודה או לבילוי, המעיל הזה, חם נעים ומחמיא.

הכפתורים, במרחק של 12 ס"מ מתחתיו. סרגי את החזית השנייה כתמונת ראי. מול מקום הכפתורים, צרי לולאות. עבור כל לולאה, סרגי את העין הרביעית והחמישית של האימרה - יחד, וכרכי חוט על המסרגה. החוט יסרג כעין רגילה בשורה הבאה.

שרולים: העלי, במסרגות מס' 5.5, 32 (34) עיניים. סרגי 5 ס"מ בסריגת ימין. החליפי למסרגות מס' 6, והמשיכי בסריגה חלקה. לצורך הרחבת השרול הוסיפי: **למידה 40: כל שורה עשירית - עין אחת מכל צד, 5 פעמים.** **למידה 44: כל שורה עשירית, עין אחת מכל צד, 3 פעמים, ולאחר מכן, כל שורה 12, עין אחת מכל צד, פעמיים.** המשיכי לסרוג, ללא הוספת עיניים, עד גובה 45 (47) ס"מ.

הורדה לרגלן: החל מהשורה הבאה, סרגי את שתי העיניים הראשונות והאחרונות יחד, 17 פעמים. סגרי את 8 (10) העיניים הנותרות.

חיבור וגימור: חברי את תפרי הרגלן. חברי את תפרי האורך בשרולים, וכן את תפרי הצד של המעיל. חברי, במתיחה קלה, את שתי ה"לשוניות" של אימרת הכפתורים והלולאות אל פתח הצוואר והעורף. שני החלקים מתחברים האחד אל השני, בתפר שטוח, באמצע העורף.

חזית: העלי, במסרגות מס' 5.5, 43 (45) עיניים. סרגי בסריגת פטנט עד 6 עיניים לפני סוף השורה. 6 העיניים האחרונות הן אמרת הכפתורים, ונסרגות בסריגת ימין. אחרי 4 שורות, החליפי למסרגות מס' 6. סרגי 12 שורות בסריגה חלקה, מלבד 6 העיניים האחרונות (אימרה). שורה הבאה: שורת צמצום. סרגי 1 ימין, 2 ביחד ימין מאחור, 18 (19) ימין, 2 ביחד ימין מאחור, 14 (15) ימין, ו-6 העיניים האחרונות, אשר נסרגות בסריגת ימין (אימרה). חזרי על שורת הצמצום כל 12 שורות - 7 פעמים. העיניים מופחתות תמיד בקטע א'. קטע זה, יקטן בכל שורת צמצום ב-2 עיניים. כאשר נותרו 29 (31) עיניים, סרגי ללא הורדות נוספות, עד גובה 76 (78) ס"מ.

הורדה לרגלן ופתח הצוואר: החל מהשורה הבאה, סרגי, בתחילת כל שורה שניה, את העין הראשונה והשנייה - יחד, 17 פעמים. במקביל, התחילי להוריד עיניים עבור פתח ה-V של הצוואר. סרגי יחד את שתי העיניים שלפני אימרת הכפתורים. חזרי על הורדה זו: **למידה 40: כל שורה ששית, 6 פעמים נוספות.**

למידה 44: כל שורה רביעית, 8 פעמים נוספות. נותרו 6 עיני האימרה בלבד. המשיכי לסרוג אותן בסריגת ימין 13 (14) ס"מ נוספים, וסגרי. סמני על אימרת הכפתורים את מקומם. הכפתור העליון, בתחילת ההורדה לפתח הצוואר, ושאר

מידות: 40 ו-44.

חומרים:

950 (1000) גרם חוט בוקלה עבה (ג'ורג'יה של "צמר טדי") מס' 5.5 ו-6. 6 כפתורים מאורכים.

דוגמאות סריגה:

- 1: סריגת פטנט - שורה 1: 1 ימין, 1 שמאל.**
- שורה 2: חופף (סרגי את העיניים כפי שהן מופיעות).**
- 2: סריגה חלקה - שורה ימין, שורה שמאל.**
- 3: סריגת ימין - כל השורות נסרגות ימין.**

קנה מידה:

11 עיניים 15-שורות = 10x10 ס"מ.

גב: העלי, במסרגות מס' 5.5, 80 (84) עיניים. סרגי 4 שורות בסריגת פטנט. החליפי למסרגות מס' 6, וסרגי 12 שורות בסריגה חלקה. שורה הבאה: שורת צמצום. סרגי 1 ימין, 2 ביחד ימין מאחור, 18 (19) ימין, 2 ביחד ימין מאחור, 34 (36) ימין, 2 ביחד ימין מלפנים, 18 (19) ימין, 2 ביחד ימין מלפנים, 1 ימין.

חזרי על שורת הצמצום כל 12 שורות - 7 פעמים. העיניים מופחתות תמיד בקטעים א' ו-ג'. קטעים אלה, יקטנו בכל שורת צמצום, ב-2 עיניים כל אחד. קטע ב' נשאר ללא שינוי (ראי שרטוט). נותרו 52 (56) עיניים. המשיכי לסרוג, בלי צמצום, עד גובה 76 (78) ס"מ מתחילת הסריגה.

הורדה לרגלן: החל משורה הבאה, סרגי, כל שורה שנייה, את שתי העיניים הראשונות, ואת שתי העיניים האחרונות יחד - 17 פעמים. בגובה 100 (102) ס"מ, סגרי את העיניים הנותרות.

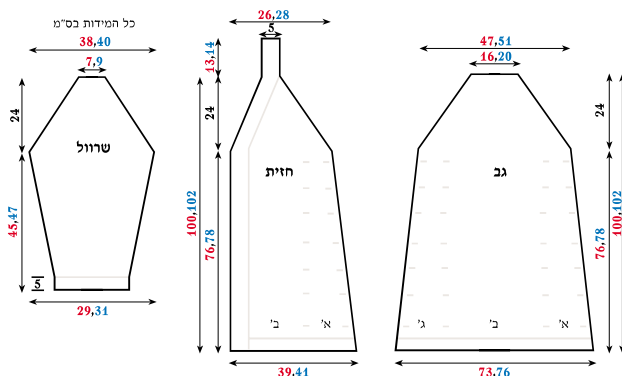



חולצת כותנה עם פסים לאורך

דגם 31

חולצת כותנה מיוחדת, המתאימה ללבישה לבדה, או כחלק ממערכת עם עליונית הכותנה.

מידות: 38, 42 ו-44.

חומרים:

חוט כותנה

(סופר כותון של "צמר טדי") -

100 (100, 100) גרם בצבע כחול שמיים.

100 (150, 150) גרם בצבע כתום.

100 (150, 150) גרם בצבע ירוק בהיר.

50 (50, 50) גרם בצבע ירוק כהה.

מסרגות מס' 3 ו-3.5.

דוגמאות סריגה:

סריגה חלקה - שורה ימין, שורה שמאל.

סריגת ימין - כל השורות ימין. סריגת אורז -

שורה 1: עין אחת ימין, ועין אחת שמאל.

שורה 2: סרגי את העיניים כשסדר הסריגה הפוך מבשורה הקודמת. במקום בו נראית עין ימין - סרגי שמאל, ומעל עין שמאל, סרגי ימין.

קנה מידה:

22 עיניים ו-32 שורות = 10x10 ס"מ.

הערה:

החולצה נסרגת מצד לצד תוך החלפת צבעים. כל פס הוא 8 שורות בכל אחד מן הצבעים: כתום, ירוק בהיר וכחול, כאשר ביניהם מפרידות שתי שורות בסריגת ימין בצבע ירוק כהה. את 4 השורות האמצעיות בפס הכתום, סרגי בסריגת אורז. שאר הפסים - בסריגה חלקה.

בחולצה זו, חשיבות מיוחדת לדיוק בקנה המידה כדי לקבל מידות נכונות.

להוריד בתחילת שורות השמאל: פעם אחת 9 עיניים, פעם אחת 5 עיניים, פעם אחת 3 עיניים, 6 פעמים 2 עיניים ופעם אחת עין אחת. סרגי שורה ימין ושורה שמאל מבלי לשנות את מספר העיניים, ובשורה הבאה, התחילי להוסיף בסוף שורות הימין: פעם אחת עין אחת, 6 פעמים 2 עיניים, פעם אחת 3 עיניים, פעם אחת 5 עיניים, ופעם אחת 9 עיניים. המשיכי לסרוג את הכתף השנייה ואת בית השחי - כמו בגב.

חיבור וגימור: חברי כתף אחת. העלי, במסרגות מס' 3, בחוט ירוק בהיר, 110 עיניים מסביב לפתח הצוואר. סרגי 8 שורות בסריגת ימין, וסרגי את העיניים בצורה רופפת. תפרי את הכתף השנייה.

העלי, במסרגות מס' 3, 80 (86, 84) עיניים בחוט ירוק בהיר, לאורך פתח בית השחי. סרגי 8 שורות בסריגת ימין, וסרגי את העיניים. עבדי באותה צורה את הפתח השני. תפרי את אחד מתפרי הצד. העלי 176 (214, 200) עיניים מסביב לקצה התחתון של החולצה. סרגי 8 שורות בסריגת ימין, וסרגי את העיניים. תפרי את תפר הצד השני.

גב: למידה 38: התחילי ב-8 שורות בצבע כתום. למידה 42: התחילי ב-8 שורות בצבע כחול. למידה 44: התחילי ב-4 שורות בצבע ירוק בהיר. (ראי שירטוט) העלי, במסרגות מס' 3.5, בצבע כתום (כחול, ירוק בהיר), 68 (77, 73) עיניים (תפר צד). סרגי שורה ימין ושורה שמאל. החל מהשורה הבאה, התחילי להוסיף עין אחת בסוף שורות הימין 3 (4, 5) פעמים (פתח בית השחי).

בסוף שורת הימין הבאה, הוסיפי 39 (40, 41) עיניים חדשות. ישנן 110 (117, 123) עיניים (אורך החולצה). סרגי עד גובה 12 (14, 15) ס"מ ממקום התוספת האחרונה (כתף).

סרגי עין אחת בתחילת שורות השמאל - 4 פעמים. סרגי 8 ס"מ נוספים, והעלי עין אחת בסוף שורות הימין - 4 פעמים (פתח העורף).

סרגי 12 (14, 15) ס"מ (כתף). סרגי בתחילת שורת שמאל 39 (40, 41) עיניים. סרגי בתחילת שורות השמאל הבאות עין אחת 3 (4, 5) פעמים. בגובה 42 (48, 51) ס"מ מתחילת הסריגה, סרגי את העיניים שנתור.

חזית: סרגי את החזית כמו הגב, חוץ מפתח הצוואר. בסוף הכתף, התחילי

כל המידות בסנטי

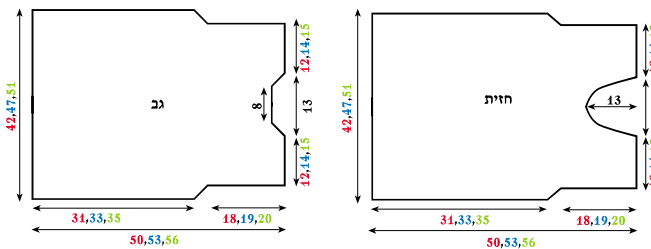

טיפ: כדי להעלות מספר רב של עיניים לאורך קו ארוך, היעזרי בסימני אמצע. קפלי את הקו שעליו יש להעלות עיניים לשתיים, וסמני בחוט צבעוני את מקום האמצע. קפלי כל חצי לשתיים, וסמני שוב את מקום האמצע. בעת העלי רבע מכמות העיניים הנדרשת על כל קטע.

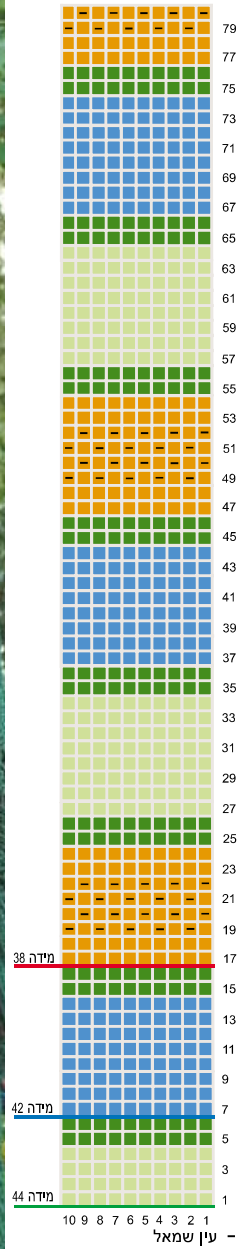

עליונית כותנה

דגם 32

מידות: 38, 42 ו-44.

חומרים:

400 (500, 450) גרם חוט כותנה (סופר כותון של "צמר טדי") בצבע ירוק בהיר. שאריות חוט כותנה בכתום, ירוק בהיר, תכלת וירוק כהה (כחצי כדור מכל צבע). מסרגות מס' 3.5 ו-4. 6 כפתורים.

קנה מידה:

18 עיניים ו-24 שורות = 10x10 ס"מ.

דוגמאות סריגה:

סריגת ימין: כל השורות ימין. סריגה חלקה: שורה ימין, שורה שמאל. דוגמת חורים: לפי התרשים.

בת זוג מתאימה לחולצת הכותנה. ניתן להשתמש בשאריות הצבעים של החולצה לקישוט השוליים של העליונית.

14 שורות, עין אחת מכל צד - 5 פעמים. למידה 42: כל 10 שורות, עין אחת מכל צד - 5 פעמים, ולאחר מכן, כל 12 שורות, עין אחת מכל צד - 4 פעמים. למידה 44: כל 8 שורות, עין אחת מכל צד - 5 פעמים, ולאחר מכן, כל 10 שורות, עין אחת מכל צד - 6 פעמים. בגובה 46 (47, 47) ס"מ מתחילת הסריגה, התחילי להוריד עיניים לראש השרוול, לפי השרטוט.

חיבור וגימור: תפרי את תפרי הכתפיים. הכניסי את השרולים למקומם (אמצע השרוול - לתפר הכתף). תפרי את תפרי האורך של השרולים, ואת תפרי הצד. כשצד ימין של העבודה פונה אליך, העלי בחוט ירוק בהיר, במסרגות מס' 3.5, 80 עיניים מסביב לפתח הצוואר. סרגי, בסריגת ימין, 2 שורות בצבע כתום, 2 שורות בצבע ירוק בהיר, 2 שורות בצבע כחול ושורה אחת בצבע ירוק כהה. סרגי את העיניים. העלי, באותה צורה, על אימרת חזית שמאל 94 (98, 102) עיניים, וסרגי, בסריגת ימין, בסדר הצבעים של פתח הצוואר.

סמני על אמרה זו את מקום הכפתורים. הכפתור הראשון - 2 ס"מ מהקצה העליון, והכפתור האחרון - 2 ס"מ מהקצה התחתון. חלקי את הרווח ביניהם ל-5 חלקים שווים. העלי עיניים בצבע ירוק בהיר, גם על אימרת צד ימין. סרגי שתי שורות בצבע כתום. בשורה הבאה (בצבע ירוק בהיר) צרי לולאות מול מקום הכפתורים שסימנת (לולאה - סרגי 2 עיניים יחד, וכרכי חוט על המסרגה. בשורה הבאה, החוט הכרוך יסרג כעין רגילה). המשיכי לסרוג את האמרה לפי סדר הצבעים של צד שמאל. תפרי את הכפתורים למקומם.

ירוק כהה, 42 (46, 49) עיניים. סרגי בסריגת ימין, 2 שורות בחוט ירוק כהה, 2 שורות בצבע תכלת, 2 שורות בצבע ירוק בהיר, ושתי שורות בצבע כתום. החליפי למסרגות מס' 4, וסרגי בצבע ירוק בהיר בדוגמת חורים לפי תרשים ב'. סידור העיניים: סרגי 4 (8, 11) עיניים בסריגה חלקה, * ואת העיניים מ-1 עד 14 לפי התרשים. חזרי מה-* עוד פעם אחת, וסרגי את העיניים 15 עד 24. פתח בית השחי: בגובה 39 (40, 41) ס"מ מתחילת הסריגה הורדי, בתחילת כל אחת משורות הימין: **למידה 38: פעמיים שתי עיניים, ופעם אחת עין אחת. למידה 42: פעמיים 3 עיניים, פעם אחת 2 עיניים, ופעם אחת עין אחת. למידה 44: פעם אחת 4 עיניים, פעם אחת 3 עיניים, פעם אחת 2 עיניים, ו-3 פעמים עין אחת. פתח הצוואר:** המשיכי לסרוג את העיניים הנתורות. בגובה 50 (52, 54) ס"מ, הורדי, בתחילת כל אחת משורות השמאל, 5 עיניים, 4 עיניים, 3 עיניים, 2 עיניים ופעמיים עין אחת. בגובה 58 (60, 62) ס"מ, סרגי את העיניים.

שרולים: העלי, במסרגות מס' 3.5, בצבע ירוק כהה, 44 עיניים. סרגי, בסריגת ימין, 2 שורות בחוט ירוק כהה, 2 שורות בצבע תכלת, 2 שורות בצבע ירוק ושתי שורות בצבע כתום. החליפי למסרגות מס' 4, וסרגי בצבע ירוק בהיר, בדוגמת החורים לפי תרשים א'. * סרגי את העיניים מ-1 עד 14. חזרי מה-* עוד פעמיים, וסיימי את השורה ב-2 עיניים שמאל. להרחבת השרוול (כל העיניים שמתווספות, נסרגות בסריגה חלקה), הוסיפי: **למידה 38: כל 12 שורות, עין אחת מכל צד - פעמים, ולאחר מכן, כל**

גב: העלי, במסרגות מס' 3.5, בצבע ירוק כהה, 80 (88, 94) עיניים. סרגי, בסריגת ימין, 2 שורות בצבע ירוק כהה, 2 שורות בצבע תכלת, 2 שורות בצבע ירוק בהיר, ושתי שורות בצבע כתום. החליפי למסרגות מס' 4, וסרגי בצבע ירוק בהיר בדוגמת החורים לפי תרשים א'. סידור העיניים: 4 (8, 11) עיניים בסריגה חלקה, * 14 עיניים בדוגמת חורים לפי תרשים א'. חזרי מה-* עוד 4 פעמים. סרגי 2 עיניים שמאל, ו-4 (8, 11) העיניים האחרונות - בסריגה חלקה.

פתח בית השחי: בגובה 39 (40, 41) ס"מ מתחילת הסריגה, הורדי עיניים עבור בית השחי. למידה 38: כל שורה שנייה, פעמיים 2 עיניים, ופעם אחת, עין אחת מכל צד. למידה 42: כל שורה שנייה, פעמיים 3 עיניים, פעם אחת 2 עיניים, ופעם אחת עין אחת מכל צד. למידה 44: כל שורה שנייה, פעם אחת 4 עיניים, פעם אחת 3 עיניים, פעם אחת 2 עיניים, ו-3 פעמים עין אחת. המשיכי לסרוג את העיניים הנתורות עד גובה 58 (60, 62) ס"מ, וסרגי את העיניים.

חזית: העלי, במסרגות מס' 3.5, בצבע

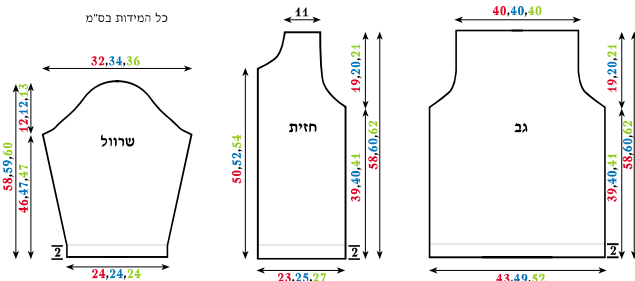



כל השורות החוזרות - חופפות

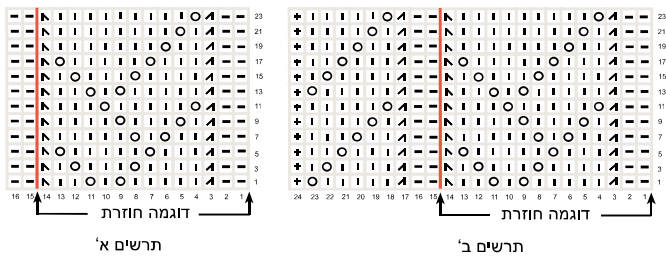

- י עין ימין
- עין שמאל
- 2 ביחד ימין
- o חוט על המסרגה
- + סריגת ימין
- ⤴ העבירי עין לא סרוגה.
- ⤵ סרגי את העין הבאה ימין.
- ⤴ והעבירי את העין הלא סרוגה - מעל.

שרשרת שלוש המתכות וחגורת קשירה

דגם 33/34/35

עוד אחד מאותם אביזרים שווים, שכיף להכין אותם, ולראות את התגובות

דגם 33 / שרשרת.

השרשרת מורכבת משלושה שרוכים סרוגים, הקלועים לצמה. השרוך הוא צינור דק, סרוג בשתי מסרגות.

תהליך העבודה:

העלי, במסרגות מס' 3, 4 עיניים. סרגי את 4 העיניים - ימין. העיניים נמצאות כעת על המסרגה שביד ימין. מבלי לסובב את הסריגה, נעצי את המסרגה שביד שמאל, לתוך העיניים שעל המסרגה שביד ימין, והעבירי אותן, מבלי לסרוג, למסרגה שביד שמאל. סרגי אותן שוב, והעבירי אותן חזרה. חזרי על פעולה זו, עד שהשרוך מגיע לאורך 60 ס"מ (אפשר כמובן לסרוג שרוכים ארוכים יותר לפי הצורך). סרגי 3 שרוכים, וקלעי מהם צמה. הניחי בד לח על הצמה, וגחצי אותה. חברי לסוגר, והשחילי חרוז.



חומרים:

3 גוונים של חוט לורקס (סטארלייט של "צמר טדי") - כסף, זהב וברונזה. אין צורך בכדור שלם מכל צבע. לכן, נסי גם את החגורה באותם צבעים. מסרגות מס' 3. מסרגת וו (קרושה) מס' 3.

נסי פיתוח יצירתי של אותה דוגמה (שרשרת 3 המתכות)

השחילי חרוזים רבים על חוט התיל. אורך הקטע שעליו מושחלים החרוזים, צריך להיות לפחות פי 3 מהאורך הרצוי של השרשרת. אפשר, ואף רצוי, להשתמש בחרוזים בצבעים ובגדלים שונים, אך לא יותר מ-4 ס"מ קוטר. אל תחתכי את החוט מראש. השחילי את החרוזים על הסליל, וסרגי מתוך הסליל.

העלי 4 עיניים. סרגי לפי ההוראות לסריגת שרוך עגול. לכל עין שאת סורגת, צרפי חרוז. סרגי שרוך אחד בלבד באורך של כ-50 ס"מ, וחברי סוגר. אל תתייאשי מהתחלה קשה. אחרי מעט אימון, התוצאות ייראו!



דגם 34 / שרשרת סרוגה עם חרוזים

חומרים:

חוט תיל מס' 30 או 40, מהסוג הלא מצופה המשמש לתכשיטנות. חרוזים בצבעים שונים. מסרגות מס' 4 (השתמשי במסרגות ממתכת בלבד).

ו חצי עמוד באמצע הקשת הבאה. שורה 4 - בצבע זהב: 12 עיני שרשרת. חברי בחצי עמוד לאמצע הקשת הראשונה מן השורה הקודמת. בהמשך השורה, סרגי קשתות של 10 עיניים, המתחברות לאמצע הקשתות מהשורה הקודמת. שורה 5 - בצבע זהב: כמו שורה 3. שורה 6 - בצבע ברונזה: כמו שורה 4. שורה 7 - בצבע זהב: כמו שורה 3. שורה 8 - בצבע זהב: כמו שורה 4. שורה 9 - בצבע כסף: כמו שורה 3. שורה 10 - בצבע כסף: כמו שורה 4. שורה 11 - בצבע כסף: כמו שורה 3.

מידות: רוחב: 140 ס"מ. גובה: כ-10 ס"מ. החגורה סרוגה לרוחב, בעיני שרשרת, במסרגת וו (קרושה) מס' 3. שורה 1 - בצבע כסף: סרגי שרשרת של 200 עיניים. שורה 2 - בצבע כסף: סרגי 10 עיני שרשרת. דלגי על 4 עיניים מהשורה הקודמת, וסרגי חצי עמוד בעין החמישית. המשיכי כך עד סוף השורה. שורה 3 - בצבע כסף: סרגי 10 עיני שרשרת, וחברי בחצי עמוד באמצע הקשת הראשונה מהשורה הקודמת. בהמשך השורה סרגי: 5 עיני שרשרת,

דגם 35 / חגורת קשירה







צעף מהודר

דגם 36

חומרים:

150 גרם חוט לורקס (סטארלייט של "צמר סדי").
מסרגות מס' 7.

גודל הצעף:

רוחב - 35 ס"מ, אורך - 130 ס"מ.

העלי, במסרגות מס' 7, 65 עיניים. סרגי 2 שורות ימין.
סרגי את העין הראשונה והאחרונה - ימין. שתי עיניים אלו לא נכללות בדוגמה. דוגמת הצעף: * כרכי חוט על המסרגה, העבירי עין לא סרוגה, סרגי את שתי העיניים הבאות יחד-ימין, והעבירי את העין הלא סרוגה מעל. כרכי חוט על המסרגה, וסרגי עין אחת ימין. חזרי מה-* עד סוף השורה. כל השורות החוזרות: שמאל.

סרגי עד אורך 130 ס"מ מתחילת הסריגה. סרגי 2 שורות ימין, וסרגי את העיניים בצורה רופפת.

- ✦ סריגת ימין
- חוט על המסרגה
- ◻ עין ימין
- ✦ העבירי עין לא סרוגה.
- ✦ סרגי את שתי העיניים הבאות ביחד, ימין.
- ✦ העבירי את העין הלא סרוגה מעל, והפילי אותה מהמסרגה

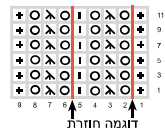

שרשרת אור כוכבים

דגם 37



באותו אורך, וחברי אותן, לטירוגין בכל פעם, לטבעת אחרת. התכשיט בתמונה, עשוי מ-10 שרשרות.

גימור: מלאי את כוסיית הסוגר בדבק טקסטיל, ודהפי את קצות השרשרת פנימה, השחילי את החרוזים, וצפי למחמאות.

סרגי 3 עיני שרשרת. חזרי ונעצי את המסרגה בעין הראשונה, וצרי טבעת בעזרת עין שטוחה. סרגי שרשרת באורך 50 ס"מ. צרי טבעת נוספת מ-3 העיניים האחרונות, מכאן, העבודה פשוטה מאד. סרגי שרשרת של 50 ס"מ, וחברי את סופה אל הטבעת הראשונה. המשיכי לסרוג שרשרות נוספות, כולן

תכשיט מדהים בסריגה קלה.

חומרים:

כדור אחד חוט לוקרס (סטארלייט של "צמר טדי"), (מכדור אחד תוכלי לסרוג שרשרת גם לך, גם לחברה טובה וגם לחמותך).

מסרגת וו (קרושה) מס' 3.5.

חרוזים גדולים.

חשוב שהחור של החרוז יהיה בקוטר של 1 ס"מ או יותר.

סוגר לשרשרת בצורת כוסיית (ראי תמונה).

דבק טקסטיל.

בסיס לכובע



4

שתי עיני שרשרת, שני עמודים בתוך הרווח שבין שני העמודים מהשורה הקודמת. * עמוד אחד בראש העמוד הבא, ושני עמודים ברווח בין שני העמודים מהשורה הקודמת. חזרי מה-*, וסרגי בעין שטוחה. סה"כ 36 עמודים בשורה זו.



1

צרי שרשרת של 4 עיניים, וסרגי לטבעת בעין שטוחה. כל אחת מהשורות הבאות מתחילה ב-2 עיני שרשרת. שרשרת זו מביאה את המסרגה לגובה הדרוש לסריגת העמודים הבאים, ונספרת כעמוד ראשון.



5

שתי עיני שרשרת, עמוד בראש העמוד הבא, שני עמודים ברווח שבין שני העמודים מהשורה הקודמת. *שני עמודים בראש שני העמודים הבאים, ושני עמודים ברווח שבין העמודים מהשורה הקודמת. שמי לב לצורת ה-V שנוצרת בכל פעם שסורגים שני עמודים יחד באותו מקום. חזרי מה-*. סה"כ בשורה זו - 48 עמודים. בכל אחת מהשורות הבאות מתווסף עמוד אחד בין שני העמודים הכפולים אשר יוצרים את צורת האות V. סה"כ מתווספים בכל שורה 12 עמודים.



2

שתי עיני שרשרת ו-11 עמודים לתוך הטבעת. סרגי בעין שטוחה לתוך העין השנייה מבין שתי עיני השרשרת הראשונה של השורה.



3

התחילי שוב ב-2 עיני שרשרת, וצרי עמוד נוסף באותה עין. בראש כל אחד מהעמודים בשורה הקודמת - סרגי שני עמודים. סרגי גם שורה זו בעין שטוחה. סה"כ 24 עמודים בשורה זו.

המשיכי בסריגת הבסיס והוספת העיניים עד לקוטר של 16-17 ס"מ. תוכלי להשתמש בבסיס זה לכל אחד מהכובעים שתסרגי. משסיימת לסרוג את הבסיס, מספר העיניים נשאר קבוע. אפשר לסרוג בחוטים שונים, ובדוגמאות שונות. כאשר מפסיקים להוסיף עיניים, הכובע מתחיל לקבל את צורתו הקעורה.

6

כובע בדוגמת מיניפות

דגם 38



חומרים:

חוט כותנה (סופר כותון של "צמר טדי") או חוט משי (פלורנס של "צמר טדי"), כדור אחד מכל צבע: טבעי, חום בהיר, וטורקיז מודפס. מסרגת 2.5 מ"מ.

דוגמאות סריגה:

1. עיני שרשרת.
2. עמוד
3. חצי עמוד.
4. דוגמת המיניפות: סרגי לפי התרשים.

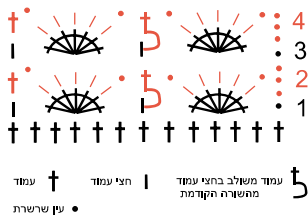

בראש כל אחד מחמשת העמודים הבאים של המניפה, דלגי על העמוד האחרון במניפה, וסרגי במקומו עין שרשרת. סרגי עמוד משולב מאחור בחצי העמוד מן השורה הקודמת. חזרי מה-2 עד סוף השורה. המשיכי לסרוג בדוגמת שתי השורות האלה, כאשר המניפות נסרגות לסירוגין - פעם בצבע חום, ופעם בצבע טורקיז. שורות הביניים, תמיד בצבע טבעי. לסיום, סרגי שורה אחת של עמודים בצבע טבעי, ושורה של חצאי עמודים סרוגים משמאל לימין.

סרגי בסיס לכובע בקוטר 17 ס"מ. המשיכי, מכאן, בדוגמת המניפות. שורה ראשונה (בצבע חום): סרגי עין שרשרת * דלגי על שני עמודים מהשורה הקודמת. בראש העמוד השלישי, סרגי 7 עמודים. דלגי שוב על שני עמודים מהשורה הקודמת, וסרגי בראש העמוד השלישי - חצי עמוד. חזרי מה-2 עד סוף השורה. שורה שנייה (בצבע טבעי): סרגי 3 עיני שרשרת לתחילת השורה. * עין שרשרת, דלגי על העמוד הראשון משבעת עמודי המניפה בשורה הקודמת, 5 חצאי עמודים

כובע משולב עם בד

דגם 39



חומרים:

עיגול גזור מ בד או סקאי בקוטר 18 ס"מ. 50 גרם חוט משי (פלורנס של "צמר טדי") 50 גרם חוט פרווה (אפריקה, קובה או אוקלהומה של "צמר טדי"). מסרגות מס' 4. מסרגת 2.5 מ"מ (קרובה).

דוגמת סריגה:

בשתי מסרגות: סריגה חלקה - שורה ימין, שורה שמאל. במסרגת 2: חצאי עמודים.

את היקף העיגול בתפר זיגזג במכונת תפירה, באוברלוק או בתך שליביה ביד. חברי את שתי קצוות הסריגה, וצרי צורת טבעת. הדקי בסיכות אל היקף עיגול הבד, באופן שיוסתר הקצה המעובד. תפרי בתך מכונה ביד. לסיום, סרגי במסרגת 2, 5 שורות של חצאי עמודים מסביב להיקף הכובע.

בסדר שורות זה, 4 שורות בחוט משי, ושתי שורות בחוט פרווה. בגובה 60 ס"מ מתחילת הסריגה סרגי את העיניים. **חיבור וגימור:** הדביקי, בגיהוץ, פליזלין על בד הבסיס, (רצוי להדביק את הפליזלין לפני גזירת העיגול). סמיני עיגול בקוטר 18 ס"מ, וגזרי אותו מהבד. עבדי

סריגת אלכסון להיקף כובע: העלי, במסרגות מס' 4, 20 עיניים בחוט משי בצבע הבסיס. שורה 1: סרגי 2 עיניים יחד, סרגי ימין עד סוף השורה, והכפילי את העין האחרונה (סרגי אותה פעם מלפנים ופעם מאחור). שורה 2: 2 העיניים הראשונות ו-2 העיניים האחרונות - ימין, כל השאר - שמאל. סרגי,

כובע עם סרטי קישוט מושחלים

דגם 40



חומרים:

חוט משי (פלורנס של "צמר טדי") בצבע ירוק כהה ובצבע ירוק בהיר. כדור אחד מכל צבע.
מסרגת 3 או מס' 3.
3 פסי קישוט באורך 65 ס"מ כל אחד.

דוגמאות סריגה:

1- חצי עמוד. נעצי את המסרגה בראש העמוד מהשורה הקודמת. משכי חוט קדימה. יש שני חוטים על המסרגה. כרכי חוט על המסרגה, והעבירי אותו דרך שני החוטים. נעצי עמוד קצר. כרכי חוט על המסרגה. נעצי את המסרגה בראש העמוד מהשורה הקודמת. משכי חוט קדימה. יש 3 חוטים על המסרגה. כרכי חוט על המסרגה, והעבירי אותו דרך שלושת החוטים.

3- עמוד קצר משולב מאחור. הפכי את הכובע, כך שצדו הפנימי יהיה בחוץ (שורה זו, נסרגת בצד הפנימי). כרכי חוט על המסרגה. העבירי את המסרגה מסביב לעמוד מהשורה הקודמת. משכי חוט שחובק את העמוד מהשורה הקודמת. יש 3 חוטים על המסרגה. כרכי חוט על המסרגה, והעבירי אותו דרך שלושת החוטים.

4- עמוד. כרכי חוט על המסרגה. נעצי את המסרגה בראש העמוד מהשורה הקודמת. משכי חוט קדימה. יש 3 חוטים על המסרגה. כרכי חוט על המסרגה. העבירי את החוט הכרוך דרך שני החוטים הראשונים. יש שני חוטים על המסרגה. כרכי שוב חוט על המסרגה, והעבירי אותו דרך שני החוטים הנותרים.

5- עמוד ארוך. כרכי פעמיים חוט על המסרגה. נעצי את המסרגה בראש העמוד מהשורה הקודמת. משכי חוט קדימה. יש 4 חוטים על המסרגה. כרכי חוט על המסרגה. העבירי את החוט הכרוך דרך שני החוטים הראשונים. יש 3 חוטים על המסרגה. כרכי שוב חוט על המסרגה, והעבירי אותו דרך שני החוטים הראשונים. נותרו שני חוטים על המסרגה. כרכי חוט פעם נוספת, העבירי אותו דרך שני החוטים האחרונים.

6- עיני שרשרת.

סרגי תחילה בסיס לפי הוראות "בסיס לכובע".

סדר השורות בכותרת הכובע (זכרי לסגור כל שורה בעין שטוחה, ולהתחיל שורה חדשה בשתי עיני שרשרת!):

בחוט ירוק בהיר: שורה של עמוד קצר משולב מאחור.

בחוט ירוק כהה: שורה של עמוד קצר משולב מאחור.

בחוט ירוק כהה: שורה של עמוד ארוך.

בחוט ירוק כהה: שורה של עמוד קצר.

בחוט ירוק בהיר: שורה של עמוד קצר משולב מאחור.

בחוט ירוק בהיר: שורה של עמוד קצר משולב מאחור.

בחוט ירוק בהיר: שורה של עמוד ארוך.
בחוט ירוק כהה: שורה של עמוד קצר.
בחוט ירוק כהה: שורה של עמוד קצר משולב מאחור.

בחוט ירוק כהה: שורה של עמוד קצר משולב מאחור.

בחוט ירוק כהה: שורה של עמוד ארוך.

בחוט ירוק כהה: שורה של עמוד קצר.

בחוט ירוק בהיר: שורה של עמוד קצר משולב מאחור.

בחוט ירוק בהיר: שורה של עמוד קצר משולב מאחור.

בחוט ירוק בהיר: שורה של עמוד קצר משולב מאחור.

בחוט ירוק בהיר: שורה של עמוד קצר משולב מאחור.



המחיר:
 30 ש"ח
 (כולל מע"מ)

