

היליון מס' 5 סתיו-חורף 2007

יוזבא

לנערות, נשים ולגברים
35 דגמים מקוריים והוראות לסריגת יד



הכירי את החוטים

היום רך נעים ומחקה בהצלחה סוגי צמר שונים. **מיקרופייבר:** עיבוד של סיב סינטטי דק ביותר. התכונה הבולטת ביותר של סיב זה, היא היותו "נושם". נעים לבישה בחורף וגם בקיץ, ונח לטיפול.

לייקרה: שם מסחרי של חוטי ספנדקס (גומי סינטטי), סיב גמיש, המסוגל להימתח עד פי 500 מאורכו מבלי להיקרע. מוסיף נוחות וגמישות לכל חוט שהוא מוסף אליו.



כמו באפיה, כך בסריגה. איכות המוצר הסופי ויופיו, נקבעים ע"י החומרים מהם הוא עשוי. כל מי שנכנס היום לחנות איכותית, מסתחרר מן ההיצע והסוגים השונים של החוטים על המדפים. זה הזמן לעשות סדר, ולהכיר את החומרים, ואת המונחים הקשורים בחוטי הסריגה, כדי לבחור נכון, ולהגיע לתוצאה הרצויה.

מה לבדוק?

עובי החוט:

הגדרנו את עובי החוטים בחוברת בצורה סכמטית: חוט דק, בינוני, עבה ועבה מאוד, לפי מס' המטרים של החוט באריזה. בסריגה, סורגים אורך (מטרים) של חוט. ככל שהחוט דק יותר, יש יותר מטרים ב-100 גרם.

סדרת הצביעה:

בדקי היטב את צבע החוט לפני הקניה. אותו חוט, באותו צבע, מסדרות צביעה שונות, עשוי להיות בגוון שונה, והשוני יבלוט במוצר המוגמר. כדי למנוע בעיות, בדקי את המספר שמופיע על התווית. קני תמיד כמות מספקת של חוט מאותה סדרת צביעה כדי לסיים את המוצר. לפעמים תהליך הצביעה, משפיע גם על עובי החוט. צבעים בהירים של חוט מסוים, עשויים להיות שונים מעט בעוביים מהכהים.



מאיזה חומר עשוי החוט?

חוטי סריגת יד, מיוצרים ממגוון רחב של חומרים, המתחלקים ל-3 קבוצות:

1. חומרים טבעיים: סוגים שונים של צמר הנלקחים מחיות שונות, אם בסירוק או בגזזה, משי, וסוגי חוטים המיוצרים מצמחים כגון כותנה ופשתן.
2. חומרים מלאכותיים: סוגי סיבים המיוצרים באופן כימי מחומרים סינטטיים, וממתכות.
3. שילוב חומר טבעי ומלאכותי.



צמר: הצמר מציע חמימות, חוזק, ועמידות. יש בשוק סוגים רבים של צמר. ביניהם צמר מסוגים שונים של כבשים (למבסוול, מרינו), עיזים (מוהיר), גמלים (קאמל), אלפקה וארנבות (אנגורה). לכל חיה תכונות שונות המשפיעות על תכונות החוטים המופקים מצמרן. חוטי הצמר עוברים היום תהליכי עיבוד שונים. חפשי את הוראות הכביסה על תווית הצמר. המילה superwash כתובה על צמר הניתן לכביסה במכונת כביסה.

אקרילן: לבד, או בשילוב עם חומרים טבעיים, האקרילן הוא חומר נח לטיפול, מתכבס במכונה, ועמיד ביותר. שכחי את האקרילנים הישנים והנוקשים. האקרילן

כותנה: אם עבר זמן מאז בדקת את מצאי הכותנה בחנויות, תופתעי לגלות עד כמה השתנו חוטי הכותנה. לא עוד חוטים כבדים הקשים לסריגה של פעם. טכניקות היצור החדשות, מביאות לנו חוטים באיכות גבוהה, ובעוביים שונים. החל מחוטים דקים לסריגת תחרות עדינות, ועד חוטי כותנה בשלל צבעים לסריגי קיץ, או בשילוב עם צמר או אקרילן, המתאימים ביותר לסריגים בחורף הישראלי הקל.

מוהיר: צמר מעולה לסריגת יד, לרוב משולב בסוגים שונים של חוטים. יוצר סריג שעיר ומלטף, או מעובד כחוטי בוקלה. מוהיר דק ועדין מתקבל נפלא בדוגמאות תחרה.

חוטי אפקט: חוטים המשולבים ממספר חוטים שונים, אופנתיים ביותר היום. השילובים, הצבעים, העובי המשתנה, והטקסטורות המעניינות יוצרים סריג מדהים ומעניין.

חוטים מודפסים: חוטים מודפסים ע"י מחשב או בצביעת יד מוצעים היום במגוון רחב של חומרים. הצבעים המשתנים מגוון אחד לשני, לפעמים בהדרגה עדינה, לפעמים בקונטרסטים חזקים, ויוצרים סריג בצבעוניות מעניינת מבלי להחליף חוט.

חוטי פרווה: הצעקה האחרונה באופנת הסריגה העכשווית. עולם שלם של חוטים חדישים, באורכי שער שונים, החל מחוט פלומתי ועדין, ועד חוטים בעלי שער ארוך ושופע. אין סוף למוצרים שניתן לסרוג מהם. כל סוגי הסריגים, צעפים, כובעים ועיטורים, לילדים ולמבוגרים. כמו כן, קישוטים לבית כגון כריות ושמיכות. חוט שנראה מרשים, ועם זאת, קל לטיפול.



סרטים ושרוכים:

הסרטים והשרוכים לסריגה עשויים גם הם ממגוון חומרים. הסרט הוא חוט רחב ושטוח, ואילו השרוך הוא חוט עגול וחלול באמצע. שניהם מתאימים במיוחד לתיקים ולכובעים. בסריגת ביגוד, הם נראים במיטבם בסריגה רופפת, במסרגות גדולות.



חולצת גולף ללא שרוולים

דגם 1



מידות: 38 ו-42.

חומרים:

300 גרם חוט אקרילן דק
(כ-360 מטר ל-100 גרם).
מסרגות מס' 3 ו-3.5.
מסרגות עגולות מס' 4 ו-5.
80 (90) ס"מ חוט גומי עגול.

קנה מידה:

24 עיניים ו-32 שורות = 10x10 ס"מ.

(הדוגמה נסרגה בחוט יסמין של "צמר טדי")

דוגמאות סריגה (גב וחזית זהים):

פטנט כפול:

סרגי עין אחת ימין, והעבירי את העין הבאה מבלי לסרוג, כאשר החוט עובר לפני הסריגה. בשורה הבאה, העין שהעברת נסרגת ימין, והשנייה מועברת לא סרוגה.

סריגת פטנט: עין ימין, עין שמאל. כל השורות חופפות.

סריגה חלקה:

שורה ימין, שורה שמאל.

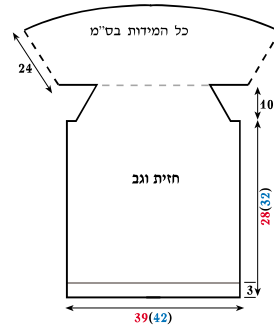

ממסרגת העזר), והעלי 48 עיניים נוספות. 4 השורות הראשונות נסרגות הלוך וחזור בדוגמת הפטנט הכפול. זו תהיה תעלה להשחלת הגומי. המשיכי לסרוג בסריגת פטנט, בעיגול, 10 ס"מ נוספים. החליפי למסרגה עגולה מס' 5, והמשיכי לסרוג 12 ס"מ נוספים. סה"כ אורך הצווארון - 24 ס"מ. סגרי את העיניים בצורה רופפת ככל האפשר.

חיבור גומי: תפרי את תפרי הצד, והשחילי חוט גומי עגול מסביב לפתח הצוואר.

העין הלא סרוגה מעל, וסיימי את השורה ב-2 עיניים ימין. שורה הבאה, שמאל. חזרי על 2 השורות האחרונות עוד 11 פעמים.

המשיכי לסרוג את 62 (68) העיניים הנותרות 2 ס"מ נוספים. שמרי את 62 (68) העיניים על מסרגת עזר. סרגי חלק נוסף זהה.

הצווארון: סרגי את 62 (68) העיניים (של החלק הראשון, ממסרגת העזר) במסרגה עגולה מס' 4. הוסיפי, בהמשך, 48 עיניים חדשות. סרגי, בהמשך, את 62 (68) העיניים (של החלק השני,

העלי, במסרגות מס' 3, 94 (100) עיניים, וסרגי 3 ס"מ בסריגת פטנט. החליפי למסרגות מס' 3.5, והמשיכי לסרוג בסריגה חלקה.

הורדת עיניים לפתח בית השחי: בגובה 28 (32) ס"מ מתחילת הסריגה, סגרי, בתחילת כל אחת מ-2 השורות הבאות, 4 עיניים. בשורת ימין הבאה, סרגי 2 עיניים ימין, סרגי את העין השלישית והרביעית ביחד - ימין. המשיכי לסרוג ימין עד 4 עיניים לפני סוף השורה. העבירי עין לא סרוגה, סרגי את העין הבאה ימין, העבירי את

סוודר פונצ'ו בדוגמת אריגה

דגם 2



חיבור וגימור: סמני את נקודת האמצע באורך הפונצ'ו (60 ס"מ מתחילת הסריגה). סמני 2 נקודות נוספות, במרחק 20 ס"מ מנקודת האמצע, העלי, במסגרות מס' 4, 90 עיניים על הקטע המסומן. סרגי בחוט שחור 17 ס"מ בסריגת פטנט, וסרגי בצורה רופפת. סרגי, בהתאם, פטנט גם בצד השני. קפלי את הפונצ'ו לאורכו. חברי בתפר צד את שני חלקי הפטנט, ובהמשך את הצד התחתון של השרוולים.

גזי חוטים באורך 30 ס"מ, ותלי אותם בקצוות השרוולים.

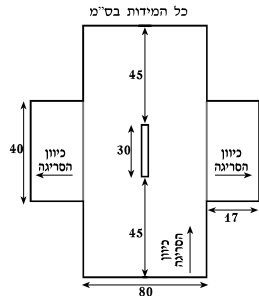

הסוודר נסרג בחתיכה אחת, לרוחב. מתחילים בשרוול. העלי 120 עיניים. סרגי בדוגמת האריגה, עד גובה 45 ס"מ מתחילת הסריגה.

פתח הצוואר: חלקי את העבודה לשני חלקים שווים. שמרי 60 עיניים על מסרגת עזר. את 60 העיניים הנותרות סרגי בדוגמת האריגה, עד גובה 30 ס"מ ממקום החלוקה.

השאירי עיניים אלו על מסרגת עזר, וסרגי את 60 העיניים ממסרגת העזר הראשונה, עד גובה 30 ס"מ ממקום החלוקה. צרפי את שני החלקים, והמשיכי לסרוג אותם כחלק אחד - 45 ס"מ נוספים. סרגי את כל העיניים. סה"כ אורך החלק - 120 ס"מ.

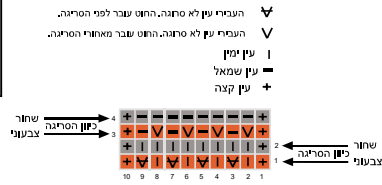

מידה אחת

חומרים:

400 גרם חוט אקרילן עבה צבעוני.
300 גרם חוט אקרילן בעובי בינוני בצבע שחור.
מסרגה עגולה מס' 6.
זוג מסרגות מס' 4.

קנה מידה:

15 עיניים ו-25 שורות = 10X10 ס"מ

(הדוגמה נסרגה בחוטי מלגה וגרנדזה של "עבליתי")

דוגמאות סריגה:

דוגמת פטנט: עין ימין, עין שמאל. כל השורות חופפות.

דוגמת אריגה בשני צבעים: הדוגמה נסרגת במסרגה עגולה. כל שורה מחליפים צבע.

שורה 1:

צד שמאל של העבודה. נסרג בחוט הצבעוני: עין קצה (נסרגת ימין משני הצדדים), * 1 ימין, להעביר עין לא סרוגה, כאשר החוט עובר לפני העין. חזרי מה-* עד עין אחת לפני סוף השורה, עין אחרונה - עין קצה.

שורה 2:

גם שורה זו נסרגת בצד שמאל של העבודה. לשם כך, דחפי חזרה את העיניים לאותו קצה של המסרגה, שממנו התחלת לסרוג את השורה הקודמת. סרגי, בחוט שחור, את כל השורה - ימין.

שורה 3:

צד ימין של העבודה. נסרג בחוט הצבעוני: עין קצה, * עין שמאל, להעביר עין לא סרוגה, כאשר החוט עובר מאחורי העין.

שורה 4:

גם שורה זו נסרגת בצד ימין של העבודה, בחוט שחור. החזירי את העיניים לכיוון הסריגה הקודם, וסרגי את כל השורה שמאל, חוץ משתי עיני קצה הנסרגות ימין. חזרי על 4 שורות אלה, ליצירת הדוגמה.

צעוף מסולט

דגם 3

הסרגות - שמאל, ואילו את החוטים שעל המסרגה, סרגי את הראשון שמאל, ואת השני - ימין. בגובה 60 ס"מ מתחילת הסריגה, סגרי את העיניים בצורה רופפת. **גימור:** גזרי חוטים באורך 40 ס"מ, ותלי אותם מסביב לצעוף.

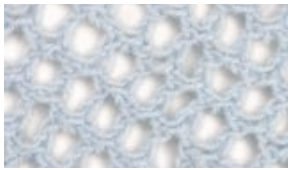

העלי, במסרגה עגולה מס' 6, 6 עיניים, וסרגי שורה ימין. המשיכי מכאן לסרוג לפי התרשים. קטע א' הוא תחילת הצעוף, אשר נסרג תמיד באותה צורה. במקום זה, 2 החוטים שכורכים על המסרגה, מהווים את ההרחבה. קטע ב' הוא סוף הצעוף. גם עיניים אלה, נסרגות בצורה זהה לכל אורך הצעוף. בין קטע א' לקטע ב', סרגי לפי הדוגמא החוזרת בתרשים. בשורות החוזרות, סרגי את כל העיניים

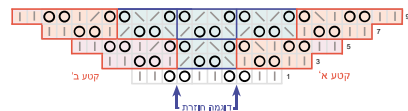

- ✓ 2 ביחד ימין - מלפנים
- ✓ 2 ביחד ימין - מאחור
- | עין ימין
- חוט על המסרגה

מידות:

אורך בקו האמצע - 60 ס"מ.
רוחב בצלע העליונה - 160 ס"מ.

חומרים:

300 גרם חוט מעורב בעובי בינוני (20% צמר, 80% אקרילן).
מסרגה עגולה מס' 6.

(הדוגמה נסרגה בחוט גרוסמור של "צמר טדי")

צעוף זה ניתן לסרוג כמעט בכל חוט, ובכל מידה. ניסינו אותו בחוט כותנה לקיץ, בחוט לורקס לערב, או בחוטי צמר שונים לימי החורף הקרים.

דוגמת סריגה: לפי התרשים.

בסיס לכובע



4

שתי עיני שרשרת, שני עמודים בתוך הרווח שבין שני העמודים מהשורה הקודמת. * עמוד אחד בראש העמוד הבא, ושני עמודים ברווח בין שני העמודים מהשורה הקודמת. חזרי מה-* וסגרי בעין שטוחה. סה"כ 36 עמודים בשורה זו.



1

צרי שרשרת של 4 עיניים, וסגרי לטבעת בעין שטוחה. כל אחת מהשורות הבאות מתחילה ב-2 עיני שרשרת. שרשרת זו מביאה את המסרגה לגובה הדרוש לסריגת העמודים הבאים, ונספרת כעמוד ראשון.



5

שתי עיני שרשרת, עמוד בראש העמוד הבא, שני עמודים ברווח שבין שני העמודים מהשורה הקודמת. * שני עמודים בראש שני העמודים הבאים, ושני עמודים ברווח שבין העמודים מהשורה הקודמת. שימי לב לצורת ה-V שנוצרת בכל פעם שסורגים שני עמודים יחד באותו מקום. חזרי מה-* סה"כ בשורה זו - 48 עמודים. בכל אחת מהשורות הבאות מתוסף עמוד אחד בין שני העמודים הכפולים אשר יוצרים צורת האות V. סה"כ מתווספים בכל שורה 12 עמודים.

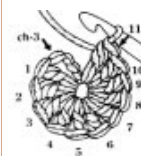

2

שתי עיני שרשרת ו-11 עמודים לתוך הטבעת. סגרי בעין שטוחה לתוך העין השנייה מבין שתי עיני השרשרת הראשונה של השורה.



3

התחילי שוב ב-2 עיני שרשרת, וצרי עמוד נוסף באותה עין. בראש כל אחד מהעמודים בשורה הקודמת - סרגי שני עמודים. סגרי גם שורה זו בעין שטוחה. סה"כ 24 עמודים בשורה זו.

6

המשיכי בסריגת הבסיס והוספת העיניים עד לקוטר של 16-17 ס"מ. תוכלי להשתמש בבסיס זה לכל אחד מהכובעים שתסרגי. משסיימת לסרוג את הבסיס, מספר העיניים נשאר קבוע. אפשר לסרוג בחוטים שונים, ובדוגמאות שונות. כאשר מפסיקים להוסיף עיניים, הכובע מתחיל לקבל את צורתו הקעורה.



אחת משורות הימין, עין אחת 5 פעמים. סרגי עד גובה 72 ס"מ מתחילת הסריגה, וסגרי את העיניים. סרגי חלק נוסף כתמונת ראי. **חיבור וגימור:** חברי בתפר את שני חלקי השרוול באמצע הגב. קפלי את השרוול לאורך, ותפרי את תפר האורך של השרוול. העלי, במסרגה עגולה מס' 4, 180 עיניים לאורך הפתח הקדמי, ומסביב לצוואר. סרגי 15 ס"מ בדוגמת פטנט, וסגרי את העיניים בצורה רופפת. את הקיפול בחלק התחתון. תפרי את קרס הסגירה.

השרוול נסרג לרוחב, בשני חלקים, מהשרוול עד אמצע הגב. העלי, במסרגות מס' 6, 56 עיניים. סרגי בדוגמת פסי האורך עד גובה 38 ס"מ מתחילת הסריגה. לצורך יצירת גזרת העטלף, הוסיפי בסוף כל אחת מהשורות הבאות: 4 פעמים עין אחת, 4 פעמים 2 עיניים, פעם אחת 4 עיניים, ופעם אחת 11 עיניים. יש כעת 110 עיניים. שימי לב להמשך ישר של פסי האורך בזמן הוספת העיניים: המשכי לסרוג את כל העיניים עד גובה 62 ס"מ מתחילת הסריגה. בשורת ימין הבאה, סרגי 55 עיניים. בהמשך, סרגי, בתחילת כל

מידה אחת.

חומרים:

500 גרם חוט אקרילן עבה (כ-138 מטר ל 100 גרם).
מסרגות מס' 6.
מסרגה עגולה מס' 4.
קרס סגירה.

קנה מידה:

15 עיניים ו-19 שורות = 10X10 ס"מ

(הדוגמה נסרגה בחוט אוקינוס של "ענבלית")

דוגמת הסריגה:

דוגמת פסי האורך:

שורה 1: עין קצה (נסרגת ימין משני הצדדים), 1 שמאל, * 4 ימין, 2 שמאל. חזרי מה-* עד 6 עיניים לפני סוף השורה. 4 ימין, 1 שמאל, עין קצה.
שורה 2: עין קצה, 1 ימין, * 1 שמאל, 2 ימין - עד 3 עיניים לפני סוף השורה. 1 שמאל, 1 ימין, עין קצה.

דוגמת פטנט:

שורה ראשונה: עין ימין, עין שמאל. שורה שנייה: חופף. סרגי את העיניים כפי שהן מופיעות.

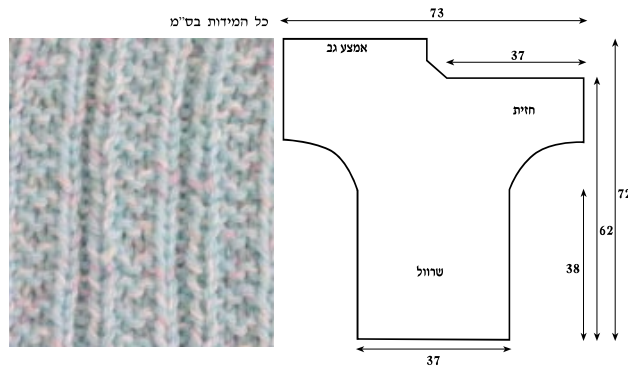

החנויות בהן תוכלו למצוא את חוטי הסריגה:

אזור חיפה והצפון

- צמר לוצי מרכז מסחרי ישן כרמיאל טל. 04-9988694
- רחל רגב, עצמאות 19, רסקו עכו טל. 04-9815342
- ארטא טבעון, הכלניות 7 קרית טבעון טל. 072-2129926, 04-9531428
- חוט של חן, משה גושן 57 קרית מוצקין טל. 04-8708309
- סלון רגינה, צמר לבני נשים וסדקית רוברט סאלד 14 (ליד בזאר ציון) קרית ים א' טל. 04-8711673
- כל בו לאישה, משה שרת 8, מרכז ניצן קרית ים טל. 04-8758351
- צמר שלגיה, (ממן רחל) ברק 2 (מול בנק הפועלים) נשר טל. 04-8211950
- צמר אסתי, טרומפלדור 29, נוה שאנן חיפה, טל. 04-8231370

אזור השרון והמרכז

- עיצוב ויצירה, מלאכת יד ואומנות שטמפר 12, בפסג' נתניה, טל. 09-8341753
- צמר רבקה דודי, מבחר עשיר, ההסתדרות 18 פתח תקוה טל. 03-9307602
- אודלסמן, צמר לסריגת יד, נס לגויים 13 תל אביב-יפו טל. 03-6821442
- לוי, סוקולוב 100 חולון טל. 03-5036183, 050-6961111
- כפתורי שיק, הוראות חינוג, בלפור 90 בת ים, טל. 03-6592989
- צמר לך מטי, בית הפועלים 6, בפסג', רחובות טל. 08-9461620

אזור ירושלים והדרום

- פשוט, הלל 23 ירושלים טל. 052-8224750, 02-6255961
- עידן חדש (צמר טובה) קק"ל 97 באר שבע טל. 08-6277051
- ידי זהב מרכז רזין, צמוד לסופר רזין, אילת טל. 08-6375035

להזמנת פרסום

טל, בטלפון 052-8322946



דגם 5

מידות: 38 ו-42

חומרים:

400 (500) גרם חוט אקרילן צבעוני
עבה (כ-140 מטר ל-100 גרם).
100 גרם חוט אקרילן בעובי בינוני
בצבע צהוב (כ-230 מטר ל-100 גרם).
מסרגות מס' 4 ו-6.
מסרגה עגולה מס' 4.

קנה מידה:

11 עיניים = 16 שורות = 10x10 ס"מ

(הדוגמה נסרה בחוטי אוקינוס ונרדה של "ענבלית")

דוגמאות סריגה:

סריגת פטנט:

שורה ראשונה: עין ימין, עין שמאל.
שורה שנייה: חופף. סרגי את העיניים
כפי שהן מופיעות.

סריגה חלקה:

שורה ימין, שורה שמאל.



סוודר V ספורטיבי

שרוולים: העלי, במסרגות מס' 4, בחוט שחור - 36 עיניים. סרגי בדוגמת הפטנט, והחליפי צבעים כל 2 שורות. בגובה 10 ס"מ מתחילת הסריגה, בשורת הימין הבאה, החליפי למסרגות מס' 6, וצמצמי את העיניים ל-24. סרגי את השרוולים בחוט העבה, ובסריגה חלקה. לצורך הרחבת השרוול, הוסיפי - **למידה 38: כל שורה שמינית עין אחת מכל צד - 6 פעמים.** **למידה 42: כל שורה ששית עין אחת מכל צד - 3 פעמים, ולאחר מכן, כל שורה שמינית, עין אחת מכל צד - 4 פעמים.** בגובה 43 (45) ס"מ מתחילת הסריגה, התחילי לסגור עיניים עבור ראש השרוול, לפי השרטוט.

חיבור וגימור: תפרי את תפרי הכתפיים, הכניסי את השרוולים - אמצע שרוול אל תפר הכתף. תפרי את תפרי האורך של השרוולים, ואת תפרי הצד.

עיבוד פתח הצוואר: כשצד ימין של העבודה פונה אליך, התחילי להעלות עיניים מתפר הכתף. העלי, במסרגה עגולה מס' 4, 70 עיניים בפתח העורף, 72 עיניים במורד פתח ה-V, הוסיפי את 2 העיניים שעל סיכת הביטחון (השאיירי את הסיכה במקומה לצורך סימון העיניים) והעלי 72 עיניים נוספות בצד השני של פתח ה-V. סרגי את עיבוד פתח הצוואר בדוגמת פטנט, בשורות העיניים של אמצע החזית המסומנות בסיכת ביטחון, נסרגות תמיד ימין. סרגי את שתי העיניים שלפני, ואת שתי העיניים שאחרי העיניים המסומנות - 2 ביחד, שמאל. שאר העיניים נסרגות בכל השורות, כפי שהן מופיעות. בגובה 10 ס"מ מתחילת הפטנט, סרגי את כל העיניים.

גב: העלי, בחוט שחור, במסרגות מס' 4, 66 (75) עיניים. סרגי, בדוגמת הפטנט, 2 שורות בשחור ו-2 שורות בצהוב, עד גובה 10 ס"מ מתחילת הסריגה, החליפי למסרגות מס' 6. שורת הצמצום: בשורת הימין הבאה, צמצמי את מס' העיניים ל-44 (50). (הצמצום נעשה כך: * סרגי עין אחת ימין, ולאחריה - 2 ביחד ימין. חזרי מה* עד מס' העיניים הרצוי). סרגי את העיניים הנותרות בחוט העבה, בסריגה חלקה.

פתח בית השחי: בגובה 34 (36) ס"מ מתחילת הסריגה, סרגי, כל שורה שנייה, עין אחת מכל צד - 5 פעמים.

פתח העורף: בגובה 43 (45) ס"מ מתחילת הסריגה, סרגי את 12 העיניים האמצעיות. ממקום זה, נסרגות שתי הכתפיים לחוד. סרגי כל שורה שנייה בצד הקרוב לצוואר - **למידה 38: פעם אחת 3 עיניים, פעם אחת שתי עיניים ופעמיים עין אחת.** **למידה 42: פעם אחת 3 עיניים, פעמיים 2 עיניים ופעמיים עין אחת.** המשכי לסרוג את העיניים הנותרות, ובגובה 53 (55) ס"מ מתחילת הסריגה, סרגי אותן.

חזית: סרגי כמו הגב, עד גובה 15 ס"מ מתחילת הסריגה. בגובה זה, חלקי את העבודה באמצע, שמרי את שתי העיניים האמצעיות על סיכת בטחון, וסרגי מאן כל חלק לחוד. ליצירת פתח ה-V, סרגי - **למידה 38: כל שורה רביעית, עין אחת - 7 פעמים, ולאחר מכן, כל שורה ששית, עין אחת - 5 פעמים.** **למידה 42: כל שורה רביעית, עין אחת - 12 פעמים, ולאחר מכן, כל שורה ששית, עין אחת - 2 פעמים.** בגובה 53 (55) ס"מ מתחילת הסריגה, סרגי את העיניים הנותרות.

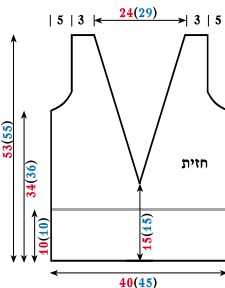

כל המידות בס"מ

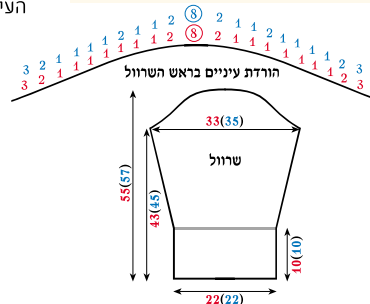
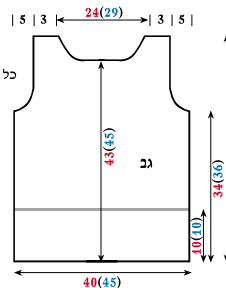



דגם 6

מעיל מעניין בגזרה פשוטה

מידה אחת.

חומרים:

1200 גרם חוט עבה (כ-100 מטר ל-100 גרם).
מסרגות מס' 7 (המעיל נסרג בחתיכה אחת. גודל כזה, קל יותר לסרוג במסרגה עגולה).
4 כפתורים מאורכים.

קנה מידה:

14 עיניים 16-1 שורות = 10X10 ס"מ

(הדוגמה נסרגה בחוט וויקאנד של "ענבלית")

דוגמאות סריגה:

סריגת פטנט:

שורה ראשונה: עין ימין, עין שמאל.
שורה שנייה: חופף. סרגי את העיניים כפי שהן מופיעות.

סריגת חלקה:

שורה ימין, שורה שמאל.

העלי, במסרגות מס' 7, 142 עיניים, וסרגי 8 ס"מ בסריגת פטנט. המשיכי לסרוג את 10 העיניים הראשונות ו-10 העיניים האחרונות בסריגת פטנט, ואת 92 העיניים האמצעיות - בסריגת חלקה. בגובה 42 ס"מ מתחילת הסריגה, חלקי את העבודה ל-3 חלקים, אשר נסרגים לחוד. חלק ראשון - 33 עיניים: 10 עיניים בסריגת פטנט, ו-23 עיניים בסריגת חלקה. חלק שני - 46 עיניים בסריגת חלקה. חלק שלישי - 33 עיניים: 23 עיניים בסריגת חלקה, ו-10 עיניים בסריגת פטנט. בגובה 20 ס"מ ממקום חלוקת העיניים, צרפי שוב את כל הסריגה.

שרולים: העלי, במסרגות מס' 7, 44 עיניים. סרגי 8 ס"מ בסריגת פטנט, והמשיכי בסריגת חלקה עד גובה 50 ס"מ מתחילת הסריגה. סרגי את העיניים. סרגי שרוול נוסף זהה.

חיבור וגימור: קפלי ותפרי את השרולים לאורכם, והכניסי אותם בפתיחים שנוצרו במעיל. תפרי את ארבעת הכפתורים, הנרכסים לתוך הסריגה.

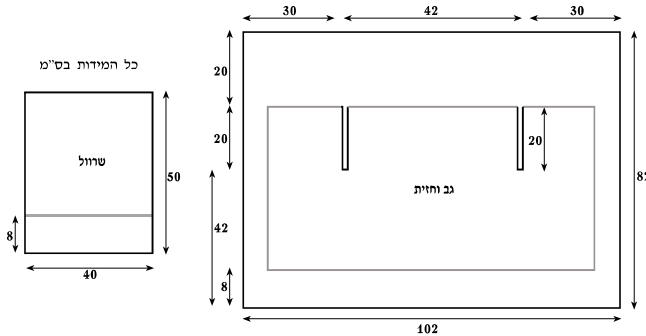

עיבוד פתח צוואר מחובר בתפירה

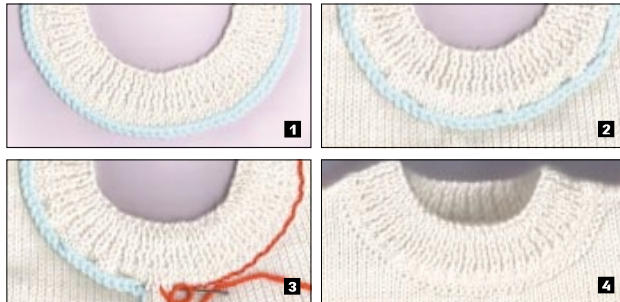

לאמצע הגב, ואת סימן האמצע של העיבוד - לסימן האמצע בחזית הסוודר. הוסיפי סיכות נוספות לאחיזת החלק למקומו. שימי לב! שתי השורות האחרונות הסרוגות בסריגת חלקה, מכסות על קצה הסריגה בפתח הצוואר. תפרי את העיבוד למקומו בתך מכונה (ראי צילום). השתמשי בחוט שבו נסרג הסוודר. תוך כדי תפירה, פרמי את החוט הזר, עין אחרי עין. הקפידו לתפוס בתפר כל אחת מהעיניים, שמא תפרם.

זמנית של העיניים, ולא יישאר במוצר המוגמר. השתמשי בשארית מסריגה קודמת. חשוב שהחוט הזר יהיה בעובי דומה, או קצת יותר עבה מהחוט של הסוודר עצמו.

2. סמני בסיכה את אמצע העיבוד, קפלי לשתיים, וחברי לצורת טבעת. השתדלי שהתפר יהיה שטוח ככל האפשר. 3. סמני בפתח הצוואר של הסוודר את אמצע החזית, ואת אמצע הגב. 4. חברי בסיכות את התפר של העיבוד -

שיטת עיבוד זו, היא יפה ונכונה יותר מהעלאת עיניים בסריגה. יש לה שני יתרונות חשובים:

1. פתח הצוואר, מתקבל בדרך כלל עם שפה לא אחידה. העיבוד התפור מעל-מכסה את שפת פתח הצוואר, ויוצר מראה נקי ומקצועי.

2. תחילת סריגה (שורת העלאת העיניים) היא שורה גמישה. שורת הסגירה בסוף הסריגה - הרבה פחות. בשיטת חיבור העיבוד לפתח הצוואר, הקצה העליון הוא שורת העלאת העיניים, ועל כן, פתח הצוואר מתקבל גמיש, מצב זה חשוב בעיקר בסוודרים של ילדים, ומקל מאד על לבישת הסוודר דרך הראש.

תהליך העבודה: העלי מספר עיניים כפי הנתון בהוראות.

1. סרגי 3 ס"מ (אלא אם נתון אחרת בהוראות) בסריגת פטנט, ובמסרגות שבהן סרגת את הפטנט. בהמשך, סרגי שורה ימין, ושורה שמאל.

לצורך סגירת העיניים, השתמשי בחוט זר - בצבע בולט ושונה מהחוט שבו סרגת את הסוודר. חוט זה נועד להחזקה



עליונית v

דגם 7

מידות: 42/44.

חומרים:

500 גרם חוט אקרילן בעובי בינוני (כ-230 מטר ל-100 גרם).
מסרגות מס' 3 ו-4.
מסרגה עגולה מס' 3.

קנה מידה:

16 עיניים ו-24 שורות = 10x10 ס"מ

(הדוגמה נסרגה בחוט גרנדה של "ענבלית")

דוגמאות סריגה:

דוגמת פטנט:
שורה ראשונה: עין ימין, עין שמאל.
שורה שנייה: חופף. סרגי את העיניים כפי שהן מופיעות.
דוגמת החורים: סרגי לפי התרשים.



בכל אחד מצדי החזית, עבור פתח בית השחי. סרגי פעם אחת 3 עיניים, פעם אחת 2 עיניים ו-3 פעמים עין אחת. בגובה 62 ס"מ מתחילת הסריגה, סרגי את העיניים הנותרות.

שרוולים: העלי, במסרגות מס' 4, 65 עיניים. סרגי 2 שורות ימין, ועברי לדוגמת החורים. לצורך הצרת השרוול, סרגי כל שורה רביעית עין אחת מכל צד - 10 פעמים. נותרו 45 עיניים. מכאן, התחילי להרחיב את השרוול. הוסיפי, כל שורה ששית, עין אחת מכל צד, פעמיים, ולאחר מכן, הוסיפי כל שורה שמינית עין אחת מכל צד, 5 פעמים. בגובה 42 ס"מ מתחילת הסריגה, התחילי להוריד עיניים עבור ראש השרוול לפי התרשים.

חיבור וגימור: תפרי את תפרי הכתפיים. כשצד ימין של העבודה פונה אליך, העלי עיניים מסביב לפתח הצוואר. העלי, במסרגה עגולה מס' 3, בצד אחד של פתח החזית, 82 עיניים. בהמשך, העלי בפתח העורף 61 עיניים. ובצד השני של פתח החזית 82 עיניים. סרגי בשורות הלך ושוב (לא בעיגול) 8 ס"מ בסריגת פטנט, וסרגי את העיניים. חברי את שולי הפטנט אל אמצע החזית. הכניסי את השרוולים לפתח בית השחי, ותפרי את תפרי האורך של השרוולים ואת תפרי הצד.

גב: העלי, במסרגות מס' 3, 83 עיניים, וסרגי 12 ס"מ בדוגמת הפטנט. החליפי למסרגות מס' 4, וסרגי בדוגמת החורים עד גובה 43 ס"מ מתחילת הסריגה.

הורדה לבית השחי: בגובה 43 ס"מ מתחילת הסריגה, סרגי, בתחילת כל אחת מהשורות הבאות: פעם אחת 3 עיניים, פעם אחת 2 עיניים ו-3 פעמים עין אחת.

פתח העורף: בגובה 52 ס"מ מתחילת הסריגה, סרגי את 15 העיניים האמצעיות. ממקום זה, נסרגות שתי הכתפיים לחד. סרגי כל שורה שנייה, בצד הקרוב לצוואר, פעם אחת 4 עיניים, 3 פעמים 2 עיניים ו-4 פעמים עין אחת. בגובה 62 ס"מ, סרגי את העיניים הנותרות.

חזית: העלי, במסרגות מס' 3, 83 עיניים. סרגי 12 ס"מ פטנט, החליפי למסרגות מס' 4, וסרגי 7 ס"מ בדוגמת החורים.

פתח החזית: בגובה 19 ס"מ מתחילת הסריגה, סרגי 28 עיניים. סרגי את 27 העיניים האמצעיות, וסרגי את 28 העיניים הנותרות. ממקום זה, נסרגים שני חלקי החזית לחד. לצורך הרחבת פתח ה-V, סרגי כל 12 שורות עין אחת - 8 פעמים. במקביל, בגובה 43 ס"מ מתחילת הסריגה, סרגי עיניים

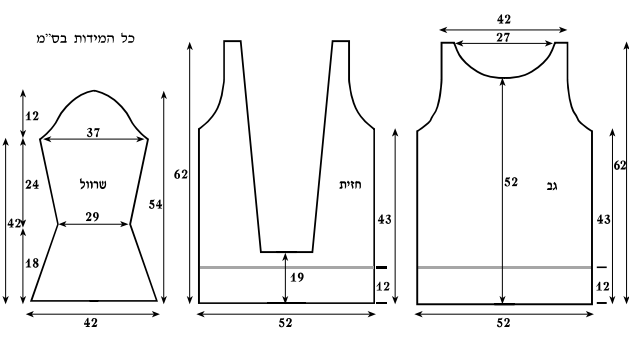
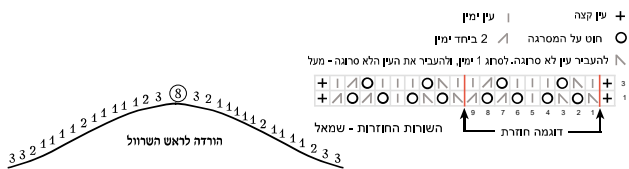



סוודר מוהיר

דגם 8

מידות: 38 ו-42.

חומרים:

חוט מוהיר דק
(כ-150 מטר ל-50 גרם).
מסרגות מס' 4 ו-6.

קנה מידה:

17 עיניים ו-20 שורות = 10X10 ס"מ

(הדוגמה נסרגה בחוט ליידי של "צמר טדי")

דוגמאות סריגה:

סריגת פטנט:

שורה ראשונה: עין ימין, עין שמאל.
שורה שנייה: חופף. סרגי את העיניים
כפי שהן מופיעות.

דוגמת התחרה: סרגי לפי התרשים.

סריגה חלקה: שורה ימין, שורה
שמאל.

סריגת ימין: כל השורות ימין.



שרולים: העלי, במסרגות מס' 4, 44 (48) עיניים, וסרגי 6 ס"מ פטנט. הוסיפי 10 עיניים בתוך השורה (סרגי כל עין חמישית - פעמיים. פעם ימין, ופעם שמאל). החליפי למסרגות מס' 6. סרגי 10 (12) עיניים בסריגה חלקה, 34 עיניים בדוגמת תחרה, ו-10 (12) עיניים בסריגה חלקה.

בגובה 53 (56) ס"מ מתחילת הסריגה, סרגי את העיניים.

חיבור וגימור: תפרי 9 (11) ס"מ בחלק העליון של הסוודר כתפר הכתף. תפרי את תפרי האורך של השרולים ואת תפרי הצד.

גב וחזית (זהים): העלי, במסרגות מס' 4, 70 (78) עיניים, וסרגי 12 ס"מ פטנט. החליפי למסרגות מס' 6, והמשיכי לסרוג בדוגמת התחרה.

למידה 38: התחילי וסיימי את השורה בעין קצה, הנסרגת ימין בשני הצדדים. סרגי את שאר 68 העיניים לפי התרשים.

למידה 42: התחילי וסיימי את השורה בעין קצה, הנסרגת ימין בשני הצדדים. סרגי 4 עיניים בסריגה חלקה, 68 עיניים לפי התרשים, ו-4 עיניים בסריגה חלקה. בגובה 54 (56) ס"מ מתחילת הסריגה, סרגי 4 ס"מ בסריגת ימין, וסרגי את העיניים.

להעביר עין לא סרוגה. לסרוג 1 ימין, ולהעביר את העין הלא סרוגה - מעל
2 ביחד ימין

חוט על המסרגה - עין שמאל | עין ימין + עין קצה

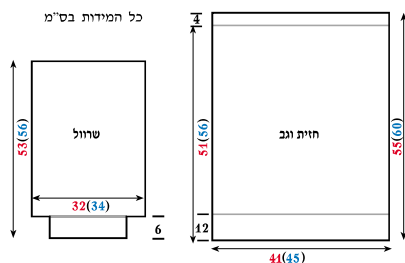
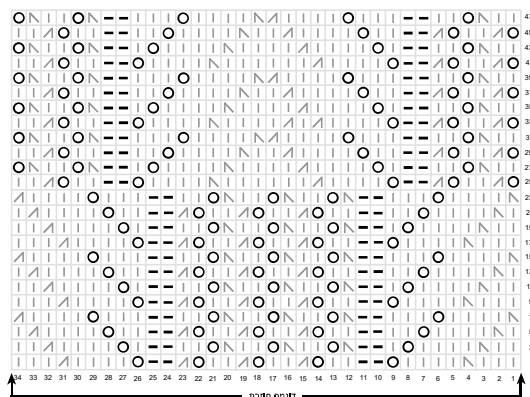



דגם 8

סוודר עטלף

מידה אחת.

חומרים:

300 גרם חוט אקרילן דק
(כ-360 מטר ל-100 גרם).
מסרגות מס' 5 ו-7.

קנה מידה:

14 עיניים ו-16 שורות = 10X10 ס"מ

(הדוגמה נסרגה בחוט כרמן של "רלטור")

דוגמאות סריגה:

דוגמת פטנט: שורה ראשונה: 2 עיניים ימין, 2 עיניים שמאל. שורה שנייה: חופף. סרגי את העיניים כפי שהן מופיעות.

דוגמת חצי אורז: שורה ראשונה: עין ימין, עין שמאל. שורה שנייה: כל השורה שמאל.



תחילת הסריגה - בשרוול. הסוודר נסרג לרוחב, בדוגמת חצי אורז. העלי, במסרגות מס' 7, 48 עיניים, וסרגי 14 ס"מ. לצורך הרחבת השרוול, הוסיפי כל שורה רביעית, עין אחת מכל צד - 11 פעמים. סרגי עד גובה 42 ס"מ מתחילת הסריגה. בגובה 42 ס"מ מתחילת הסריגה, התחילי להוסיף עיניים עבור החזית והגב - הוסיפי 5 עיניים בסוף כל אחת מהשורות הבאות, 8 פעמים. יש כעת 150 עיניים. המשיכי לסרוג עד גובה 66 ס"מ מתחילת הסריגה.

חיבור וגימור: העלי, במסרגות מס' 5, 90 עיניים על הצד התחתון של הגב. סרגי 12 ס"מ פטנט, וסרגי את העיניים בצורה רופפת. חזרי על פעולה זו גם בחזית. קפלי את הסוודר לרוחבו ותפרי את תפר השרוול והצד.

הצווארון: הצווארון נסרג לרוחב. העלי, במסרגות מס' 5, 30 עיניים. סרגי 60 ס"מ בדוגמת פטנט, וסרגי את העיניים. קפלי את הצווארון לעיגול, אך סובבי אותו קודם, כך שתתקבל צורה מפותלת. תפרי את רצועת הצווארון על פתח הצוואר, כשהקטע המסובב באמצע החזית. כ-5 ס"מ מתחת לפיתול הצווארון, נשארים לא תפורים.

תחילת הסריגה - בשרוול. הסוודר נסרג לרוחב, בדוגמת חצי אורז. העלי, במסרגות מס' 7, 48 עיניים, וסרגי 14 ס"מ. לצורך הרחבת השרוול, הוסיפי כל שורה רביעית, עין אחת מכל צד - 11 פעמים. סרגי עד גובה 42 ס"מ מתחילת הסריגה. בגובה 42 ס"מ מתחילת הסריגה, התחילי להוסיף עיניים עבור החזית והגב - הוסיפי 5 עיניים בסוף כל אחת מהשורות הבאות, 8 פעמים. יש כעת 150 עיניים. המשיכי לסרוג עד גובה 66 ס"מ מתחילת הסריגה.

פתח הצוואר: חלקי את העבודה לשני חלקים. סרגי את החלק הראשון של 75 העיניים (חלק זה מיועד להיות הגב) עד גובה 20 ס"מ ממקום החלוקה, בעוד החלק השני נשמר על מסרגת עזר.

שמרי עיניים אלה על מסרגת עזר, והתחילי לסרוג את החלק המיועד לחזית. סגרי, בתחילת כל אחת משורות הימין, עין אחת - 6 פעמים. בהמשך, סרגי 5 ס"מ ללא שינוי. מכאן - הוסיפי, בסוף כל אחת משורות השמאל, עין אחת - 6 פעמים. צרפי את כל העיניים (חזית וגב) לאותה מסרגה, וסרגי מכאן

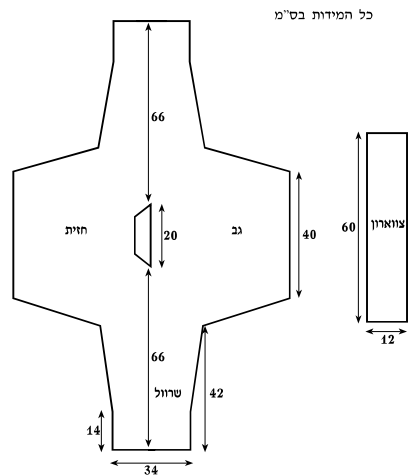



פונצ'ו ממלבן אחד

דגם 10

חיבור: קפלי את הצלע הקצרה של המלבן אל הצלע הארוכה, כך שהיא תגיע, מתחילת הסריגה, עד הסימן (של 45 הס"מ). חברי בתפר שטוח (חברי נקודה א' ל-א', ונקודה ב' ל-ב').

העלי, במסרגות מס' 7, 97 עיניים. סרגי בדוגמת החורים. בגובה 45 ס"מ מתחילת הסריגה, שימי סימן (סיכת ביטחון או חוט צבעוני). המשיכי לסרוג בדוגמה, עד אורך 115 ס"מ מתחילת הסריגה.

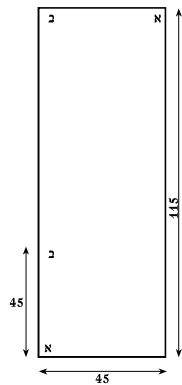

כל המידות בס"מ

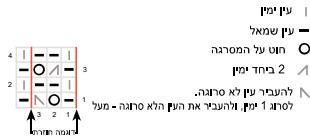
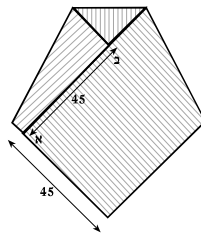

מידה אחת:

חומרים:

300 גרם חוט אקרילן מחליף צבעים בעובי בינוני (כ-240 מטר ל-100 גרם). מסרגות מס' 7.

קנה מידה:

22 עיניים ו-26 שורות = 10x10 ס"מ.

(הדוגמה נסרגה בחוט קריסמה של "צמר טדי")

דוגמת החורים: לפי התרשים.



כרית פרוותית

דגם 10

ממקום זה, סרגי עין אחת, בתחילת כל אחת משורות הימין ובסופה. כאשר נותרו 4 עיניים, סרגי שורה ימין ושורה שמאל, וסרגי את העיניים. סרגי חלק נוסף זהה. תפרי את שני הריבועים שנוצרו, והשאירי פתח בגודל של כ-15 ס"מ למילוי הכרית. מלאי באקרילן, וסרגי את הפתח.



כל המידות בס"מ

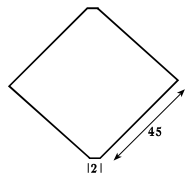

הכרית נסרגת באלכסון, מפינה לפינה. העלי 4 עיניים. סרגי שורה ימין, ושורה שמאל. בהמשך הוסיפי עין אחת, בתחילת כל אחת משורות הימין ובסופן. המשיכי להוסיף עיניים, עד שאורך כל אחת מצלעות המשולש שנוצר תהיה 45 ס"מ.

מידות: 45x45 ס"מ.

חומרים:

200 גרם חוט פרווה מחליף צבעים, מהסוג המתחלף בפסים. מסרגות מס' 4.5. מילוי אקרילן לכרית.

קנה מידה:

20 עיניים ו-24 שורות = 10x10 ס"מ.

דוגמת הסריגה:

סריגה חלקה:

שורה ימין, שורה שמאל.



גופיה ללא כתפיות

דגם 11



כל המידות בסי"מ

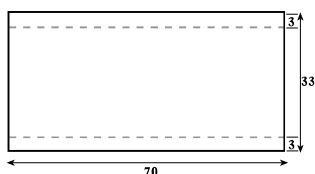

הגופיה סרוגה בחתיכה אחת. העלי, במסרגות מס' 3, 168 עיניים. סרגי 3 ס"מ בדוגמת הפטנט. החליפי למסרגות מס' 3.5, והמשיכי לסרוג בדוגמת הפטנט הכפול. בגובה 30 ס"מ מתחילת הסריגה, חזרי לסריגה בדוגמת הפטנט, במסרגות מס' 3.5.

חיבור:

קפלי את הגופיה לאורכה, ותפרי את תפר הגב.

חומרים:

150 גרם חוט כותנה. מסרגות מס' 3 ו-3.5.

קנה מידה:

24 עיניים ו-32 שורות = 10x10 ס"מ (הדוגמה נסרגה בחוט סופר כותון של "צמר טדי")

דוגמאות סריגה:

דוגמת פטנט: שורה ראשונה: עין ימין, עין שמאל. שורה שנייה: חופף. סרגי את העיניים כפי שהן מופיעות.

דוגמת פטנט כפול: שורה ראשונה: 2 ימין, 2 שמאל. שורה שנייה: חופף. סרגי את העיניים כפי שהן מופיעות.

עליונית צעיף

דגם 12



העלי, במסרגות מס' 10, 40 עיניים. סרגי בסריגת ימין צעיף באורך 110 ס"מ. תפרי בקצה אחת מהצלעות הארוכות את שני הכפתורים, במרחק 5 ס"מ אחד מהשני. כרכי את הצעיף על הצוואר, הצליבי על החזה, וכפתרי את שני הכפתורים באמצע הגב. הדקי את הפינות הנותרות ע"י אבזם.



מידה אחת.

חומרים:

100 גרם חוט קישוט צבעוני. מסרגות מס' 10.

2 כפתורי צדף שטוחים, בקוטר 15 מ"מ. אבזם.

קנה מידה:

12 עיניים ו-18 שורות = 10x10 ס"מ

(הדוגמה נסרגה בחוט נאפולי של "ענבלית")

דוגמת הסריגה:

סריגת ימין: כל השורות ימין.

מבחר גדול של צמר
בלעדי - צמר כבשים בצביעה ובטויות יד
חרוזים ומתנות מכל העולם

052-8224750 , 02-6255961
רח' הלל 23, ירושלים, pashosh23@walla.com



חולצת רגלן

דגם 13

מתחילת הסריגה. סרגי שרוול נוסף זהה.

רגלן: העבירי את כל העיניים למסרגה עגולה. הקפידו על סדר החלקים (גב, שרוול, חזית, שרוול). סמני (בעזרת העין הראשונה והאחרונה של כל אחד מהחלקים, והתחילי את הורדת הרגלן. שורת צמצום: * סרגי עין אחת ימין, 2 עיניים שמאל, העבירי עין לא סרוגה, סרגי את העין הבאה - ימין, העבירי את העין הלא סרוגה מעליה, סרגי 2 עיניים שמאל. המשיכי לסרוג בסריגה חלקה עד 7 עיניים לפני הסימן של סוף החלק. סרגי 2 עיניים שמאל, ועין עיניים יחד ימין, 2 עיניים שמאל, ועין אחת ימין. חזרי מה-* עוד 3 פעמים. ממקום זה, המשיכי לסרוג בעיגול. שורה הבאה - ללא צמצום. סרגי את כל העיניים כפי שהן מופיעות. חזרי על 2 השורות האחרונות עוד 23 פעמים. אחרי הצמצומים, נותרו בפתח הצוואר 128 (132) עיניים. סרגי שורה אחת ימין, ובמידה הקטנה בלבד, צמצמי עוד 2 עיניים בתוך שורה זו. המשיכי לסרוג בעיגול בדוגמת הפטנט: 2 שורות בחוט ורוד עתיק, 2 שורות בחוט סגול, ו-6 שורות בחוט כתום. סרגי את העיניים בצורה רופפת.

חיבור: תפרי את תפרי האורך של השרוולים, ואת תפרי הצד.

גב וחזית: העלי, במסרגות מס' 3.5, בחוט כתום, 81 (88) עיניים. סרגי 2 ס"מ בדוגמת פטנט. החליפי למסרגות מס' 4, וסרגי בסריגה חלקה. בגובה 14 (13) ס"מ מתחילת הסריגה, החליפי לחוט בצבע סגול, ובגובה 13 (15) ס"מ מתחילת הסריגה, החליפי את החוט לצבע ורוד עתיק. מכאן מתחילה הרחבת החולצה. לצורך הרחבת החולצה, הוסיפי - למידה הקטנה: כל 12 שורות עין אחת מכל צד - 4 פעמים. למידה הבינונית: כל 14 שורות עין אחת מכל צד - 4 פעמים. יש כעת 89 (96) עיניים. הניחי חלק זה בצד, וסרגי חלק נוסף - זהה.

שרוולים: העלי, במסרגות מס' 3.5, בחוט כתום, 51 (54) עיניים. סרגי 2 ס"מ בדוגמת הפטנט. החליפי למסרגות מס' 4, וסרגי בסריגה חלקה. בגובה 17 (18) ס"מ מתחילת הסריגה, החליפי לחוט בצבע סגול, ובגובה 19 (20) ס"מ מתחילת הסריגה, החליפי לחוט בצבע ורוד עתיק. מכאן מתחילה הרחבת השרוול. לצורך הרחבת השרוול הוסיפי - למידה הקטנה: כל שורה ששית עין אחת מכל צד - 7 פעמים. לאחר מכן, כל שורה שמינית, עין אחת מכל צד - 3 פעמים. למידה הבינונית: כל שורה ששית עין אחת מכל צד - 5 פעמים. לאחר מכן, כל שורה שמינית, עין אחת מכל צד - 5 פעמים. סרגי את השרוול עד גובה 45 (48) ס"מ

מידות:

מידה קטנה (34/36) ו-מידה בינונית (38/40)

חומרים:

500 גרם חוט אקרילן בעובי בינוני (כ-240 מטר ל-100 גרם). חלוקת הצבעים: 300 גרם בצבע ורוד עתיק, 100 גרם בצבע סגול ו-100 גרם בצבע כתום. מסרגות מס' 3.5 ו-4. מסרגה עגולה מס' 4.

קנה מידה: 22 עיניים ו-30 שורות = 10X10 ס"מ.

(הדוגמה נסרה בחוט קלאסיק של "צמר טדי")

דוגמאות סריגה:

דוגמת הפטנט:

שורה ראשונה: 3 עיניים ימין, 3 עיניים שמאל. שורה שנייה: חופף. סרגי את העיניים כפי שהן מופיעות.

סריגה חלקה: שורה ימין, שורה שמאל.

סריגת ימין: כל השורות - ימין.

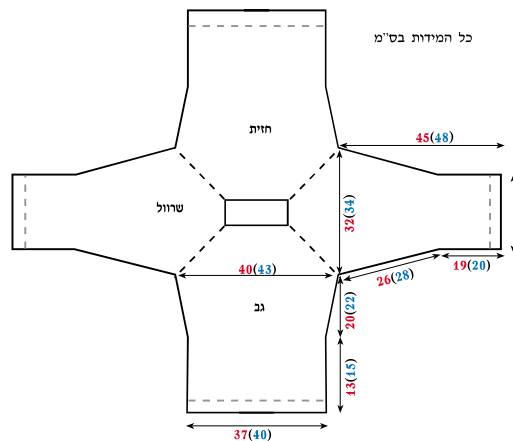



שמלה/טוניקה עם צווארון גולף

המשיכי לסרוג את הכתף ללא הורדה נוספת, עד גובה 70 (76) ס"מ מתחילת הסריגה, וסגרי את העיניים.

שרוולים: העלי, במסגרות מס' 3.5, בחוט ורוד כהה, 36 (42) עיניים. סרגי בדוגמת הפטנט הרחב, 6 שורות בכל אחד מן הצבעים: ורוד כהה, ורוד עתיק, אופוויט וטורקז. החליפי למסגרות מס' 4, וסרגי את שאר השרוול בסריגה חלקה. לצורך הרחבת השרוול, הוסיפי - למידה 38: כל שורה ששית, עין אחת מכל צד - 10 פעמים, ולאחר מכן, כל שורה שמינית, עין אחת מכל צד - פעמיים. למידה 42: כל שורה ששית עין אחת מכל צד - 8 פעמים, ולאחר מכן, כל שורה שמינית, עין אחת מכל צד - 4 פעמים. בגובה 39 (41) ס"מ מתחילת הסריגה, התחילי להוריד עיניים עבור ראש השרוול, לפי התרשים.

חיבור וגימור: תפרי את תפרי הכתפיים. כשצד שמאל של העבודה פונה אליך, העלי, במסרגה עגולה מס' 3.5, בחוט ורוד עתיק, 150 עיניים מסביב לפתח הצוואר. סרגי 4 ס"מ בדוגמת הפטנט הצר. החליפי למסרגה מס' 4. ממקום זה, הצווארון נסרג בדוגמת הפטנט הרחב. סרגי 4 ס"מ בצבע טורקז, ו-1 ס"מ בצבע אופוויט.

עברי למסרגה מס' 4.5. סרגי פס ברוחב 4 ס"מ בצבע ורוד עתיק, ופס נוסף, בצבע ורוד כהה. סגרי את העיניים בצורה רופפת. הכניסי את השרוולים לפתח בית השחי, תפרי את תפרי האורך של השרוולים, ואת תפרי הצד.

גב: העלי, במסגרות מס' 4, בחוט ורוד כהה, 87 (96) עיניים. סרגי 4 ס"מ בדוגמת הפטנט הרחב. החליפי את החוט לצבע ורוד עתיק, וסרגי 4 ס"מ נוספים. החליפי את החוט לצבע אופוויט, ולאחר מכן לצבע טורקז, וסרגי גם בכל אחד מצבעים אלה 4 ס"מ בדוגמת הפטנט הרחב. החליפי למסגרות מס' 3.5. סרגי בחוט ורוד עתיק 4 ס"מ בדוגמת הפטנט הצר. עברי למסגרות מס' 4, וסרגי את שאר הגב בסריגה חלקה.

פתח בית השחי: בגובה 51 (56) ס"מ מתחילת הסריגה, סגרי בתחילת כל אחת מהשורות הבאות: למידה 38: פעם אחת 3 עיניים, פעם אחת 2 עיניים, ו-1 פעמים עין אחת. למידה 42: פעם אחת 4 עיניים, פעם אחת 3 עיניים, פעם אחת 2 עיניים, ו-1 פעמים עין אחת.

פתח הערוף: בגובה 68 (74) ס"מ מתחילת הסריגה, סגרי את 27 (28) העיניים האמצעיות. ממקום זה, נסרגות שתי הכתפיים לחוד. סגרי בכל כתף, בצד הקרוב לצוואר, כל שורה שנייה: פעם אחת 2 עיניים, ופעם אחת עין אחת. בגובה 70 (76) ס"מ מתחילת הסריגה, סגרי את העיניים הנוותרות.

חזית: סרגי כמו הגב עד פתח הצוואר. פתח הצוואר: בגובה 62 (68) ס"מ מתחילת הסריגה, סגרי את 9 (10) העיניים האמצעיות. ממקום זה, נסרגות שתי הכתפיים לחוד. סגרי בכל כתף, בצד הקרוב לצוואר: פעם אחת 4 עיניים, פעמיים 2 עיניים, ו-1 פעמים עין אחת.

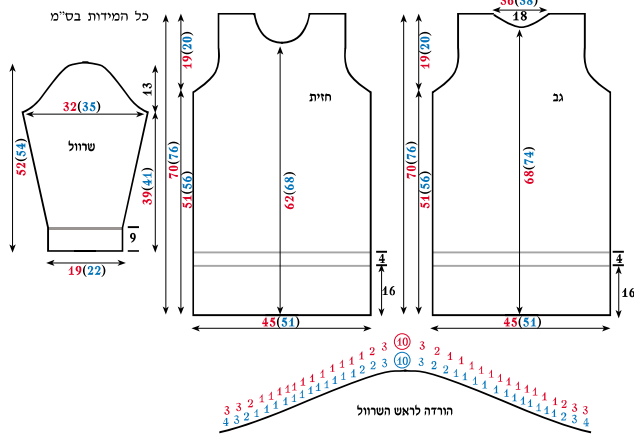

מידות: 38 ו-42.

חומרים:
800 גרם חוט אקרילן בעובי בינוני (כ-240 מטר ל-100 גרם).
חלוקת הצבעים: 500 גרם בצבע ורוד עתיק, 100 גרם בצבע טורקז, 100 גרם בצבע אופוויט ו-100 גרם בצבע ורוד כהה.
מסרגות מס' 3.5 ו-4.
מסרגות עגולות מס' 3.5, 4, 4.5.

קנה מידה:
19 עיניים ו-27 שורות = 10X10 ס"מ

(הדוגמה נסרגה בחוט קלאסיק של "צמר טדי")

- דוגמאות סריגה:**
- דוגמת פטנט רחב:** שורה ראשונה: 3 עיניים ימין, 3 עיניים שמאל.
- שורה שנייה:** חופף. סרגי את העיניים כפי שהן מופיעות.
- דוגמת פטנט צר:** שורה ראשונה: עין אחת ימין, עין אחת שמאל.
- שורה שנייה:** חופף. סרגי את העיניים כפי שהן מופיעות.
- סריגה חלקה:** שורה ימין, שורה שמאל.





סוודר רגלן בפסי רוחב

דגם 15

השאירי את 42 העיניים הנותרות על מסרגת עזר, וסרגי חלק נוסף זהה.

שרולים: העלי, במסרגות מס' 3.5, 44 עיניים, וסרגי 8 ס"מ בדוגמת הפטנט. החליפי למסרגות מס' 4, והמשיכי לסרוג בדוגמת פסי הרוחב. לצורך הרחבת השרוול, הוסיפי, כל שורה שמינית, עין אחת מכל צד - 9 פעמים. בגובה 29 ס"מ מתחילת הסריגה (21 פסי רוחב), התחילי להוריד עיניים עבור הרגלן. הורידי באותה צורה כמו בחזית ובגב. השאירי את 22 העיניים האחרונות על מסרגת עזר, וסרגי שרוול נוסף זהה.

חיבור וגימור: העבירי את כל העיניים למסרגה עגולה מס' 4, וסרגי 2 שורות ימין. סגרי את העיניים בצורה רופפת. תפרי את תפרי הרגלן, את תפרי האורך בשרוולים, ואת תפרי הצד.

כל המידות בס"מ

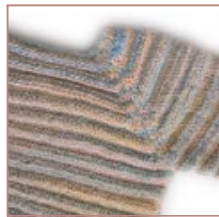
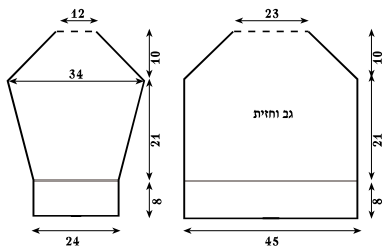

(קשה לדייק במדידת האורך בדוגמה זו, לכן עדיף לספור את פסי הרוחב)

גב וחזית: העלי, במסרגות מס' 3.5, 82 עיניים. סרגי 8 ס"מ בדוגמת הפטנט. החליפי למסרגות מס' 4, והמשיכי לסרוג 21 פסי רוחב.

הורדת עיניים לרגלן: בגובה 29 ס"מ מתחילת הסריגה (8 ס"מ של הפטנט ו-21 פסי הדוגמה), התחילי להוריד עיניים, כל שורה שנייה, עבור הרגלן. סרגי 3 עיניים ימין, ו-2 עיניים יחד שמאל. המשיכי לסרוג את השורה בדוגמת פסי הרוחב עד 5 עיניים לפני סוף השורה. סרגי 2 עיניים יחד שמאל, ו-3 עיניים אחרונות - ימין.

בשורות החוזרות של הורדת הרגלן, סרגי את 4 העיניים הראשונות והאחרונות - שמאל, ואת שאר העיניים בשורה, לפי דוגמת פסי הרוחב. חזרי על הורדות אלה עוד 19 פעמים.

מידה: 36/38.

חומרים:

400 גרם חוט בעובי בינוני דק, 30% צמר ו-70% אקרילן (כ-125 מטר ל-50 גרם). מסרגות מס' 3.5 ו-4. מסרגה עגולה מס' 4.

קנה מידה:

48 עיניים ו-40 שורות = 10X10 ס"מ.

(הדוגמה נסרגה בחוט ספקטרום של "צמר טדי")

דוגמאות סריגה:

דוגמת פטנט: שורה ראשונה: 2 עיניים ימין, 2 עיניים שמאל. שורה שנייה: חופף. סרגי את העיניים כפי שהן מופיעות.

דוגמת פסי הרוחב:

הפס השקוע: שורה ימין, שורה שמאל, שורה ימין, שורה שמאל. הפס הבולט: שורה שמאל, שורה ימין, שורה שמאל, שורה ימין. סרגי, לסירוגין, פס שקוע ופס בולט.

צעף אלגנטי

דגם 16

קלי קלות בסריגה, ומרשים בהופעה.

העלי, במסרגות מס' 12, 30 עיניים, וסרגי בסריגת ימין את כל הצעף. בגובה 140 ס"מ, סגרי את העיניים. גזרי חוטי זהב באורך 50 ס"מ, ותלי אותם בקצות הצעף בקבוצות של 3 חוטים.

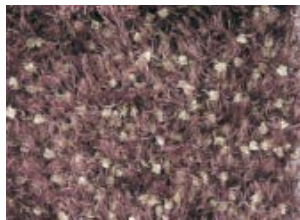

מידות: 140X30 ס"מ.

חומרים:

150 גרם חוט פרווה, ו-100 גרם חוט קישוט זהב - סרוגים יחד. מסרגות מס' 12. פרח עם סיכה לקישוט.

קנה מידה:

10 עיניים ו-10 שורות = 10X10 ס"מ.

(הדוגמה נסרגה בחוטים kelebek-i yumus סרוגים יחד של "רלטור")

דוגמת הסריגה:

סריגת ימין: כל השורות - ימין.



עליונית מחוררת

דגם 17

מידה: 42/44

חומרים:

500 גרם חוט אקרילן מודפס בעובי בינוני (כ-240 מטר ל-100 גרם). מסרגות מס' 4.5.

קנה מידה:

22 עיניים ו-20 שורות = 10X10 ס"מ.

(הדוגמה נסרגה בחוט גרנדה פרינט של "ענבלית")

דוגמת הסריגה: לפי התרשים.

(דגם למיטיבות סריגה)

גב: העלי, במסרגות מס' 4.5, 110 עיניים, וסרגי בדוגמה לפי התרשים. פתח בית השחי: בגובה 46 ס"מ מתחילת הסריגה, סגרי בתחילת כל אחת מהשורות הבאות: פעם אחת 5 עיניים, פעם אחת 4 עיניים, פעם אחת 3 עיניים, פעם אחת 2 עיניים ופעם אחת עין אחת. המשכי לסרוג בדוגמה את 80 העיניים הנותרות עד גובה 66 ס"מ מתחילת הסריגה, וסגרי את כל העיניים.

חזית: תחילת הסריגה בחזית - בשני חלקים נפרדים.

העלי 54 עיניים, וסרגי בדוגמה לפי התרשים עד לגובה של כ-24 ס"מ מתחילת הסריגה. **חשוב מאד** - השורה האחרונה חייבת להיות שורה מס' 8 של התרשים.

הניחי חלק זה בצד, וסרגי חלק נוסף זהה.

העבירי את שני החלקים למסרגה אחת. במקום החיבור בין שני החלקים, הוסיפי שתי עיניים חדשות (ישנן 110 עיניים). סרגי ממקום זה את שני החלקים יחד.

פתח הצוואר: בגובה 40 ס"מ מתחילת הסריגה, חלקי שוב את העבודה לשני חלקים. ממקום זה, נסרגות שתי הכתפיים לחד. ליצירת פתח ה-V, סגרי בצד הקרוב לצוואר, כל שורה שנייה, עין אחת - 26 פעמים. **במקביל**, בגובה 46 ס"מ מתחילת הסריגה, סגרי עבור פתח בית השחי - פעם אחת 5 עיניים, פעם אחת 4 עיניים, פעם אחת 3 עיניים, פעם אחת 2 עיניים ופעם אחת עין אחת. בגובה 66 ס"מ מתחילת הסריגה, סגרי את העיניים הנותרות. סיימי לסרוג את הכתף השנייה כתמונת ראי.

שרוולים: העלי 54 עיניים. סרגי בדוגמה לפי התרשים עד גובה 24 ס"מ. לצורך הרחבת השרוול, הוסיפי, כל שורה רביעית, עין אחת מכל צד - 12 פעמים. בגובה 46 ס"מ מתחילת הסריגה, הורידו עיניים עבור ראש השרוול, לפי השרטוט.

חיבור וגימור: תפרי את תפרי הכתפיים. הכניסי את השרוולים לפתח בית השחי, תפרי את תפרי האורך בשרוולים, ואת תפרי הצד.

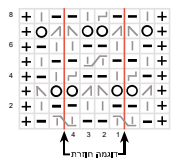

- ימין הפוך - נסרג מהחוט האחורי של העין
- 2 ביחיד ימין
- להעביר עין לא סריגה, לסרוג את העין הבאה - ימין ולהעביר את העין הלא סריגה - מעין
- לחזור עין למסרגת עור - אחרונה
- לסרוג את העין הבאה ימין, ולאחר מכן, עין ימין ממסרגת העור
- להוריד עין למסרגת עור - קדימה
- לסרוג את העין הבאה ימין, ולאחר מכן, עין ימין ממסרגת העור
- חוט על המסרגה
- עין ימין
- עין שמאל
- עין קצה

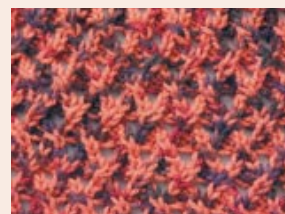
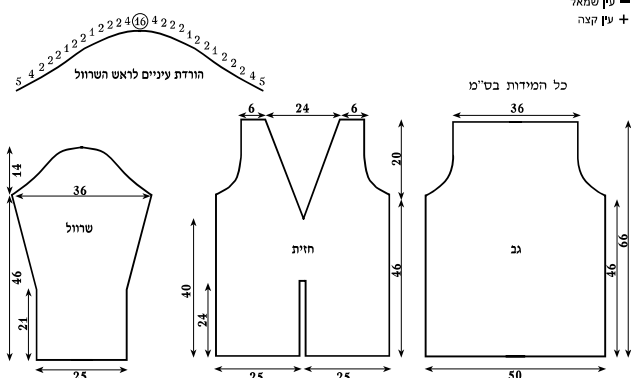



עליונית קצרה

דגם 18

במקביל, בגובה 21 (24) ס"מ מתחילת הסריגה, סגרי, עבור פתח בית השחי, בתחילת שורות צד שמאל - **למידה 36**: פעם אחת 3 עיניים, פעם אחת 2 עיניים ופעם אחת עין אחת. **למידה 40**: פעם אחת 3 עיניים, פעמיים 2 עיניים ופעם אחת עין אחת. בגובה 40 (44) ס"מ מתחילת הסריגה, סגרי את העיניים הנותרות. סרגי את החזית השנייה כתמונת ראי:

שרולים: העלי 41 (48) עיניים. לצורך הרחבת השרוול, הוסיפי - **למידה 36**: כל שורה שמינית, עין אחת מכל צד, 13 פעמים. **למידה 40**: כל שורה שמינית, עין אחת מכל צד, 14 פעמים.

סרגי עד גובה 42 (44) ס"מ מתחילת הסריגה, תוך הקפדה על המשך נכון של הפסים.

בגובה 42 (44) ס"מ מתחילת הסריגה, התחילי לסגור עיניים עבור ראש השרוול לפי התרשים.

חיבור וגימור: תפרי את תפרי הכתפיים. הכניסי את השרוולים לפתח בית השחי, תפרי את תפרי האורך של השרוולים, ואת תפרי הצד.

גב: העלי במסרגות מס' 4.5, 76 (83) עיניים. העין הראשונה והאחרונה בשורה היא עין קצה. סרגי אותה ימין משני הצדדים. שאר העיניים נסרגות בדוגמת הפסים.

פתח בית השחי: בגובה 21 (24) ס"מ מתחילת הסריגה, סגרי, בתחילת כל אחת מהשורות הבאות, עבור פתח בית השחי- **למידה 36**: פעם אחת 3 עיניים, פעם אחת 2 עיניים ופעם אחת עין אחת. **למידה 40**: פעם אחת 3 עיניים, פעמיים 2 עיניים ופעם אחת עין אחת. המשיכי לסרוג את העיניים הנותרות, תוך הקפדה על המשך נכון של פסי הדוגמה. בגובה 40 (44) ס"מ מתחילת הסריגה, סגרי את כל העיניים.

חזית: העלי 55 (62) עיניים. סרגי בדוגמת הפסים.

פתח ה-V: בגובה 15 (18) ס"מ מתחילת הסריגה, סרגי, בתחילת שורות צד ימין, את העין השנייה והשלישית - יחד. חזרי על צמצום זה, כל שורה שנייה, 32 (33) פעמים.

מידות: 36 ו-40
חומרים:
300 (400) גרם חוט אקרילן מחליף צבעים בעובי בינוני (כ-240 מטר ל-100 גרם).
מסרגות מס' 4.5.
סיכת סגירה דקורטיבית.
קנה מידה: 20 עיניים ו-26 שורות = 10x10 ס"מ.

(הדוגמה נסרגה בחוט קריסמה של "צמר טדי")

דוגמת הפסים:
4 עיניים ימין, 3 עיניים שמאל. כל השורות חופפות.

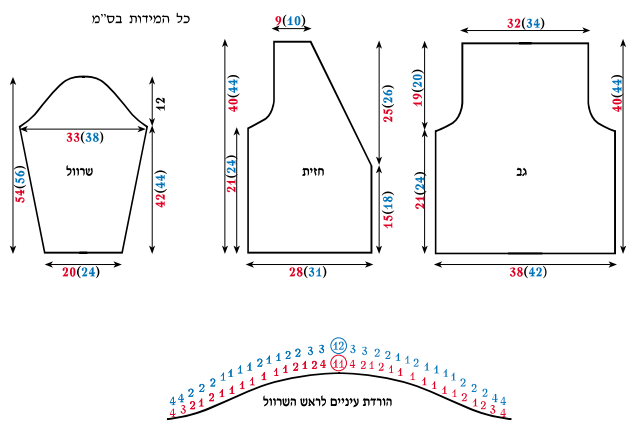

חדש!

היליון 4

יוליא אחת

ילידים



סוודר לגבר חצי גולף

דגם 19

מידות: M ו-L

חומרים:

500 (600) גרם חוט אקרילן מודפס בעובי בינוני (כ-230 מטר ל-100 גרם). מסרגות מס' 4 ו-5.

קנה מידה:

20 עיניים ו-26 שורות = 10x10 ס"מ (הדוגמה נסרגה בחוט גרנד פרינטס של "ענבלית")

דוגמאות סריגה:

דוגמת הפטנט:

שורה ראשונה: עין אחת ימין, 2 עיניים שמאל. שורה שנייה: חופף. סרגי את העיניים כפי שהן מופיעות.

דוגמת הפסים:

סרגי לפי התרשים, בהתאם למידה.



שרוולים: העלי, במסרגות מס' 4, 54 עיניים. סרגי 6 ס"מ בדוגמת הפטנט. החליפי למסרגות מס' 4.5, והמשיכי לסרוג בדוגמת הפסים לפי תרשים M עבור 2 המידות. לצורך הרחבת השרוול, הוסיפי - למידה M: כל שורה ששית, עין אחת מכל צד, 13 פעמים, ולאחר מכן כל שורה שמינית עין אחת מכל צד - פעמיים. למידה L: כל שורה רביעית עין אחת מכל צד, 4 פעמים, ולאחר מכן, כל שורה ששית, עין אחת מכל צד, 14 פעמים. שמרי על זרימת הדוגמה בזמן הוספת העיניים. סרגי עד גובה 44 (46) ס"מ מתחילת הסריגה, והתחילי להוריד עיניים עבור ראש השרוול לפי השרטוט.

חיבור וגימור: תפרי את תפרי הכתפיים והכניסי את השרוולים למקומם. תפרי את תפרי האורך של השרוולים, ואת תפרי הצד.

עיבוד פתח הצוואר: העלי, במסרגות מס' 4, 110 עיניים. העין הראשונה והאחרונה הן עיני קצה, ונסרגות ימין משני הצדדים. שאר העיניים, נסרגות בדוגמת הפטנט. לאחר 4 ס"מ בדוגמת הפטנט, סרגי שורה אחת ימין, ושורה אחת שמאל. סרגי את העיניים בחוט זר, בצורה רופפת. חברי את עיבוד הצוואר אל הסוודר לפי ההוראות של "עיבוד פתח הצוואר מחובר בתפירה".

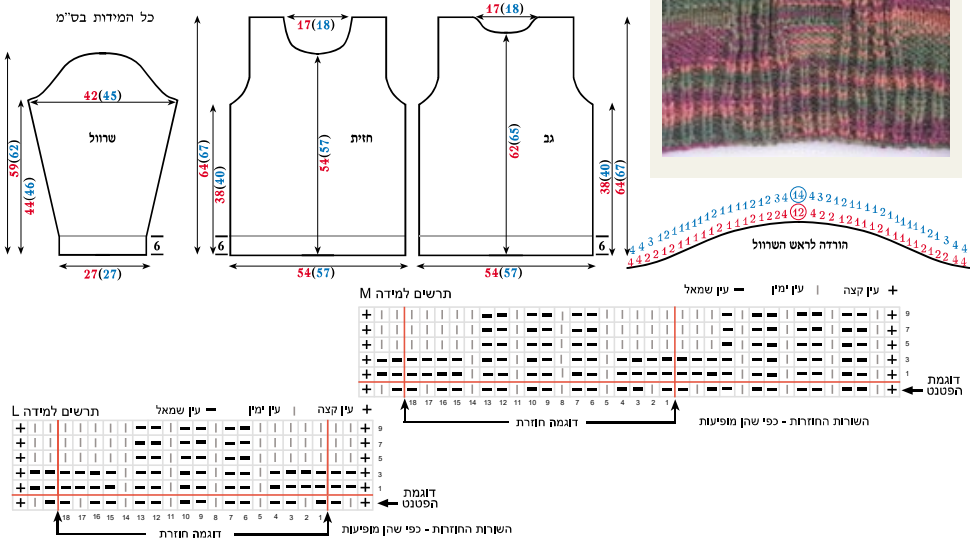



סוודר לגבר עם צווארון ורוכסן

מידות: M ו-L
 חומרים: **600 (700)** גרם חוט אקרילן מודפס בעובי בינוני.
 מסרגות מס' 4 ו-4.5.
 מסרגה עגולה מס' 4.
 רוכסן באורך 25 ס"מ.

קנה מידה:
 21 עיניים 26- שורות = 10x10 ס"מ.

(הדוגמה נסרגה בחוט גרנדה פרינטס של "ענבלית")

דוגמאות סריגה:

דוגמת פטנט:
 שורה ראשונה: עין ימין, עין שמאל.
 שורה שנייה: חופף (סרגי את העיניים כפי שהן מופיעות).

דוגמת אורז:
 שורה ראשונה: עין ימין, עין שמאל.
 שורה שנייה: חופף.
 שורה שלישית: עין שמאל, עין ימין.
 שורה רביעית: חופף.

סריגת ימין: כל השורות ימין.
דוגמת המשולשים: לפי התרשים.



עין ימין
 - עין שמאל

גב: העלי, במסרגות מס' 4, 106 (112) עיניים, וסרגי 5 ס"מ בדוגמת הפטנט. החליפי למסרגות מס' 4.5, וסרגי הגב לפי חלוקת העיניים הבאה: סרגי 11 (13) עיניים בדוגמת אורז, 24 עיניים בדוגמת התרשים, 36 (38) עיניים בדוגמת אורז, 24 עיניים בדוגמת המשולשים, 11-13 עיניים בדוגמת אורז.
למידה M: כל שורה ששית, עין אחת מכל צד, 15 פעמים. לאחר מכן, כל שורה שמינית, עין אחת מכל צד, פעמיים. למידה L: כל שורה רביעית, עין אחת מכל צד, 5 פעמים. לאחר מכן, כל שורה ששית, עין אחת מכל צד, 16 פעמים. בגובה 48 (54) ס"מ מתחילת הסריגה, סרגי את כל העיניים.

חיבור וגימור: תפרי את תפרי הכתפיים. סמני שתי נקודות משני צדי תפר הכתף, במרחק 20 (22) ס"מ מתפר הכתף. הכניסי את השרוולים למקומם - אמצע שרוול לתפר הכתף, ושתי הקצוות - אל נקודות הסימון. תפרי את תפרי האורך של השרוולים, ואת תפרי הצד.

הצווארון: כשצד ימין של העבודה פונה אליך, העלי, במסרגה עגולה מס' 4, 130 עיניים מסביב לפתח הצוואר. סרגי את 3 העיניים הראשונות והאחרונות בסריגת ימין, ואת שאר העיניים בסריגת פטנט. בגובה 15 ס"מ מתחילת הצווארון, סרגי את העיניים. תפרי את הרוכסן לצד הפנימי של פתח הצוואר, ולאורך הצווארון.

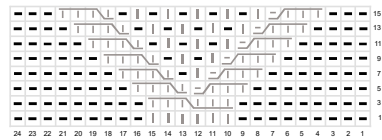
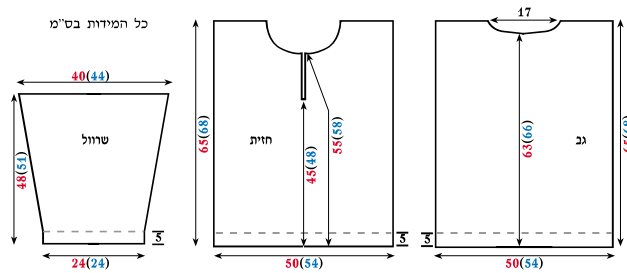

בשורות החותכות, סרגי את העיניים כפי שהן מופיעות

להוריד 3 עיניים למסרגת עזר, קדימה, לסרג 3 ימין, ולאחר מכן 3 ימין ממסרגת העזר.
 להוריד עין אחת למסרגת עזר אחורה, לסרג 3 ימין, ולאחר מכן 1 שמאל ממסרגת העזר.
 להוריד 3 עיניים למסרגת עזר, קדימה, לסרג 1 ימין, ולאחר מכן 3 ימין ממסרגת העזר.



חולצה בדוגמת פסים מושחלים

מידות: 36/38 ו-40/42

חומרים:

200 (300) גרם חוט אקרילן עם לורקס בעובי בינוני (כ-240 מטר ל-100 גרם).
200 (300) גרם חוט אקרילן שחור בעובי בינוני (כ-240 מטר ל-100 גרם).
מסרגות מס' 4 ו-4.5.

קנה מידה:

20 עיניים = 10X10 שורות ס"מ.

(הדוגמה נסרגה בחוטים גרנדו ו-simli zincir של "ענבלית")

דוגמאות סריגה:

דוגמת הפטנט:

שורה ראשונה: עין ימין, עין שמאל.
שורה שנייה: חופף. סרגי את העיניים כפי שהן מופיעות.

דוגמת הפסים המושחלים:

סרגי לפי התרשים.

סריגה חלקה:

שורה ימין, שורה שמאל.

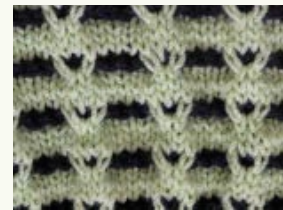

הסריגה, סרגי את העיניים הנותרות.

שרוולים: העלי, במסרגות מס' 4, בחוט השחור, 43 עיניים. סרגי בדוגמת הפטנט. בגובה 15 ס"מ מתחילת הסריגה, החליפי למסרגות מס' 4.5. סרגי בדוגמת הפסים המושחלים. לצורך הרחבת השרוול, הוסיפי- למידה 36/38: כל שורה ששית, עין אחת מכל צד, 5 פעמים. לאחר מכן, כל שורה שמינית, עין אחת מכל צד, 7 פעמים. למידה 40/42: כל שורה ששית, עין אחת מכל צד, 11 פעמים. לאחר מכן, כל שורה שמינית, עין אחת מכל צד, 3 פעמים. בגובה 42 (43) ס"מ מתחילת הסריגה התחילי להוריד עיניים עבור ראש השרוול, לפי השרטוט.

פתח בית השחי: בגובה 35 (37) ס"מ מתחילת הסריגה, סרגי עבור פתח בית השחי - למידה 36/38: פעם אחת 4 עיניים, פעם אחת 3 עיניים, פעם אחת 2 עיניים ופעם אחת עין אחת. למידה 40/42: פעם אחת 4 עיניים, פעם אחת 3 עיניים, פעם אחת 2 עיניים ו-3 פעמים עין אחת.

פינוק וגימור: תפרי את תפרי הכתפיים. הכניסי את השרוולים לפתח בית השחי. תפרי את תפרי האורך בשרוולים, ואת תפרי הצד.

עיבוד פתח הצוואר: סרגי, במסרגות מס' 4, רצועה נפרדת של 120 עיניים. העלי את העיניים בחוט השחור, וסרגי בדוגמת הפטנט 4 שורות, המשכי בחוט לורקס 4 שורות נוספות. בהמשך, סרגי שורה ימין ושורה שמאל בחוט לורקס, וסרגי את העיניים בחוט השחור בצורה רופפת. חברי את הרצועה לפתח הצוואר (העזרי בהוראות "עיבוד פתח צוואר מחובר בתפירה").

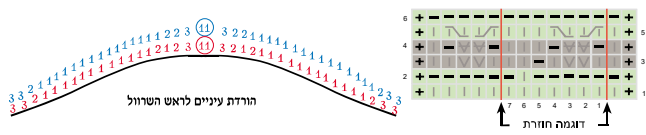
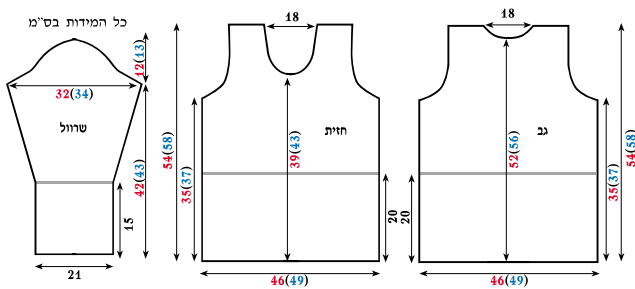

להעביר עין למסרגת עזר - אחורה, לסרג את העין הבאה - ימין.
לאחר מכן את העין ממסרגת העזר - ימין.
להעביר עין למסרגת עזר - קדימה, לסרג את העין הבאה - ימין.
לאחר מכן את העין ממסרגת העזר - ימין.
להעביר עין לא סתגה. החוט עובר לפני הסתגה.
להעביר עין לא סתגה. החוט עובר מאחורי הסתגה.
| עין ימין = עין שמאל + עין קצה



שמירת עלאים חמימה

דגם 22

את 99 השני, התחילי בריבוע פרווה, והמשיכי בריבוע אורז. סרגי 99 זה, באורך הפס הקודם. ניתן לסרוג מספר פסים לפי בחירתך. מספר הפסים יקבע את רוחב השמיכה. אנחנו סרגנו 5 פסים.

חיבור וגימור: הניחי את הפסים המוכנים על משטח, אחד ליד השני. חברי בסיכות לפי הסדר. הקפידו לדייק בחיבור הפינות. תפרי כלי פס אל זה שלידו, בתפר שטוח.

אפשר לסרוג שמיכה זו בכל מידה שתבחרו. אנחנו סרגנו שמיכה מרובעת בגודל של כ- 100x100 ס"מ.

השמיכה נסרגת בפסים, אותם מחברים בתפר. העלי, במסרגות מס' 5, בחוט אקרילן, 35 עיניים, וסרגי ריבוע באחת מדוגמאות האורז, ובהמשך, ריבוע אחד בחוט פרווה. המשיכי לסרוג 99 זה, עד האורך הרצוי. אורך הפס, יקבע את אורך השמיכה. אנחנו סרגנו 3 ריבועי אורז ו-3 ריבועי פרווה.

חומרים:

300 גרם חוט אקרילן בעובי בינוני (כ-240 מטר ל-100 גרם).
300 גרם חוט פרווה מחליף צבעים. מסרגות מס' 5.

קנה מידה:

18 עיניים = 10x10 ס"מ שורות

(הדוגמה נסרגה בחוט קלאסיק ובחוט פרווה של "צמר טדי")

דוגמאות סריגה:

סריגה חלקה: שורה ימין, שורה שמאל. כל הריבועים בחוט הפרווה נסרגים בסריגה חלקה. דוגמאות באורז: לפי התרשימים.



דוגמה 1 | עין ימין | עין שמאל | חוט על המסרגה | 2 ביחד | להעביר עין לא סרוגה, לסרוג את העין הבאה

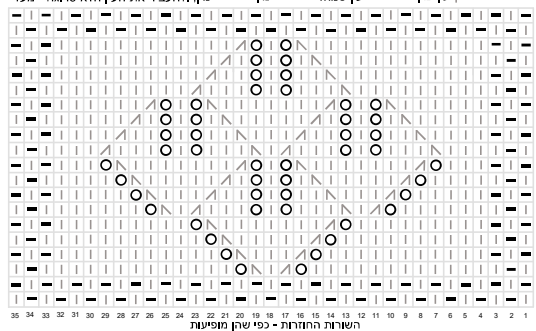

השורות החוזרות - כפי שכן מופיעות

דוגמה 2 | עין ימין | עין שמאל | השורות החוזרות - כפי שכן מופיעות

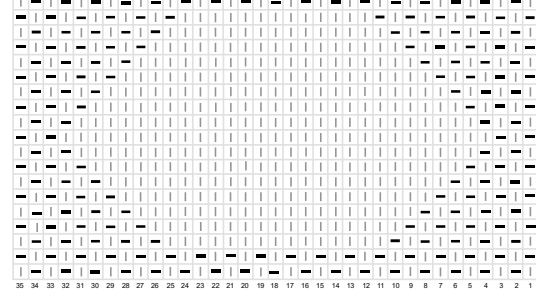

השורות החוזרות - כפי שכן מופיעות

דוגמה 3 | עין ימין | עין שמאל | השורות החוזרות - כפי שכן מופיעות

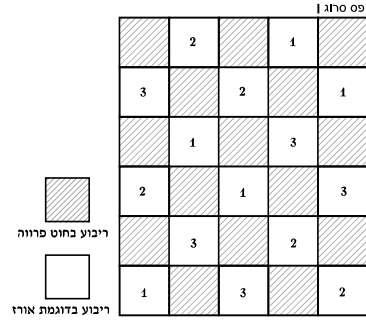
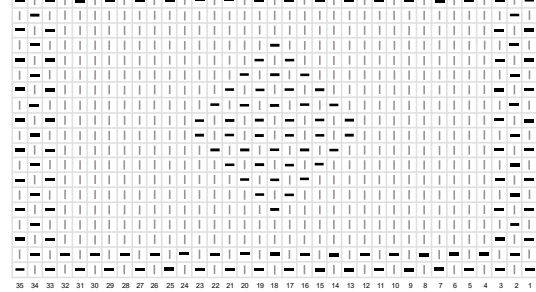

דגם 23

נעלי שינה

מידות הנעל: 36-40.

חומרים:

100 גרם חוט אקרילן בעובי בינוני (כ-240 מטר ל-100 גרם).
הנעליים סרוגות בחוט כפול.
מסרגות מס' 5.5 ו-6.

קנה מידה:

12 עיניים מס' 18-10 שורות = 10x10 ס"מ.
(הדוגמה נסרגה בחוט קלאסיק של "צמר טדי")

דוגמאות סריגה:

דוגמת פטנט: שורה ראשונה: עין ימין, עין שמאל. שורה שנייה: חופף (סרגי את העיניים כפי שהן מופיעות).
דוגמת אורז: שורה ראשונה: עין ימין, עין שמאל. שורה שנייה: חופף.
שורה שלישית: עין שמאל, עין ימין.
שורה רביעית: חופף.
סריגת ימין: סרגי את כל השורות - ימין.



סרגי את 11 העיניים הראשונות השמורות על מסרגת העזר. בהמשך אותה שורה, העלי 16 עיניים חדשות - מתוך צד הקטע האמצעי. סרגי את 11 העיניים האמצעיות, והעלי 16 עיניים נוספות בצד השני. סרגי בהמשך אותה שורה את 11 העיניים האחרונות אשר הורדו למסרגת עזר. יש כעת 65 עיניים. סרגי 8 שורות בסריגת ימין.

הסוליה: סרגי עין ימין, 2 ביחד ימין, 22 ימין, 2 ביחד ימין, 11 ימין, 2 ביחד ימין, 22 ימין, 2 ביחד ימין ו-1 ימין. שורה הבאה: ימין. שורה הבאה: 1 ימין, 2 ביחד ימין, 21 ימין, 2 ביחד ימין, 9 ימין, 2 ביחד ימין, 24 ימין, 2 ביחד ימין ו-1 ימין. שורה הבאה: ימין. שורה הבאה: 1 ימין, 2 ביחד ימין, 20 ימין, 2 ביחד ימין, 7 ימין, 2 ביחד ימין, 20 ימין, 2 ביחד ימין ו-1 ימין. שורה הבאה: סגרי את כל העיניים.

חיבור: קפלי את הנעל לאורכה. תפרי בתפר שטוח את אמצע הסוליה ואת החלק האחורי של הנעל.

החלק העליון של הנעל: העלי, במסרגות מס' 5.5, 33 עיניים. סרגי 20 ס"מ בסריגת פטנט.

ה"לשון": עברי למסרגות מס' 6. חלקי את העיניים ל-3 חלקים. שמרי את 11 העיניים הראשונות והאחרונות על מסרגת עזר, וסרגי את 11 העיניים האמצעיות בסריגת אורז עד גובה 13 ס"מ ממקום החלוקה. נתקי את החוט.

חיבור ה"לשון" לנעל: (בסריגת ימין) כשצד ימין של העבודה פונה אליך,

דגם 24

ניסוי לבקבוק חם

חומרים:

100 גרם חוט אקרילן בעובי בינוני (כ-240 מטר ל-100 גרם).
מסרגות מס' 4.

קנה מידה:

20 עיניים ו-26 שורות = 10x10 ס"מ.
(הדוגמה נסרגה בחוט קלאסיק של "צמר טדי")

דוגמאות סריגה:

דוגמת אורז: שורה ראשונה: עין ימין, עין שמאל. שורה שנייה: חופף (סרגי את העיניים כפי שהן מופיעות). שורה שלישית: עין שמאל, עין ימין. שורה רביעית: חופף. חזרי על 4 שורות אלה ליצירת הדוגמה.
דוגמת פטנט: שורה ראשונה: עין ימין, עין שמאל. שורה שנייה: חופף (סרגי את העיניים כפי שהן מופיעות). חזרי על 2 שורות אלה ליצירת הדוגמה.

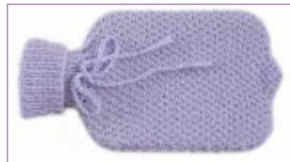

המסרגה נסרג כעין רגילה. המשיכי לסרוג ממקום זה 15 ס"מ בדוגמת פטנט, וסגרי את העיניים. סרגי חלק נוסף זהה.

שרוך הקשירה: גזרי 4 מטר חוט. קפלי ל-2, ושזרי אותו בכיוון אחד עד שיהיה מהודק מאד. קפלי אותו שנית, והניחי לו להתגלגל ולהישזר מעצמו. קשרי את הקצוות.

גימור: הניחי את שני החלקים אחד על השני, ותפרי סביב, כאשר הפתח העליון נשאר פתוח. השחילי את השרוך בשורת החורים, וקשרי בקשר פרפר.

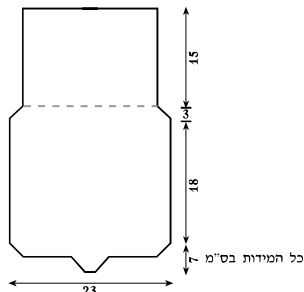

העלי, במסרגות מס' 4, 3 עיניים, והתחילי לסרוג בדוגמת אורז. הוסיפי, כל שורה שנייה, עין אחת מכל צד - 5 פעמים. בזמן הוספת העיניים האורז. יש כעת 13 עיניים. בסוף כל אחת מהשורות הבאות, הוסיפי פעם אחת 10 עיניים, פעם אחת 3 עיניים, פעם אחת 2 עיניים ופעם אחת עין אחת. יש כעת 45 עיניים. סרגי 18 ס"מ ממקום זה, ללא הוספת עיניים. בהמשך, סגרי, בתחילת כל אחת מן השורות הבאות, פעמיים 2 עיניים ופעמיים עין אחת. נותרו 33 עיניים. שורת חורים **להשחלת השרוך:** סרגי, לאורך כל השורה, 2 עיניים יחד ימין, וכרכי חוט על המסרגה. בשורה הבאה, החוט על

ז'קט בגזרה אסימטרית

ימין. החליפי למסרגות מס' 4, והמשיכי לסרוג את השרוול בסריגה חלקה. לצורך הרחבת השרוול, הוסיפי- למידה 38: כל שורה שמינית, עין אחת מכל צד - 6 פעמים, ולאחר מכן הוסיפי כל שורה עשירית עין אחת מכל צד - 5 פעמים. למידה 42: כל שורה שמינית, עין אחת מכל צד - 13 פעמים. בגובה 42 (44) ס"מ מתחילת הסריגה, התחילי להוריד עינים לראש השרוול, בתחילת כל אחת מהשרות הבאות, לפי השרטוט. **חיבור וגימור:** חברי את תפרי הכתף. הכניסי את השרוולים לפתחי בית השחי. תפרי את תפרי האורך בשרוולים, ואת תפרי הצד.

עיבוד פתח הצוואר: העלי, במסרגות מס' 3.5, 12 עיניים. כשצד ימין של הסוודר פונה אליך, העלי, בהמשך ל-12 העיניים שהעלית, 82 (86) עיניים לאורך פתח הצוואר. יש כעת 94 (98) עיניים על המסרגה. סרגי 7 שורות בסריגת ימין. בשורה הבאה, צרי לולאה: סרגי 4 עיניים ימין, סרגי את 2 העיניים הבאות, והמשיכי לסרוג ימין עד סוף השורה. בשורה הבאה, סרגי ימין עד מקום הלולאה, הוסיפי 2 עיניים חדשות במקום אלה שסגרת בשורה הקודמת, וסיימי את השורה ב-4 עיניים ימין. המשיכי לסרוג בסריגת ימין עד גובה 5 ס"מ. סרגי את העיניים. אמרת הרוכסן (אמרת הרוכסן נסרגת בקטע שמעל החגורה ועד מתחת לעיבוד פתח הצוואר, בסריגת ימין): כשצד ימין של העבודה פונה אליך, העלי, במסרגות מס' 3.5, על פתח החזית, 76 (68) עיניים. סרגי 4 שורות בסריגת ימין, וסרגי את העיניים. סרגי אמרה זהה גם בחזית השנייה. תפרי את הרוכסן למקומו בחוט תפירה בצבע תואם. תפרי כפתורים בחגורה ובעיבוד הצוואר.

ופעמיים עין אחת. המשיכי לסרוג את העיניים הנותרות בסריגה חלקה. **פתח הצוואר:** בגובה 40 (45) ס"מ מתחילת הסריגה, סרגי בתחילת שורות השמאל הבאות- למידה 38: 4 פעמים עין אחת. למידה 42: פעם אחת 2 עיניים ו-3 פעמים עין אחת. בגובה 50 (55) ס"מ מתחילת הסריגה, סרגי את העיניים הנותרות.

חזית רחבה: העלי, במסרגות מס' 3.5, 66 (70) עיניים. סרגי 8 שורות בסריגת ימין. בשורה הבאה, צרי לולאה: סרגי 4 עיניים ימין, סרגי את 2 העיניים הבאות, והמשיכי לסרוג ימין עד סוף השורה. בשורה הבאה, סרגי ימין עד מקום הלולאה, הוסיפי 2 עיניים חדשות במקום אלה שסגרת בשורה הקודמת, וסיימי את השורה ב-4 עיניים ימין. המשיכי לסרוג בסריגת ימין עד גובה 5 ס"מ מתחילת הסריגה. בשורה הבאה (בצד ימין של העבודה, מעל מקום הלולאה) סרגי את 12 העיניים הראשונות. החליפי למסרגות מס' 4, והמשיכי לסרוג בסריגה חלקה.

פתח בית השחי: בגובה 34 (35) ס"מ מתחילת הסריגה, סרגי בתחילת כל אחת משורות השמאל הבאות- למידה 38: פעם אחת 4 עיניים, פעם אחת 3 עיניים, פעם אחת 2 עיניים ופעם אחת עין אחת. למידה 42: פעם אחת 4 עיניים, פעם אחת 3 עיניים, פעם אחת 2 עיניים ופעמיים עין אחת. המשיכי לסרוג את העיניים הנותרות בסריגה חלקה. **פתח הצוואר:** בגובה 40 (45) ס"מ מתחילת הסריגה, סרגי בתחילת שורות הימין הבאות- למידה 38: פעם אחת 19 עיניים, פעם אחת 2 עיניים ו-3 פעמים עין אחת. למידה 42: פעם אחת 20 עיניים, פעם אחת 2 עיניים ו-3 פעמים עין אחת. בגובה 50 (55) ס"מ מתחילת הסריגה, סרגי את העיניים הנותרות. **שרוולים:** העלי, במסרגות מס' 3.5, 44 (46) עיניים, וסרגי 4 ס"מ בסריגת

מידות: 38 ו-42.

חומרים:
500 (600) גרם חוט אקרילן מחליף צבעים בעובי בינוני (כ-240 מטר ל-100 גרם).
מסרגות מס' 3.5 ו-4.
רוכסן באורך 35 (40) ס"מ.
2 כפתורים בקוטר 2.5 עד 3 ס"מ.

קנה מידה:
21 עיניים 28- שורות = 10X10 ס"מ.
(הדוגמה נסרגה בחוט קריסמה של "צמר טדי")

דוגמאות סריגה:
סריגת ימין: כל השורות ימין.
סריגה חלקה: שורה ימין, שורה שמאל.



גב: העלי, במסרגות מס' 3.5, 92 (100) עיניים, וסרגי 5 ס"מ בסריגת ימין. החליפי למסרגות מס' 4, והמשיכי לסרוג בסריגה חלקה.

הורדת עיניים לפתח בית השחי: בגובה 34 (35) ס"מ מתחילת הסריגה, סרגי בתחילת כל אחת מהשרות הבאות- למידה 38: פעם אחת 4 עיניים, פעם אחת 3 עיניים, פעם אחת 2 עיניים ופעם אחת עין אחת. למידה 42: פעם אחת 4 עיניים, פעם אחת 3 עיניים, פעם אחת 2 עיניים ופעמיים עין אחת. **פתח העורף:** בגובה 48 (53) ס"מ מתחילת הסריגה, סרגי את 26 (28) העיניים האמצעיות. ממקום זה, נסרגות שתי הכתפיים לחוד. סרגי, כל שורה שנייה בצד הקרוב לצוואר - פעם אחת שתי עיניים, ופעם אחת עין אחת. בגובה 50 (55) ס"מ מתחילת הסריגה, סרגי את העיניים הנותרות.

חזית צרה: העלי, במסרגות מס' 3.5, 34 (38) עיניים. סרגי 5 ס"מ בסריגת ימין. החליפי למסרגות מס' 4, והמשיכי לסרוג בסריגה חלקה.

פתח בית השחי: בגובה 34 (35) ס"מ מתחילת הסריגה, סרגי בתחילת כל אחת משורות הימין הבאות- למידה 38: פעם אחת 4 עיניים, פעם אחת 3 עיניים, פעם אחת 2 עיניים ופעם אחת עין אחת. למידה 42: פעם אחת 4 עיניים, פעם אחת 3 עיניים, פעם אחת 2 עיניים ופעם אחת עין אחת.

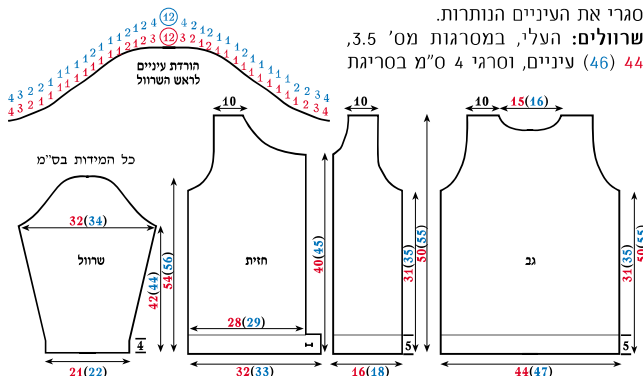



ז'קט מחויט

מידות: 38 ו-42.

חומרים:

500 (600) גרם חוט אקרילן בעובי בינוני (כ-240 מטר ל-100 גרם).

מסרגות מס' 3.5 ו-4.

(5) כפתורים.

קנה מידה:

24 עיניים ו-37 שורות = 10X10 ס"מ.

(הדוגמה נסרגה בחוט קלאסיק של "צמר טדי")

דוגמאות סריגה:

סריגת ימין: כל השורות ימין.

דוגמת המשבצות: לפי התרשים.



גב: העלי, במסרגות מס' 3.5, 105 (121) עיניים. סרגי 4 שורות בסריגת ימין. החליפי למסרגות מס' 4, וסרגי בדוגמת המשבצות. לצורך עיצוב הגזרה, סרגי עין אחת מכל צד: כל שורה שמינית 5 (2) פעמים, ולאחר מכן, כל שורה עשירית 5 (2) פעמים. המשיכי לסרוג את העיניים הנותרות, עד גובה 18 (20) ס"מ מתחילת הסריגה. ממקום זה, הוסיפי עין אחת מכל צד כל שורה עשירית 5 (2) פעמים, ולאחר מכן, כל שורה שמינית 5 (2) פעמים.

פתח בית השחי: בגובה 36 (39) ס"מ מתחילת הסריגה, סרגי בתחילת כל אחת מהשורות הבאות - למידה 38: פעם אחת 4 עיניים, פעם אחת 3 עיניים, פעם אחת 2 עיניים ופעמיים עין אחת. למידה 42: פעם אחת 5 עיניים, פעם אחת 4 עיניים, פעם אחת 3 עיניים, פעם אחת 2 עיניים ו-4 פעמים עין אחת.



פתח העורף: בגובה 54 (58) ס"מ מתחילת הסריגה, סרגי את 35 העיניים האמצעיות. ממקום זה, נסרגות שתי הכתפיים לחד. סרגי כל שורה שנייה, בצד הקרוב לצוואר, פעם אחת שתי עיניים, ופעם אחת עין אחת. בגובה 56 (60) ס"מ מתחילת הסריגה, סרגי את העיניים הנותרות. את העיניים הנותרות, במרחקים ל-2 (3) כפתורים נוספים, במרחקים שווים.

חזית הלולאות: סרגי כתמונת ראי של חזית הכפתורים. צרי לולאות מול מקום הכפתורים שסימנת (לולאה - סרגי יחד את העין השלישית והרביעית מתוך 8 עיני האמרה, וכרכי חוט על המסרגה. בשורה הבאה, סרגי חוט זה כעין רגילה).

שרולים: העלי, במסרגות מס' 3.5, 57 (64) עיניים, וסרגי 3 ס"מ בסריגת ימין. החליפי למסרגות מס' 4, וסרגי בדוגמת המשבצות. לצורך הרחבת השרוול, הוסיפי: כל שורה עשירית, עין אחת מכל צד - 5 פעמים, ולאחר מכן, כל 12 שורות, עין אחת מכל צד, 7 פעמים. בגובה 42 ס"מ מתחילת הסריגה, התחילי להוריד עיניים בתחילת כל שורה לפי השרטוט.

הצווארון: העלי, במסרגות מס' 4, 84 עיניים, וסרגי 15 ס"מ בסריגת ימין.

חיבור וגימור: תפרי את תפרי הכתפיים, הכניסי את השרולים לפתחי בית השחי, תפרי את תפרי האורך של השרולים ואת תפרי הצד. תפרי את הצווארון לפתח הצוואר בתפר שטוח. תפרי את הכפתורים.

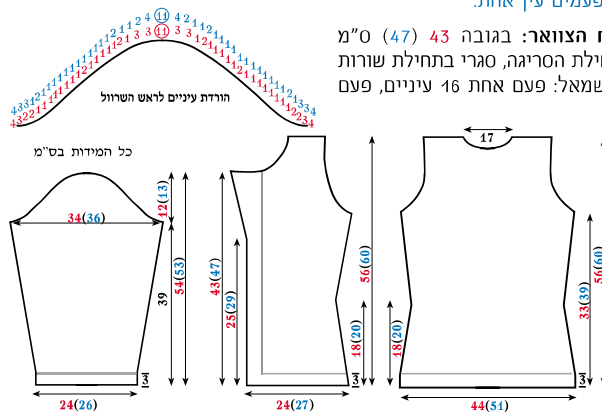



מידה: L.

חומרים:

500 גרם חוט אקרילן צבעוני בעובי בינוני (כ-240 מטר ל-100 גרם) 300 גרם חוט אקרילן חום בעובי בינוני (כ-240 מטר ל-100 גרם) רוכסן פטנט באורך 75 ס"מ. מסרגות מס' 4 ו-4.5.

קנה מידה:

20 עיניים = 10X10 שורות = 10 ס"מ.

(הדוגמה נסרגה בחוטי קלאסיק וקריסמה של "צמר טי").

דוגמאות סריגה:

דוגמת פטנט:

שורה 1: עין ימין, עין שמאל.
שורה 2: חופף. סרגי את העיניים כפי שהן מופיעות.

דוגמת המשושים:

סרגי לפי התרשים.

את כל העיניים. סרגי שרוול נוסף זהה. **חיבור וגימור:** תפרי את תפרי הכתפיים. 10 מני שתי נקודות משני צדי תפר הכתף, במרחק 20 ס"מ מתפר הכתף. הכניסי את השרוולים למקומם -אמצע שרוול לתפר הכתף, ושתי הקצוות אל נקודות הסימון. תפרי את תפרי האורך של השרוולים, ואת תפרי הצד.

הצווארון:

כשצד ימין של העבודה פונה אליך, העלי, בחוט חום, במסרגה מס' 4, 100 עיניים לאורך פתח הצוואר. סרגי 15 ס"מ בדוגמת פטנט, וסרגי את העיניים בצורה רופפת.

אימרת הרוכסן: העלי על פתח החזית, במסרגות מס' 4, בחוט חום, 165 עיניים. סרגי 3 ס"מ בדוגמת פטנט, וסרגי את העיניים. סרגי אמרה זהה גם בחזית השנייה. תפרי את הרוכסן למקומו, בחוט תפירה בצבע תואם.

העיבוד הפנימי של הרוכסן: העלי, במסרגות מס' 4, בחוט חום, 165 עיניים, וסרגי 6 שורות בדוגמת פטנט. סרגי את העיניים, וסרגי חלק נוסף זהה. תפרי את שני חלקי העיבוד על החלק הפנימי של הרוכסן.

גב: העלי, בחוט חום, במסרגות מס' 4, 108 עיניים. סרגי 5 ס"מ בדוגמת פטנט. החליפי למסרגות מס' 4.5, והמשיכי לסרוג בדוגמת המשושים. בגובה 70 ס"מ מתחילת הסריגה, סרגי את כל העיניים.

חזית: העלי, בחוט חום, במסרגות מס' 4, 52 עיניים. סרגי 5 ס"מ בדוגמת פטנט. החליפי למסרגות מס' 4.5, והמשיכי לסרוג בדוגמת המשושים.

פתח הצוואר: בגובה 60 ס"מ מתחילת הסריגה, סרגי, בתחילת כל אחת משורות הימין- פעם אחת 4 עיניים, פעם אחת 3 עיניים, פעם אחת 2 עיניים ו-3 פעמים עין אחת.

בגובה 70 ס"מ מתחילת הסריגה, סרגי את העיניים הנותרות.

סרגי את החזית השנייה כתמונת ראי.

שרוולים: העלי, בחוט חום, במסרגות מס' 4, 52 עיניים, וסרגי 5 ס"מ בדוגמת פטנט. החליפי למסרגות מס' 4.5, והמשיכי לסרוג בדוגמת המשושים. לצורך הרחבת השרוול, הוסיפי כל שורה ששית, עין אחת מכל צד - 9 פעמים, ולאחר מכן, הוסיפי כל שורה שמינית, עין אחת מכל צד - 5 פעמים. בגובה 50 ס"מ מתחילת הסריגה, סרגי

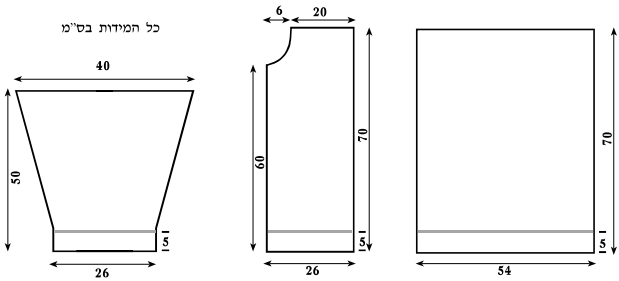
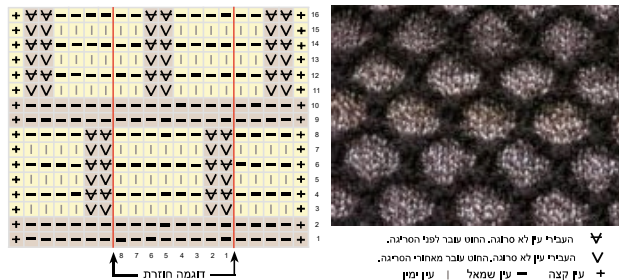

חדש!
גיליון 4
יומן אחים
לילדים

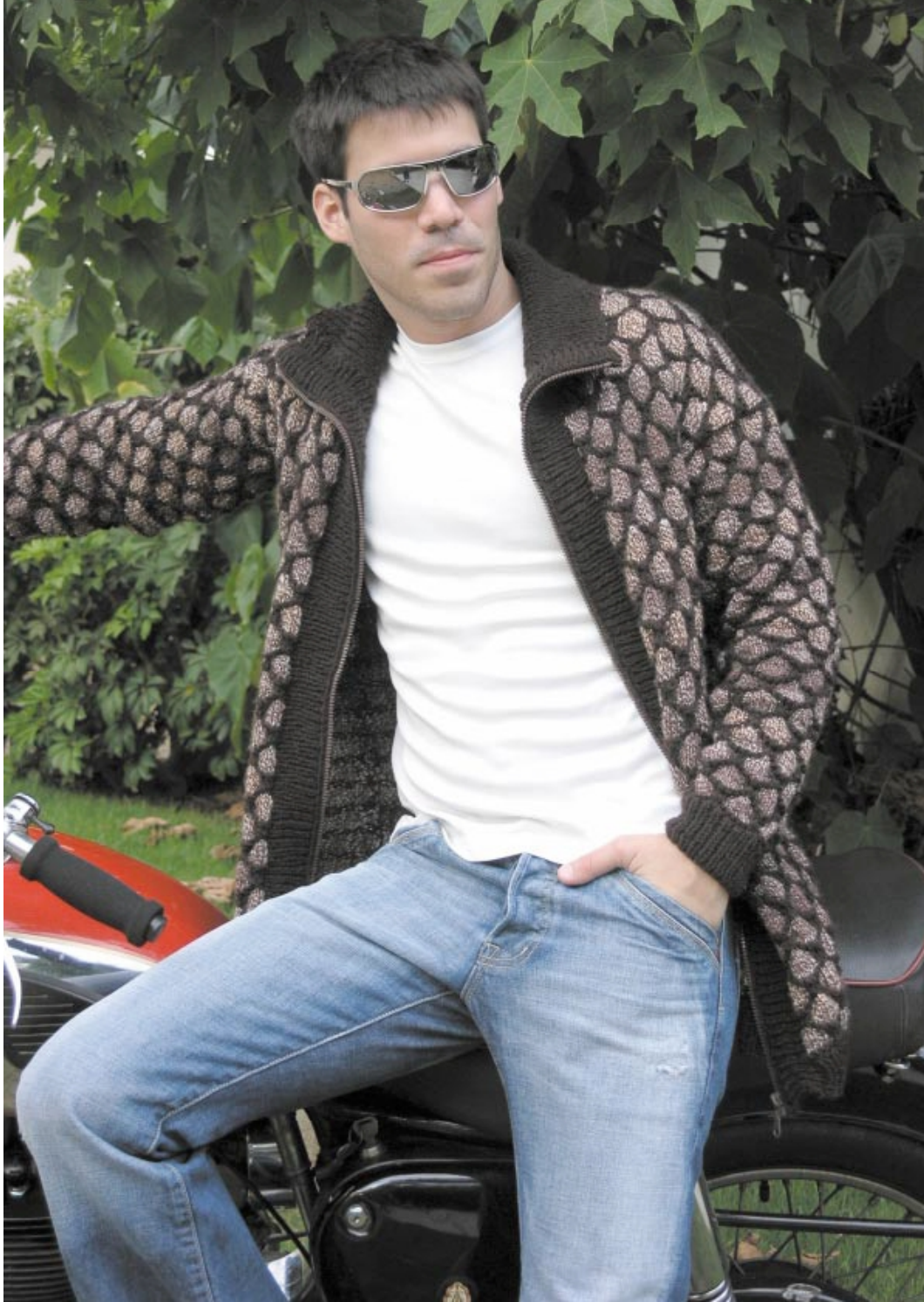

עליונית מעטפה

מחמיאה לבת וגם לאם

גב: העלי, במסרגות מס' 4, 62 (72) עיניים, וסרגי בדוגמת החורים.

שרוולים: העלי, במסרגות מס' 4, 32 (42) עיניים, וסרגי בדוגמת החורים. לצורך הרחבת השרוול, הוסיפו-**למידה 36: כל שורה שישית, עין אחת מכל צד - 8 פעמים, ולאחר מכן, כל שורה שמינית, עין אחת מכל צד - פעמיים. למידה 40: כל 12 שורות, עין אחת מכל צד - 3 פעמים, ולאחר מכן, כל 14 שורות, עין אחת מכל צד - 3 פעמים.**

בגובה 25 (32) ס"מ מתחילת הסריגה, התחילי להוריד עיניים לראש השרוול, לפי השרטוט.

חיבור וגימור: תפרי את תפרי הכתפיים. הכניסי את השרוולים למקומם. תפרי את תפרי האורך בשרוולים, ותפר צד אחד. התחילי לתפור את תפר הצד השני. בגובה 2 ס"מ מהקצה התחתון, השאירי פתח של 5 ס"מ (להשחלת חגורת הקשירה), והמשיכי לתפור את תפר הצד. סיימי, במסרגת מס' 3.5, שורה אחת של חצאי עמודים מסביב לפתח החזית.

פתח בית השחי: בגובה 25 (31) ס"מ מתחילת הסריגה, סגרי, בתחילת כל אחת מהשורות הבאות: **למידה 36: עין אחת, 4 פעמים. למידה 40: פעם אחת 2 עיניים ו-4 פעמים עין אחת.** בגובה 44 (50) ס"מ מתחילת הסריגה, סגרי את העיניים הנותרות.

חזית: העלי, במסרגות מס' 4, 102 (112) עיניים. סרגי בדוגמת החורים עד גובה 6 ס"מ מתחילת הסריגה. בשורת שמאל הבאה, סגרי 60 עיניים (חגורת הקשירה), והמשיכי לסרוג את השאר בדוגמת החורים. לצורך יצירת האלכסון בפתח החזית, סגרי, באותו צד של חגורת הקשירה, עין אחת, כל 4 שורות 25 (31) פעמים. **במקביל,** בגובה 25 (31) ס"מ מתחילת הסריגה, סגרי עבור פתח בית השחי: **למידה 36: עין אחת, 4 פעמים. למידה 40: פעם אחת 2 עיניים ו-4 פעמים עין אחת.** בגובה 44 (50) ס"מ מתחילת הסריגה, סגרי את העיניים הנותרות.

מידות 36 ו-40.

חומרים:

250 (350) גרם חוט כותנה עם לורקס (125 מטר ל-50 גרם).
מסרגות מס' 4.
מסרגת וו (קרושה) מס' 3.5.

קנה מידה:

46 עיניים 28-שורות = 10x10 ס"מ.

(הדוגמה נסרגה בחוט סופר כותון של "צמר טדי")

דוגמאות סריגה: לפי התרשים.

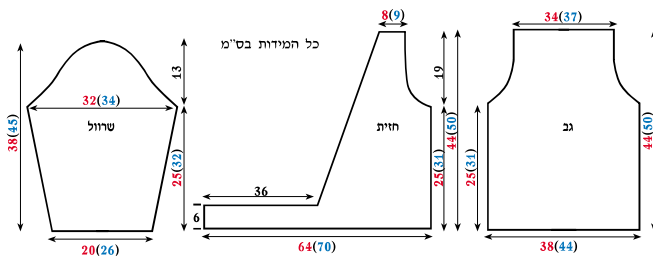
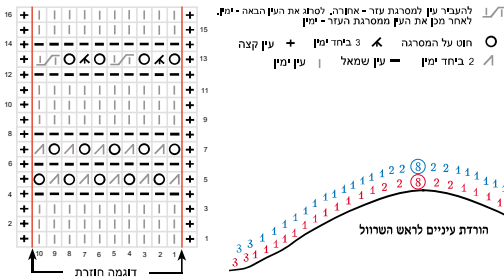
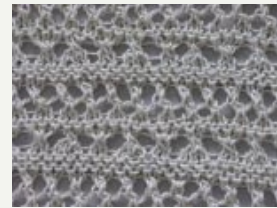

חדש!
היליון 4
יומך אחתי
לילדים



תיק טובב

דגם 30

הכתפיות: סרגי, במסרגת 10 מ"מ, 4, בחוט פרווה, רצועה באורך 2 מטרים, לפי התרשים.

חיבור וגימור: חברי את שתי קצוות רצועת הכתפייה, וצרי עיגול. חברי את הרצועה לתיק לפי השרטוט. קפלי את התיק לשניים, ותפרי את תפרי הצד. תפרי את הרוכסן, תוך כיווץ קל של פתח התיק.

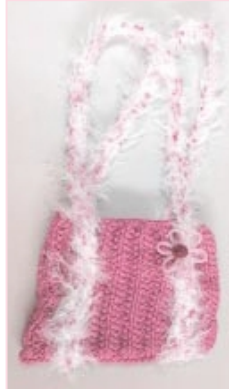

כל המידות בס"מ

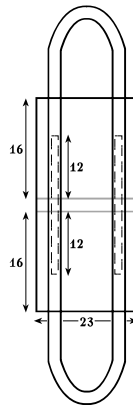

0 קו שרשרת
עמוד

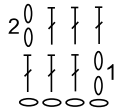

התיק: העלי במסרגות 10 מ"מ, 6.5, בחוט כותנה, 33 עיניים. התחילי את השורה בשתי עיניים ימין, וסרגי בדוגמה עד עין אחת לפני סוף השורה. היות ומספר העיניים הוא אי זוגי, העין האחרונה תסרג ימין. כל השורות הבאות, מתחילות גם הן בשתי עיניים ימין, ללא קשר עם סיום השורה הקודמת. המשיכי לסרוג בדוגמה זו עד גובה 16 ס"מ מתחילת הסריגה. סרגי 8 שורות בסריגת ימין, ו-16 ס"מ נוספים בדוגמת הפסים. סגרי את העיניים.

חומרים:

100 גרם חוט כותנה עם לורקס.
50 גרם חוט שעיר צבעוני, עבה - פוליאמיד עם ויסקוזה.
מסרגות 10 מ"מ.
מסרגת 10 (קרובה) מ"מ.
רוכסן באורך 18 ס"מ.
פרח עם סיכה לקישוט.

קנה מידה:

14 עיניים ו-24 שורות = 10x10 ס"מ.

(התיק נסרג בחוט sedef והכתפיות נסרגו בחוט dolunay של "רלט")

דוגמאות סריגה:

דוגמת הפסים: (הדוגמה נסרגת בחוט כפול, על מספר עיניים אי זוגי).
2 עיניים ימין, 2 עיניים שמאל.

סריגת ימין: כל השורות ימין.

דוגמת הכתפיות: (במסרגת 10) עמודים, לפי התרשים.

צווארון פרווה

דגם 31



העלי, במסרגות 10 מ"מ, 6, 110 עיניים. סרגי 6 שורות בסריגת ימין. המשיכי לסרוג את 4 העיניים הראשונות ואת 4 העיניים האחרונות בסריגת ימין, ואת שאר העיניים בסריגה חלקה.

בגובה 20 ס"מ מתחילת הסריגה, צמצמי את העיניים הסרוגות בסריגה חלקה - סרגי כל שתי עיניים יחד. 4 העיניים הראשונות ו-4 העיניים האחרונות, נותרות ללא צמצום. (ישנן 59 עיניים).

החליפי למסרגות 10 מ"מ, 4.5, סרגי 6 שורות בסריגת ימין, וסגרי את העיניים.

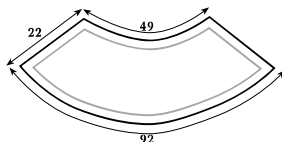

מידה אחת.

חומרים:

חוט שעיר צבעוני, עבה - פוליאמיד עם ויסקוזה.
מסרגות 10 מ"מ.
פרח עם סיכה לסגירה.

קנה מידה:

12 עיניים ו-18 שורות = 10x10 ס"מ.

(הדוגמה נסרגה בחוט dolunay של "רלט")

דוגמאות סריגה:

סריגת ימין: כל השורות ימין.
סריגה חלקה: שורה ימין, שורה שמאל.



כובע בזוגמת פסי אורך

דגם 32



חומרים:

50 גרם חוט משי בצבע זהוב,
ו-50 גרם חוט משי צבעוני.
מסרגת וו מס' 3.

דוגמאות סריגה:

עיני שרשרת,
חצאי עמודים ועמודים.

סרגי בסיס בצבע זהוב, לפי ההוראות
"בסיס לכובע".

אחרי הבסיס: **שורה 1:** סרגי בחוט
צבעוני, 2 עיני שרשרת ושורת עמודים.
שורה 2: בחוט זהוב. התחילי את
השורה ב-3 עיני שרשרת. דלגי על
העמוד הראשון בשורה הקודמת, סרגי
עמוד בראש העמוד השני, ועין שרשרת
ליצירת רווח. המשיכי לסרוג עמוד
ורוח לכל אורך שורה זו.

שורה 3: בחוט צבעוני, 2 עיני שרשרת,
ושורת עמודים. בשורה זו, סרגי עמוד
בראש כל עמוד מן השורה הקודמת,
וכן ברווח שבין העמודים.

שורות 4 עד 7: שורות עמודים בחוט
צבעוני. כל שורה מתחילה ב-2 עיני
שרשרת, ונסגרת בעין שטוחה.
שורה 8: כמו שורה 2. **שורה 9:** כמו
שורה 1. **רשת עליונה** (נסרגת בחוט
זהוב): חברי את החוט לאחד העמודים
בשורה 8 של הדוגמה. סרגי 14 עיני
שרשרת, וחברי אל העמוד הרביעי
באותה שורה. המשיכי ליצור קשתות
של 14 עיני שרשרת עד סוף השורה.
נתקי את החוט, וחזקי אותו בצד
השמאלי של הכובע (ראי תמונה א').
חברי שוב את החוט אל עמוד בשורה
השנייה של הדוגמה. בדקי שעמוד זה
נמצא בקו ישר מעל המקום שהתחלת
את הקשתות בסיבוב הראשון.
סרגי 7 עיני שרשרת, חברי בחצי
עמוד אל הקשת התחתונה, סרגי 7
עיני שרשרת נוספים. דלגי 3 עמודים
ממקום חיבור החוט, וסרגי חצי עמוד
בעמוד הרביעי. המשיכי ליצור מעוינים
עד סוף השורה. נתקי את החוט, וחזקי
אותו בצד השמאלי של הכובע. קשטי
בכפתורים או בניטים באמצע כל
מעוין (ראי תמונה ב'). חוטי המשי
נוטים להיפרם בקצותיהם. תמיד
מומלץ לשים טיפת דבק בכל קצה.

תמונה ב



תמונה א





שורה שניה

שורה ראשונה



שורה רביעית

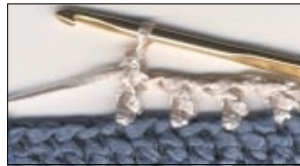

שורה שלישית



חומרים:

50 גרם חוט שרוך, ו-50 גרם חוט פרוותי.
מסרגת 4 מ"מ.

ניתן לסרוג דוגמה זו, בכל שילוב של חוטים.

דוגמאות הסריגה:

עיני שרשרת, עמודים, עמודים שלובים מאחור, וחצאי עמודים סרוגים משמאל לימין.

הוראות (העזרי בתמונות): סרגי הבסיס בקוטר 16/17 ס"מ, לפי ההוראות "בסיס לכובע". אחרי הבסיס (הדוגמה נסרגת בשני צבעים):

שורה ראשונה: בחוט מס' 1 (שונה מן הבסיס): 3 עיני שרשרת, דלגי על עמוד אחד מן השורה הקודמת, וסרגי עמוד לתוך העמוד השני. המשיכי לסרוג עין שרשרת, דילוג ועמוד - עד סוף השורה. סגרי את השורה בעין שטוחה.

שורה שנייה: בחוט מס' 2 (חוט בצבע הבסיס): 3 עיני שרשרת, סרגי עמוד בתוך הרווח שיצרת בשורה הקודמת, ועין שרשרת. בזמן סריגת שורה זו, קפלי את השורה הקודמת אחורה, כך שהשורה השנייה ניצבת לפני השורה הראשונה.

שורה שלישית (בחוט מס' 1): קפלי את השורה האחרונה - אחורה, וסרגי שורה זו לתוך השורה הקודמת, אשר נסרגה בחוט בצבע זהה. התחילי את השורה ב-3 עיני שרשרת. סרגי עמוד משולב מאחור, בכל אחד מהעמודים בשורה הקודמת, ועין שרשרת ליצירת רווח. סגרי את השורה בעין שטוחה.

שורה רביעית (בחוט מס' 2): כמו שורה שלישית. חזרי על שורות 3 ו-4, עד גובה 10 ס"מ מהבסיס.

סיום: סרגי שורה אחת של עמודים בצבע הבסיס. סרגי עמוד אחד בראש כל אחד מהעמודים בשורה הקודמת, ועמוד אחד ברווח ביניהם.

שורה אחרונה: שורה של חצאי עמודים סרוגים משמאל לימין.



סגירת הכיפה במרת שבלול

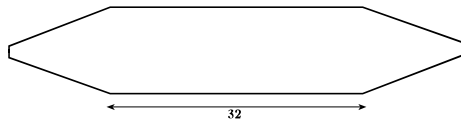

40

חומרים:

- 150 גרם חוט משי.
- 2 פרחי קישוט.
- מסרגת 3 או מס' 3.

**דוגמאות הסריגה:
עמודים ועיני שרשרת**

סרגי 6 עיני שרשרת, וסרגי לטבעת. שורה ראשונה: סרגי, לתוך הטבעת שנצרה, 3 עיני שרשרת, עמוד, עין שרשרת, עמוד, עין שרשרת ועמוד. שורה שנייה: סרגי 3 עיני שרשרת, ועמוד אחד בראש כל אחד מהעמודים בשורה הקודמת, כאשר עין שרשרת מפרידה בין העמודים. בראש העמוד האחרון, סרגי עמוד, עין שרשרת ועמוד נוסף.

חזרי על השורה האחרונה, תוך הוספת עמוד אחד בסוף כל שורה - עד שיש 16 עמודים. המשיכי לסרוג אותם ללא הוספת עמודים נוספים עד גובה 32 ס"מ ממקום זה.

התחילי לצמצם: סרגי 14 עמודים (בין כל שני עמודים מפרידה עין שרשרת). דלגי על העמוד שלפני האחרון, וסרגי את העמוד האחרון. חזרי על השורה האחרונה, תוך הפחתת עמוד אחד בסוף כל שורה, עד שנשארים 4 עמודים. נתקי את החוט.

סגירת הכיפה:

סמני את תחילת החלק הישר וסופו. התחילי לסרוג לתוך הרווחים שבין השורות.

שרשרת ועין שרשרת.

החל מן השורה הבאה, פזרי את העמודים בצורה הבאה: סרגי עמוד אחד בכל אחד משני הרווחים הראשונים, ודלגי על הרווח הבא. המשיכי בצורה זו, וסרגי בצורת שבלול, כאשר השורות מצטמצמות והולכות. סיימי כאשר נותרו 5 עמודים. הדביקי או תפרי את פרחי הקישוט.

40

דגם 35

תיק סרוג בקרושה



חומרים:

150 גרם סרט שטוח לסריגה.

זוג ידידות.

4 כפתורים.

תחרה.

מסרגת קרושה מס' 4.5.

(הדוגמה נסרגה בחוט ורונה של "ענבלית")

העמודים לתוך מחצית העין מתוך השורה הקודמת. שורת קשתות- 4 עיני שרשרת. חצי עמוד לתוך העין הראשונה מהשורה הקודמת, 3 עיני שרשרת, דלגי עין אחת, חצי עמוד לתוך העין הבאה (12 קשתות). 3: 2 עיני שרשרת, שני חצאי עמודים לתוך הקשת הראשונה, ו-3 חצאי עמודים לתוך כל קשת מהשורה הקודמת. 4: שורת הקשתות השנייה- 4 עיני שרשרת, דלגי על עין אחת מהשורה הקודמת, וסרגי חצי עמוד בעין הבאה. שאר השורה- 3 עיני שרשרת, דלגי על 2 עיניים מהשורה הקודמת, וחברי בחצי עמוד בעין הבאה. בסוף השורה סרגי 3 עיני שרשרת, וחברי לעמוד האחרון. סה"כ גם בשורה זו נוצרו 12 קשתות. 5: כמו שורה 3. 6: שורת קשתות שלישית- כמו שורה 4. 7: כמו שורה 3. שורות 8-14: חזרי על שורות 1-7.

החלק התחתון של התיק: 10 השורות הבאות נסרגות כך- 2 עיני שרשרת, ועמוד אחד לתוך כל אחד מהעמודים הבאים. סיימי כל שורה בשני עמודים לפני סוף השורה. סרגי את הצד השני של התיק בצורה זהה. **נפח התיק:** סרגי 4 עיני שרשרת. חלק הנפח, וכן את האמצע בשני חלקי התיק. התאימי אמצע לאמצע, צד שמאל על צד שמאל, כך שסריגת היקף התיק תהיה כלפי חוץ. חברי בסריגת חצאי עמודים. תפרי תחרה מכווצת על הצד החיצוני של התיק, ו-4 כפתורים על החלק העליון בצד הפנימי של התיק.

דגם 36

צעף מסולב

חומרים:

100 גרם חוט שעיר צבעוני -

ויסקוזה עם פוליאמיד.

50 גרם חוט כותנה עם לורקס.

מסרגות מס' 10.

(הדוגמה נסרגה בחוטים sedef-dolunay של "רלט")

דוגמאות סריגה:

סריגת ימין: כל השורות ימין.

סריגת ימין רופפת: שורה ראשונה:

ימין. שורה שנייה: סרגי עין אחת

ימין, וכרכי חוט על המסרגה. סיימי

בעין ימין. שורה שלישית: סרגי עין

אחת ימין, והפילי את החוט

מהמסרגה. חזרי על 3 שורות אלה

ליצירת הדוגמה.



צעף זה הוא, למעשה, שני צעיפים צרים המשתלבים יחד.

העלי, במסרגות מס' 10, בחוט השעיר, 15 עיניים, וסרגי את כל הצעיף בסריגת ימין.

אורך הצעיף כ-150 ס"מ.

העלי, במסרגות מס' 10, בחוט הכותנה, 10 עיניים, וסרגי גם צעיף זה בסריגת ימין רופפת.

כרכי ולבשי את שני הצעיפים יחד. נסי את צעיף הכותנה גם כחגורת קשירה.

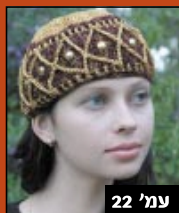
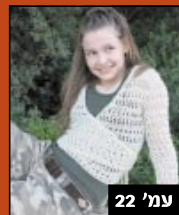
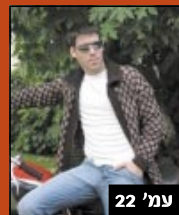
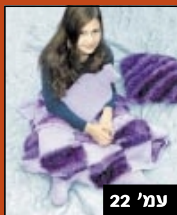
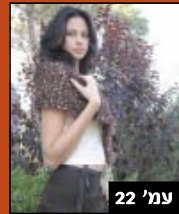
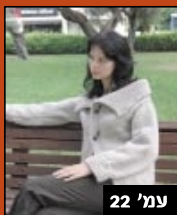
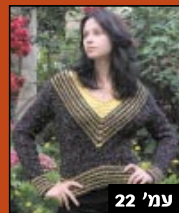
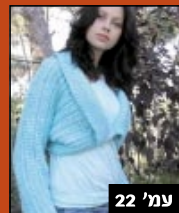
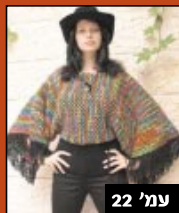
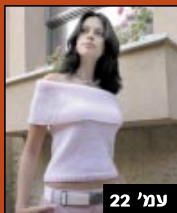

המחיר 32 ש"ח
(כולל מע"מ)

