

9

השתמש בחלק מהמבנה שבנית
בכרטיסיה 1.
הסר חלקים עד שתגיע למצב הזה

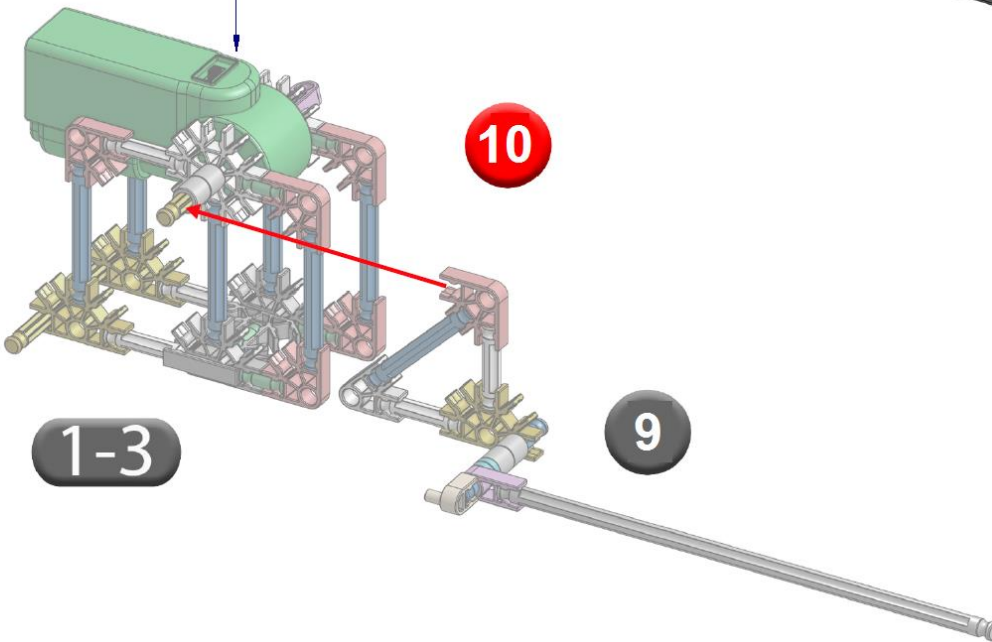

10

1-3

9

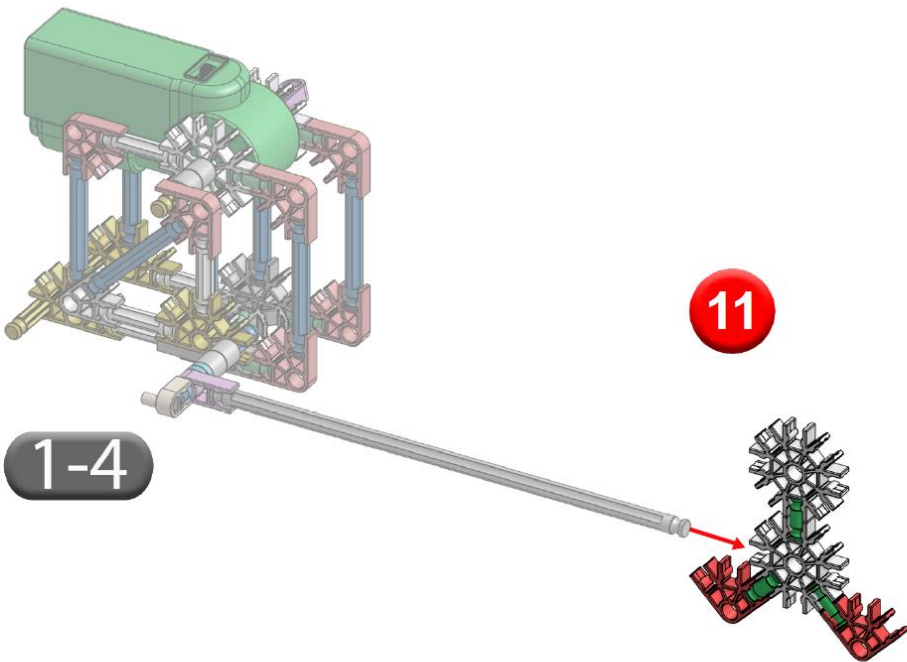

11

1-4



משחק כדורגל כולל שיעור - משימת האתגר

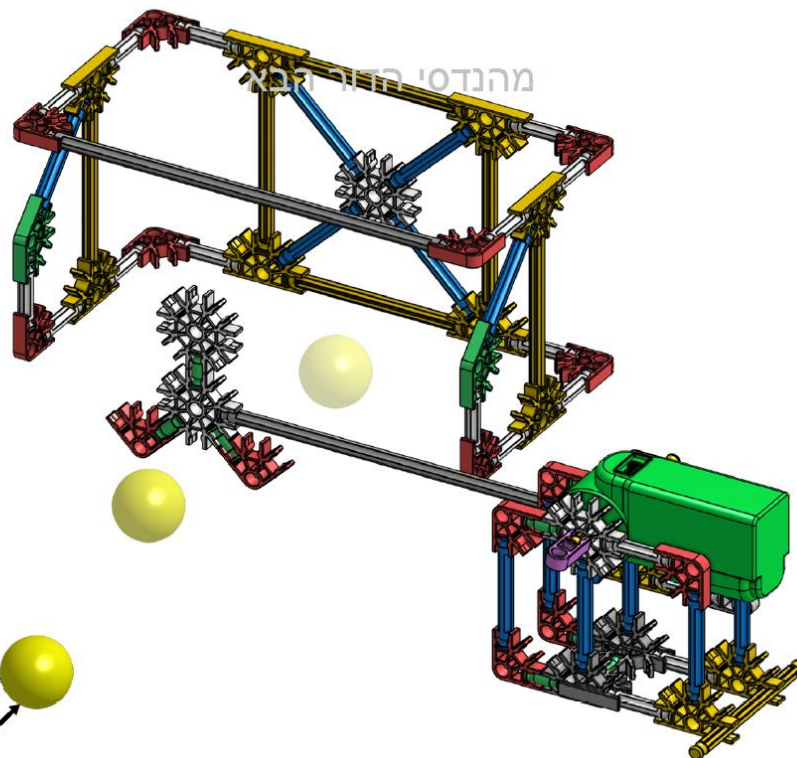

הצלף עם היד

